

HENN

Ind. e Com. de Móveis Henn
Mondai - SC - Brasil

+55 49 3674.3500

@moveishenn
www.henn.com.br

INSTRUÇÕES DE MONTAGEM

INSTRUCCIONES DE MONTAJE
ASSEMBLY INSTRUCTIONS

Aparador Memphis | Aparador Menphis | Memphis Sideboard

S350-127 Nature/OFF White

S350-139 OFF White

S350-166 Nature/Cinza

S350-139 OFF WHITE BRILLO

COLOMIA: 7028867

PANAMÁ: 7028882

S350-166 NATURE/CINZA MATTE

COLOMIA: 7028868

PANAMÁ: 7028884

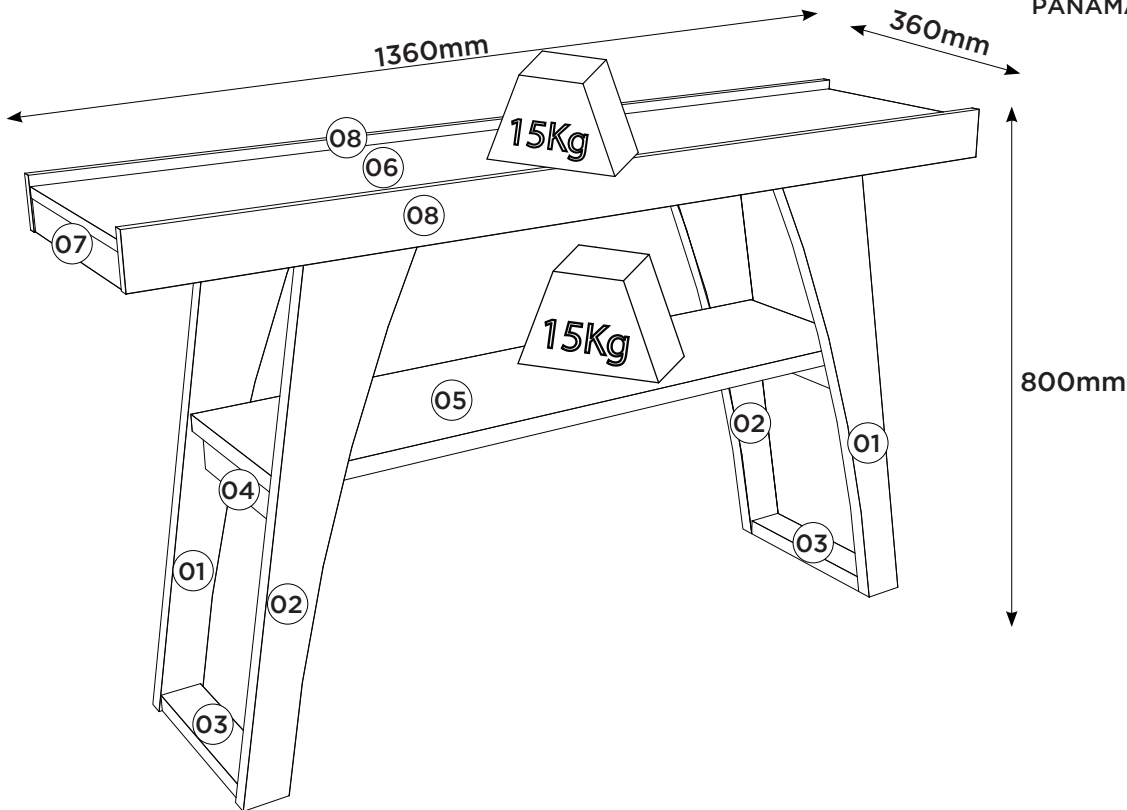

Pesos máximos recomendados
com carga distribuída
Peso máximo recomendado con la
carga distribuida
Recommended maximum weights
with evenly distributed.

Requisitos para montagem
Requisitor para la montaje
Assembly Requirements

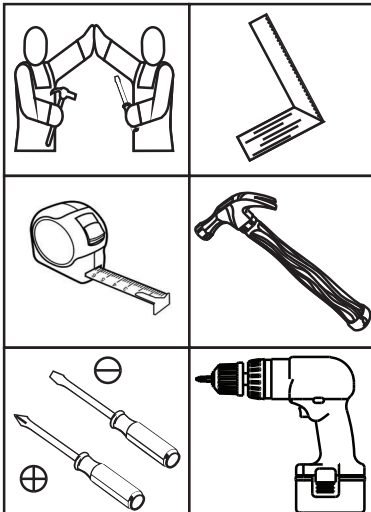

Imagens meramente ilustrativas,
não acompanha o produto.
Imágenes ilustrativas, no incluidas
con el producto.
Illustrative images, not included
with the product.

AVISO

Para limpeza de seu móvel, use uma flanela seca ou umedecida, e não utilize produtos químicos que possam danificar seu produto.

SISTEMA DE MONTAGEM

O sistema de montagem dos produtos, funciona de acordo com a ordem crescente dos números indicados no desenho. Ex: 01, 02, 03, 04... até a conclusão da montagem.

ASSISTÊNCIA TÉCNICA

Para solicitação de Assistência Técnica você consumidor deverá entrar em contato com o Lojista o qual você realizou a compra deste produto e solicitar a assistência técnica das peças avariadas. A garantia abrange todas as peças, partes e componentes que eventualmente venham apresentar defeito de fabricação no prazo de 03 (três) meses, contando a partir da entrega do produto ao consumidor, mediante nota fiscal de compra. Se houver qualquer alteração na estrutura do produto ou ocorrer defeito por negligência do montador/consumidor em relação a instrução de montagem e manuseio, não será fornecido assistência técnica gratuita.

ADVERTENCIA

Para limpieza de su móvil, use una flanela seca o húmeda, y no utilice productos químicos que puedan dañar su producto.

SISTEMA DE MONTAJE

El sistema de montaje de los productos funciona de acuerdo con el orden creciente de los números indicados en el dibujo. Ej.: 01, 02, 03, 04... hasta la conclusión del montaje.

ASISTENCIA TÉCNICA

Para solicitar Asistencia Técnica, el consumidor debe comunicarse con el Comercio que usted realizó la compra de este producto y solicita asistencia técnica para las partes dañadas. La garantía cubre todas las partes, piezas y componentes que eventualmente puedan presentar defecto de fabricación en el plazo de 03 (tres) meses, contados a partir de la entrega del producto al consumidor, mediante factura de compra. Si se produce algún cambio en la estructura del producto o se produce un defecto por negligencia del montador/consumidor en relación con las instrucciones de montaje y manipulación, no se prestará asistencia técnica gratuita.

NOTICE

To clean your furniture, use a dry or wet cloth, and do not use chemicals that may damage your product.

ASSEMBLY SYSTEM

The products' assembly system works according to the increasing order of the indicated numbers. For example: 01, 02, 03, 04 ... to the end of the assembly.

TECHNICAL ASSISTANCE

To request Technical Assistance, the consumer must contact the retailer from whom you purchased this product and request technical assistance for the damaged parts. The warranty covers all parts, parts and components that may eventually present a manufacturing defect within a period of 03 (three) months, counting from the delivery of the product to the consumer, by means of a purchase invoice. If there is any change in the structure of the product or defect occurs due to negligence of the assembler/consumer in relation to the assembly and handling instruction, free technical assistance will not be provided.

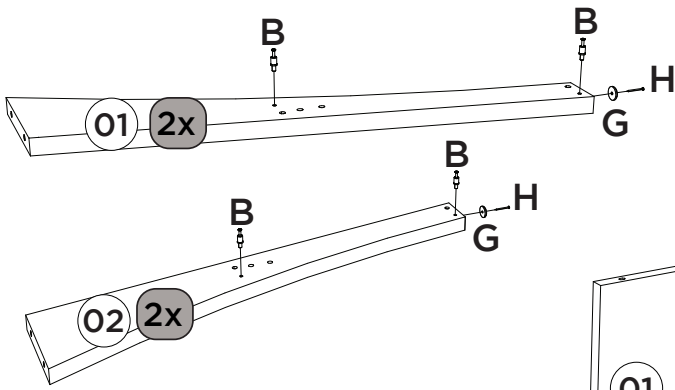

Vídeo: Dicas para fixar o Minifix

Vídeo: Consejos para arreglar Minifix

Video: Tips for Fixing Minifix

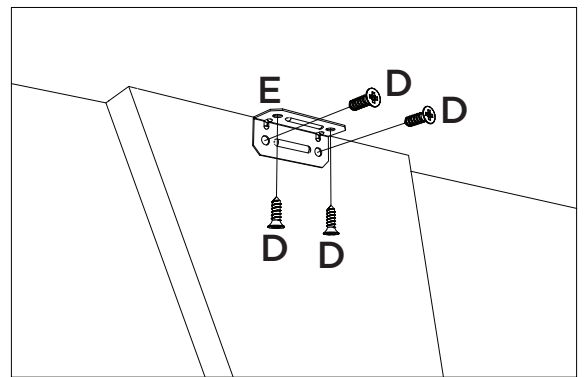
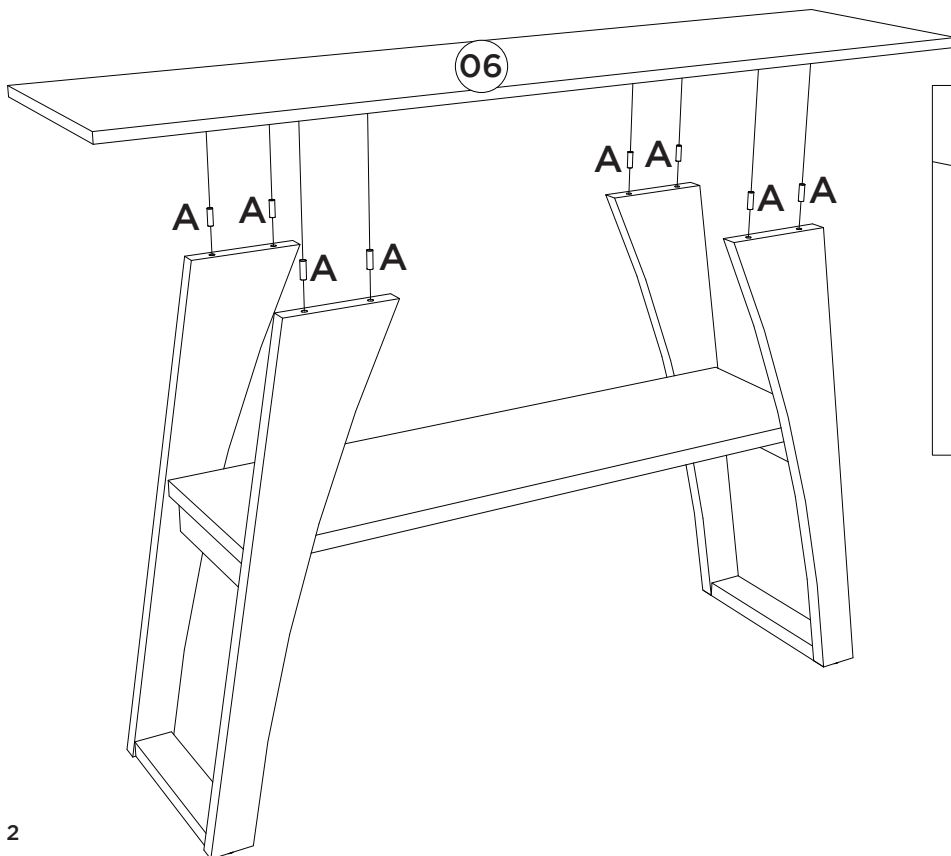
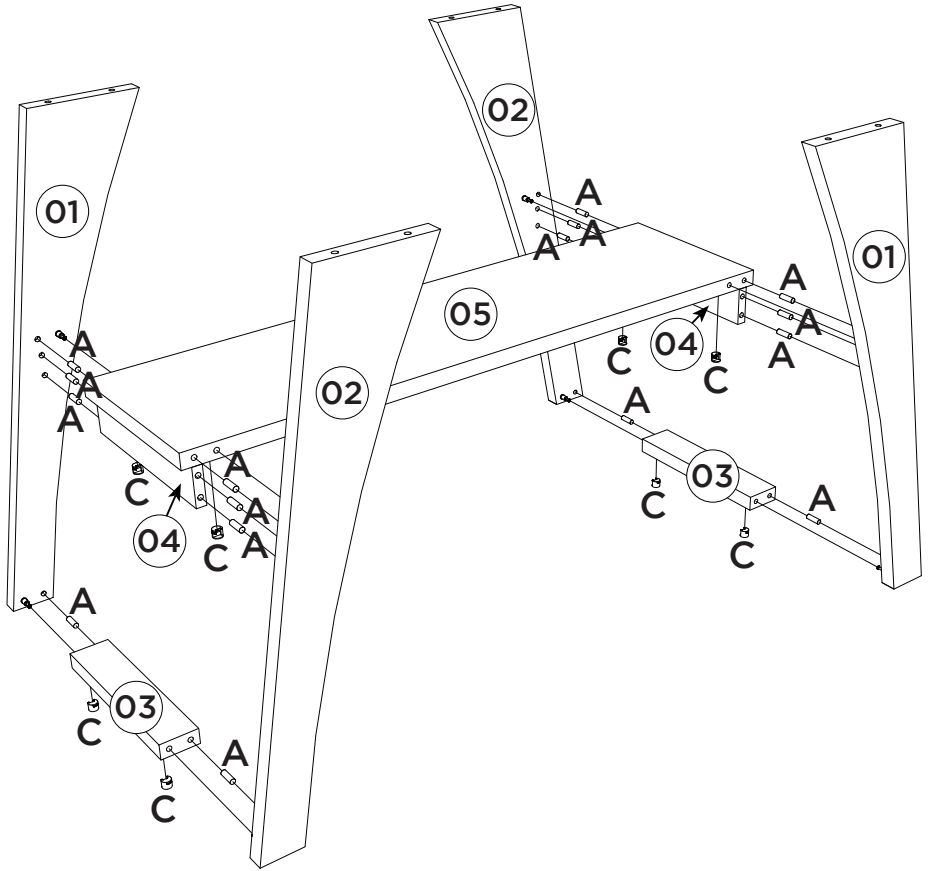

3 A = 04 D = 24 F = 12 J = 01

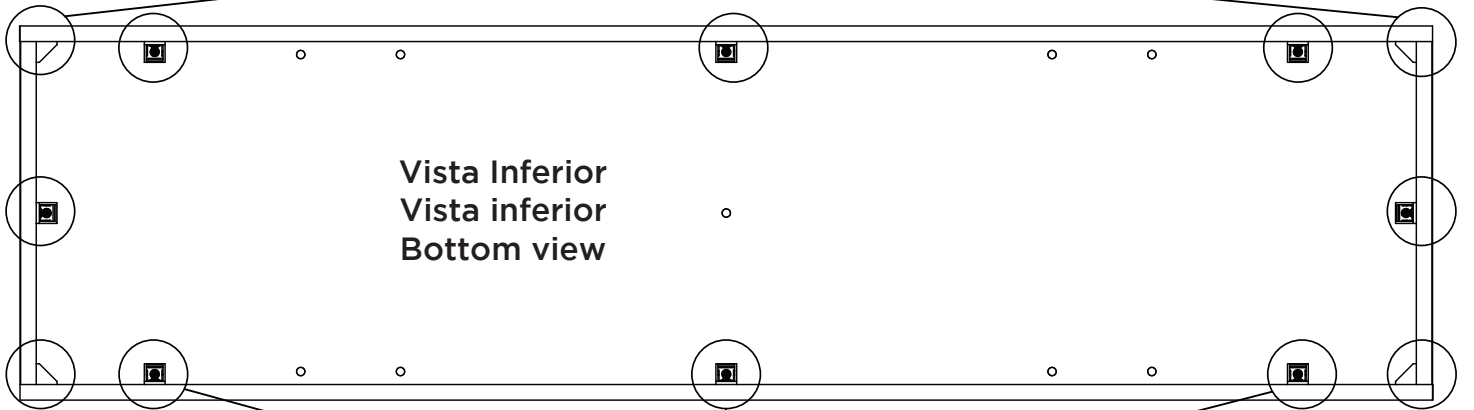
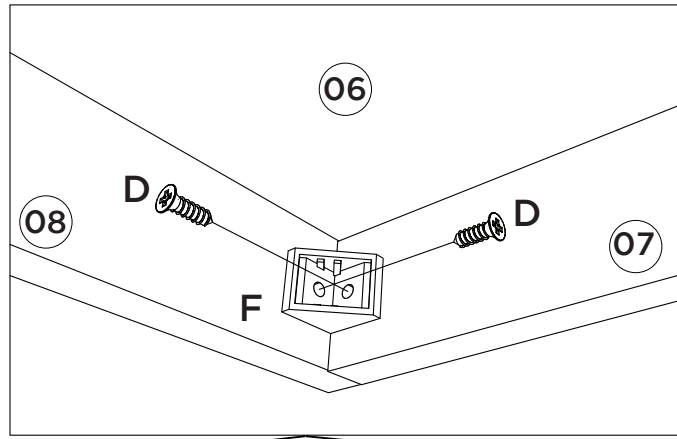
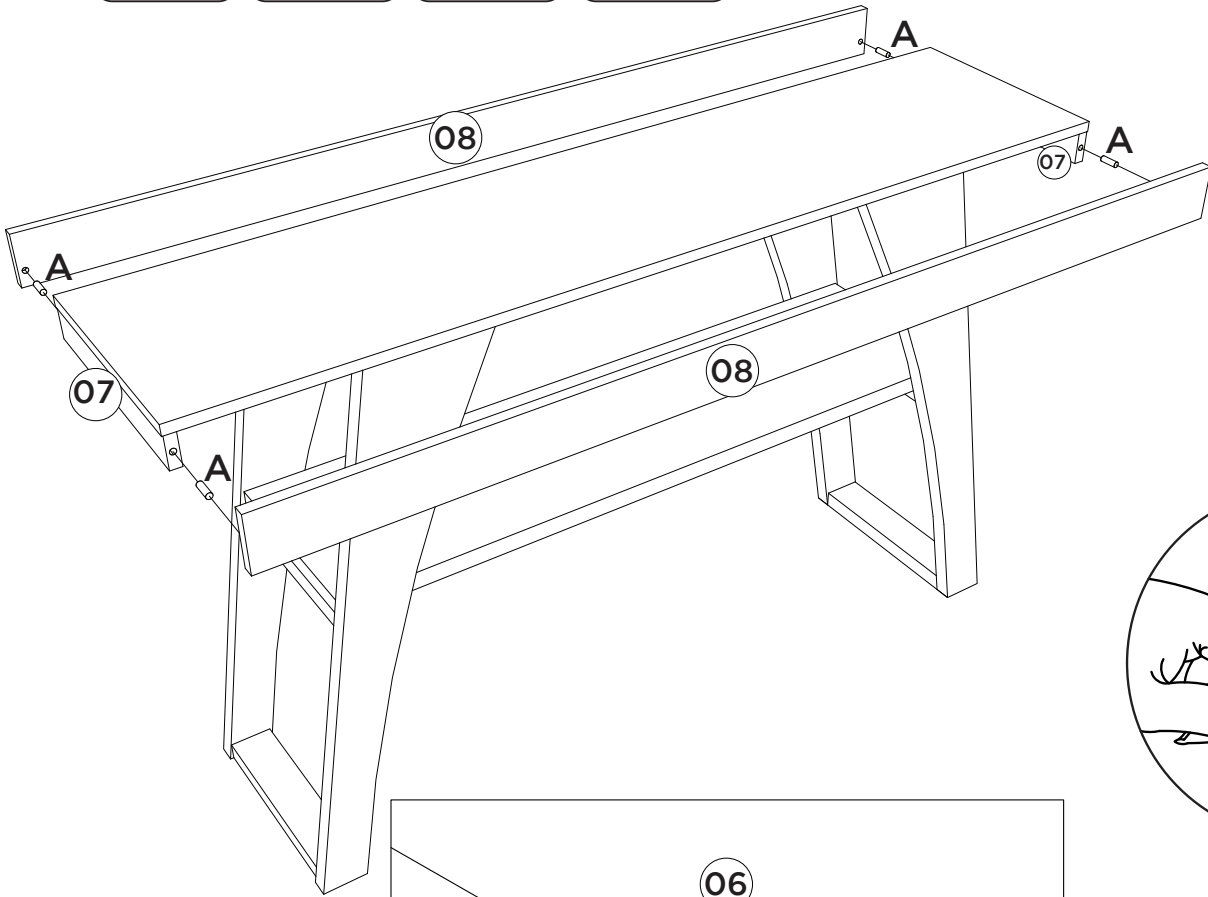



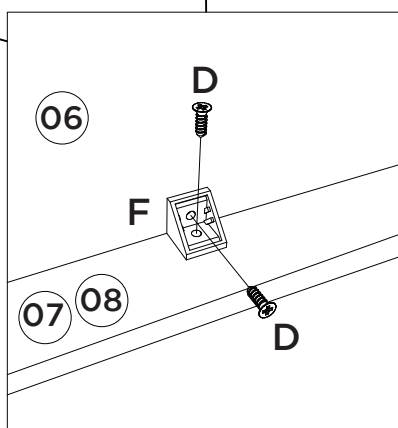

Vista Inferior
Vista inferior
Bottom view

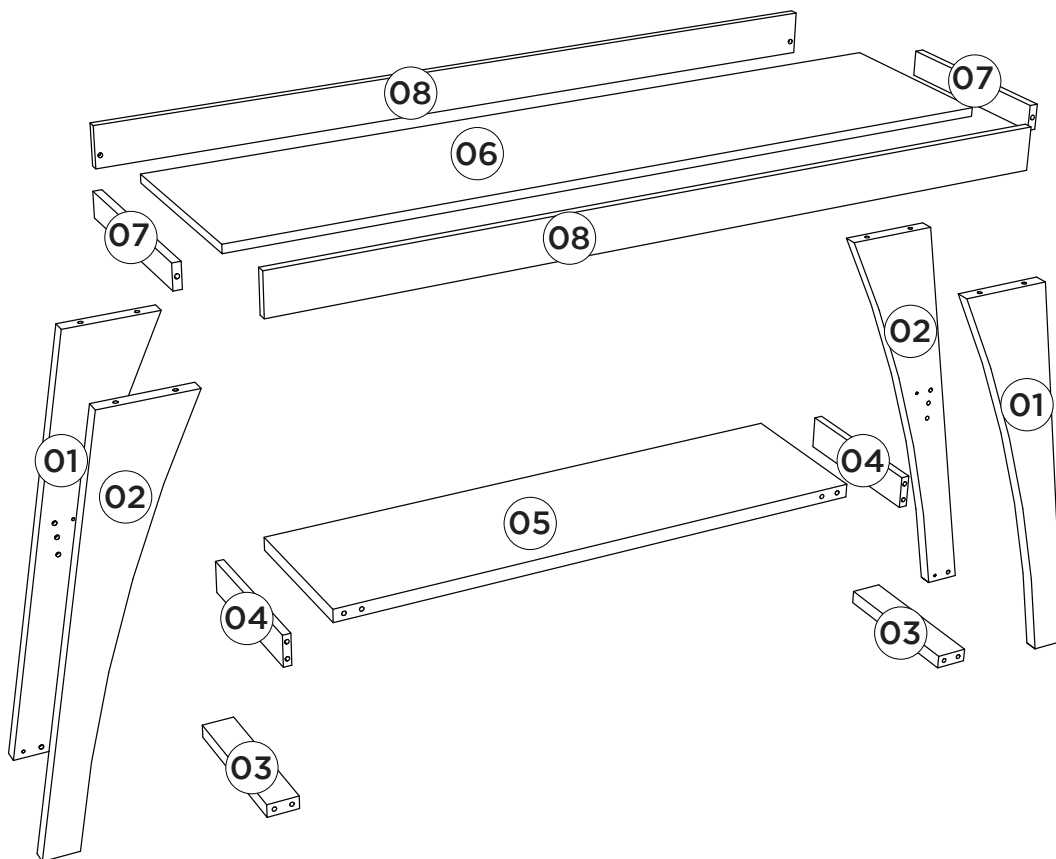

| Item | Caixa Caja Box | Qty | Descrição Descripción Description | Medidas (mm) Dimensions (mm) Size (measurements) (mm) |
|------|----------------------|-----|--|--|
| 01 | 1/1 | 02 | Pé direito Pie derecho Right foot | 765x170x25 |
| 02 | 1/1 | 02 | Pé esquerdo Pie izquierdo Left foot | 765x170x25 |
| 03 | 1/1 | 02 | Travessa base Bandeja base Crosspiece base | 280x60x25 |
| 04 | 1/1 | 02 | Travessa central Plato central central crossmember | 280x60x15 |
| 05 | 1/1 | 01 | Prateleira Estante Shelf | 1000x280x25 |
| 06 | 1/1 | 01 | Tampo Tapa Top | 1358x330x15 |
| 07 | 1/1 | 02 | Travessa superior lateral Travesaño lateral superior Lateral Upper Platter | 330x45x15 |
| 08 | 1/1 | 02 | Travessa superior Travesaño superior Upper crosspiece | 1360x75x15 |

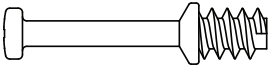
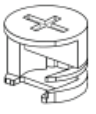
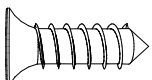
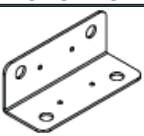
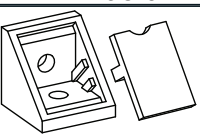
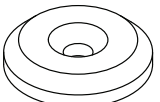

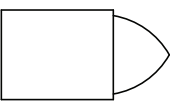
Ferragens | Herrajes | Hardware

| | | | | | | | |
|---|-----|---|-----|--|-----|---|-----|
| A | 28x | B | 08x | C | 08x | D | 40x |
|  | |  | |  | |  | |
| Cavilha 8x25mm Cinta 8x25mm Dowel 8x25mm | | Parafuso minifix Tornillo minifix Minifix bolt | | Tambor minifix Tambor minifix Minifix drum | | Parafuso 4,0x14mm CHT. Tornillo 4,0x14mm CHT. Screw 4,0x14mm CHT. | |
| E | 04x | F | 12x | G | 04x | H | 04x |
|  | |  | |  | |  | |
| Cantoneira 17,5x17,5x44 Cantonera 17,5x17,5x44 Angle 17,5x17,5x44 | | Conector de montagem Conector de montaje Mounting connector | | Sapata deslizadora Zapata deslizadora Shoe deslizadora | | Prego 12x12mm Anelado Clavo 12x12mm Anillado Ringed Nails 12x12mm | |
| I | 02x | J | 01x | | | | |
|  | |  | | | | | |
| Giz de correção Tiza de corrección Chalk of correction | | Sachê de cola Bolsa de pegamento Glue bag | | | | | |