

MANUAL TÉCNICO 1002 COOK

Identificação dos componentes

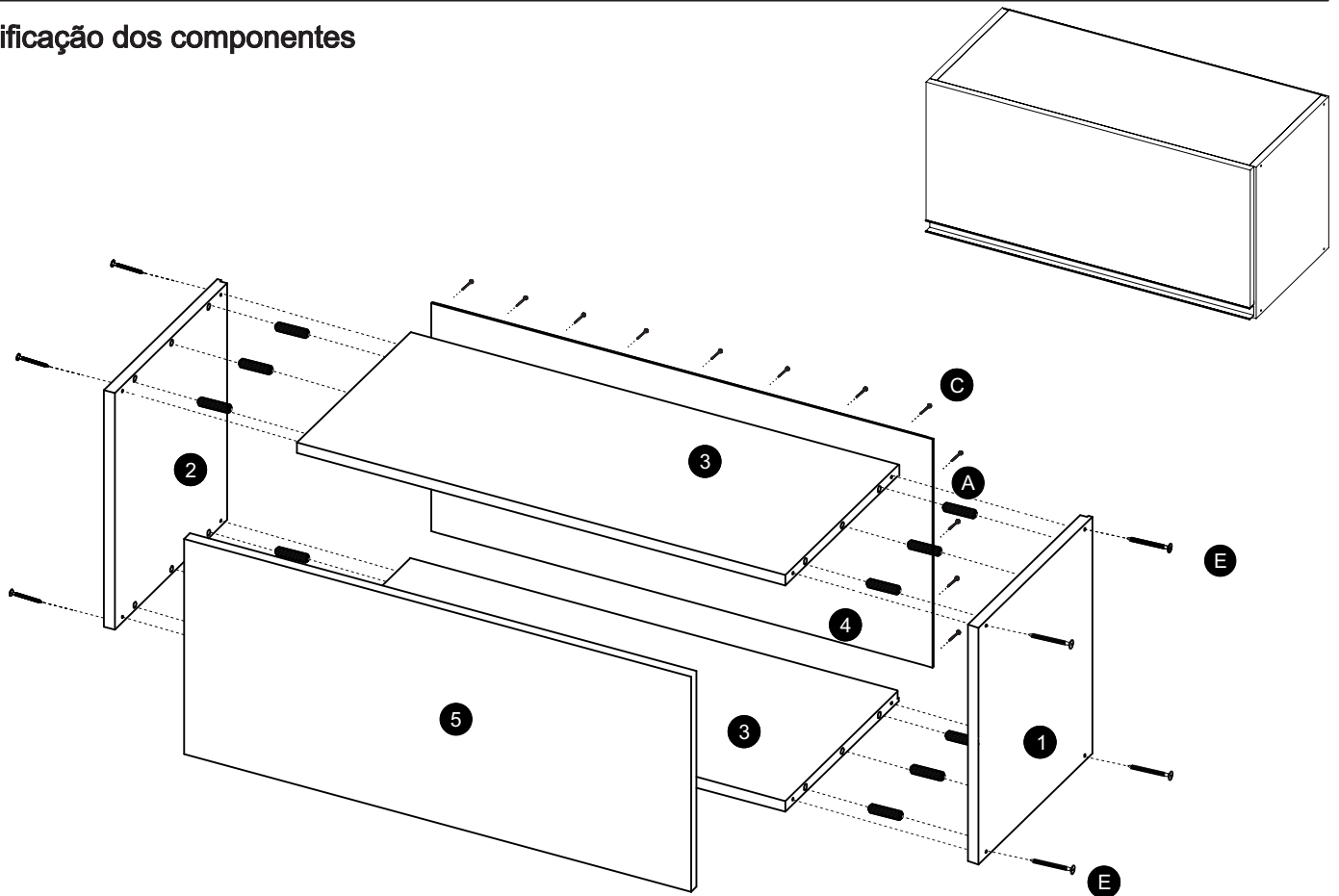

COMPONENTES		FERRAGENS					
1	Lateral dir.	A	Cavilha 8x30 mm	A		B	
2	Lateral esq.	B	Cola	C		D	
3	Teto Base	C	Prego	E		F	
4	Costas	D	Tapa furo 8 mm	G		H	
5	Porta	E	Parafuso c/chata 4x50 mm	I		J	
		F	Bucha de nylon 8x40 mm	K		L	
		G	Puxador	M		N	
		H	Dobradiça				
		I	Calço				
		J	Pistão				
		K	Parafuso c/chata 3,5x15				
		L	Cantoneira				
		M	Parafuso c/chata 4,5x50				
		M	Parafuso c/flangeada 4,5x50				

1º ETAPA

Utilizando Cavilhas 8 mm (Comp. A) e Cola (comp. B) Lateral dir. (Comp. 1) e a Lateral esq. (Comp. 2) no Teto|Base (Comp. 3). Após, parafuse com o Comp.E nos locais indicados na imagem.

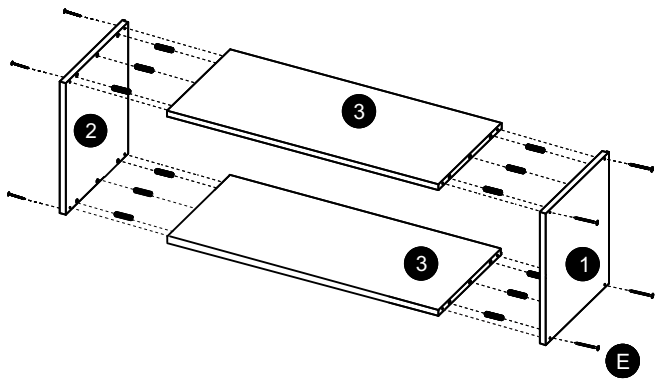

2º ETAPA

Utilizando Prego (Comp. C), fixe a Costa (Comp. 4) na parte posterior do módulo.

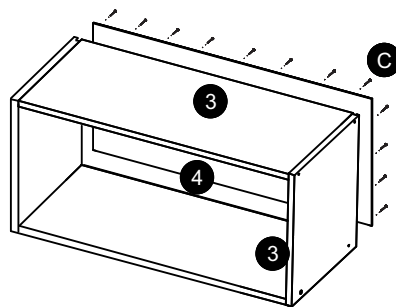

ATENÇÃO

Deixe a cola secar por 24 horas.

3º ETAPA

Fixe a cantoneira (Comp.L) na parte superior das laterais com parafusos 3,5x15 (Comp. K) como mostrado na imagem.

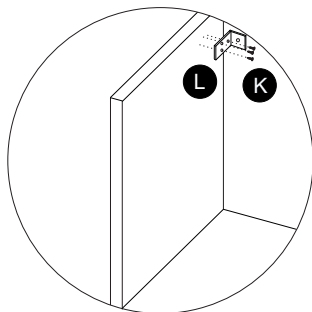

4º ETAPA

Encaixe o puxador (Comp.G) e fixe com parafusos 3,5x15 (Comp.K).

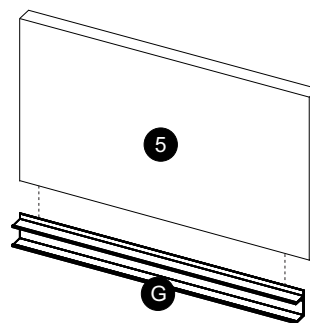

5º ETAPA

Fixe o calço da dobradiça (Comp. I) na dobradiça (Comp. H). Utilizando parafusos 3,5x15 mm (Comp. K) fixe as dobradiças (Comp. H) na porta do módulo (Comp. 5) em seguida fixe os calços das dobradiças (Comp. I) na lateral do módulo (Comp. 1 E 2). Em seguida, parafuse o pistão (Como. J) na lateral e na porta.

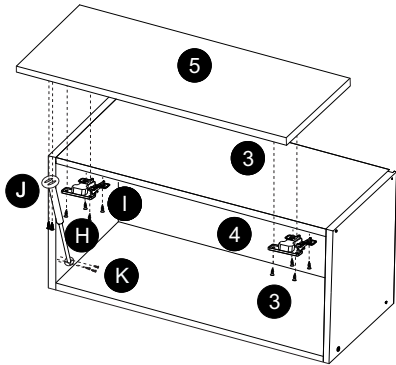

6º ETAPA

Com parafuso 4x50 (Comp. E), parafuse a cantoneira atravessando o fundo e fixando o módulo na bucha (Comp.F).

