

Produto: Armário Aereo 800 Microondas - SALVADOR

Código: 15002

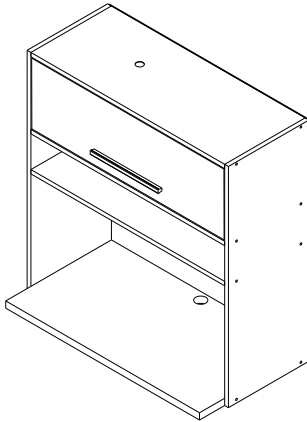

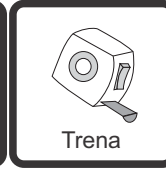





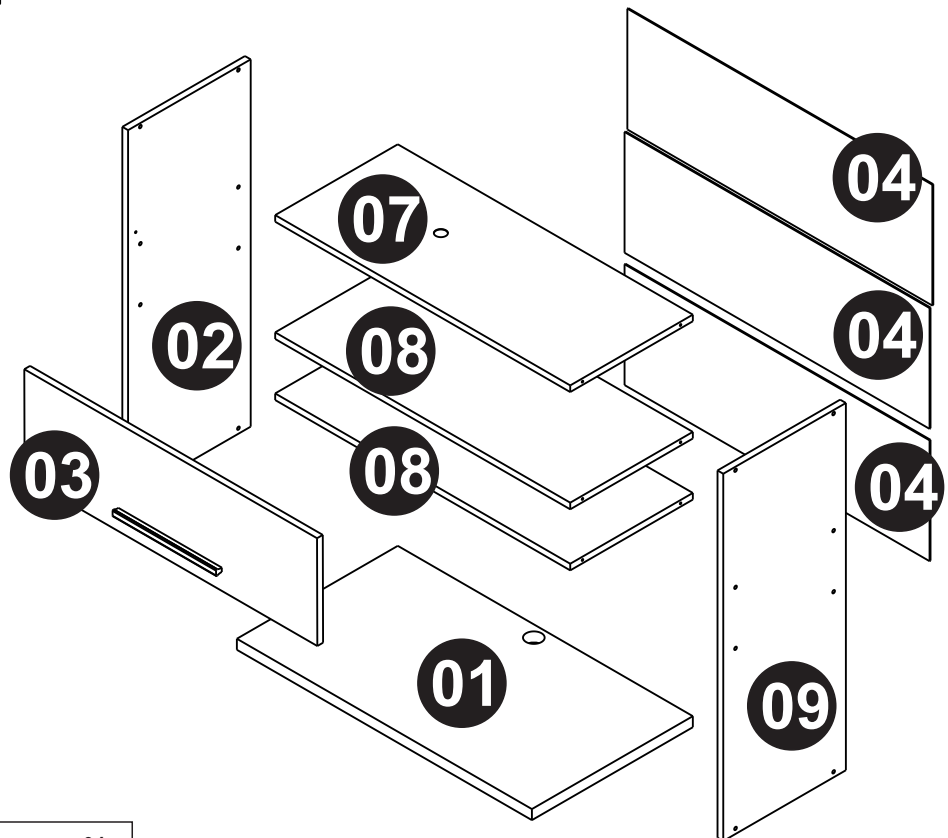

Medida do produto montado: 800x830x420mm (LxAxP)

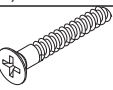
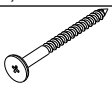
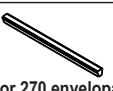
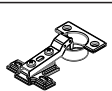
NECESSÁRIO PARA MONTAGEM:



VISTA EXPLODIDA

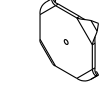
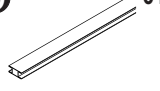

A		16x	B		04x
	paraf. 3,5x14 c/chata (1473)			paraf. 3,5x25 c/chata (1687)	
C		16x	D		04x
	paraf. estrutural 5,0x40 (1470)			parafuso 4,8x50 c/12 (1484)	
E		01x	F		02x
	puxador 270 envelopado (14482)			dobradiça curva (1310)	
G		01x	H		30x
	Pino Batente (1311)			Prego 8x8 (2870)	
I		04x	J		04x
	suporte de metálico (1370)			Bucha 8mm (1368)	
K		04x	L		01x
	proteção p/ cantoneira branca (1371)			pistão à gás força normal 40N (1408)	
M		01x	N		04x
	Passa fio CIN (2069)			fixador metálico (1328)	
			O		01x
				Perfil H 770mm (2211)	

LISTAGEM DE PEÇAS MICRO SALVADOR

Cod.	Ref.	Descrição	Comp	Larg	Alt	Material	Qnt
1	15175	BASE DO MICROO	770	42	25	MDP	1
2	15176	LATERAL ESQUERDA	830	320	15	MDP	1
3	14907	PORTA	764	244	15	MDP	1
4	15179	FORRO	796	273	3	HDF	3
7	13073	TAMPO	770	320	15	MDP	1
8	13070	BASE DE CIMA	770	320	15	MDP	2
9	15272	LATERAL DIREITA	830	320	15	MDP	1

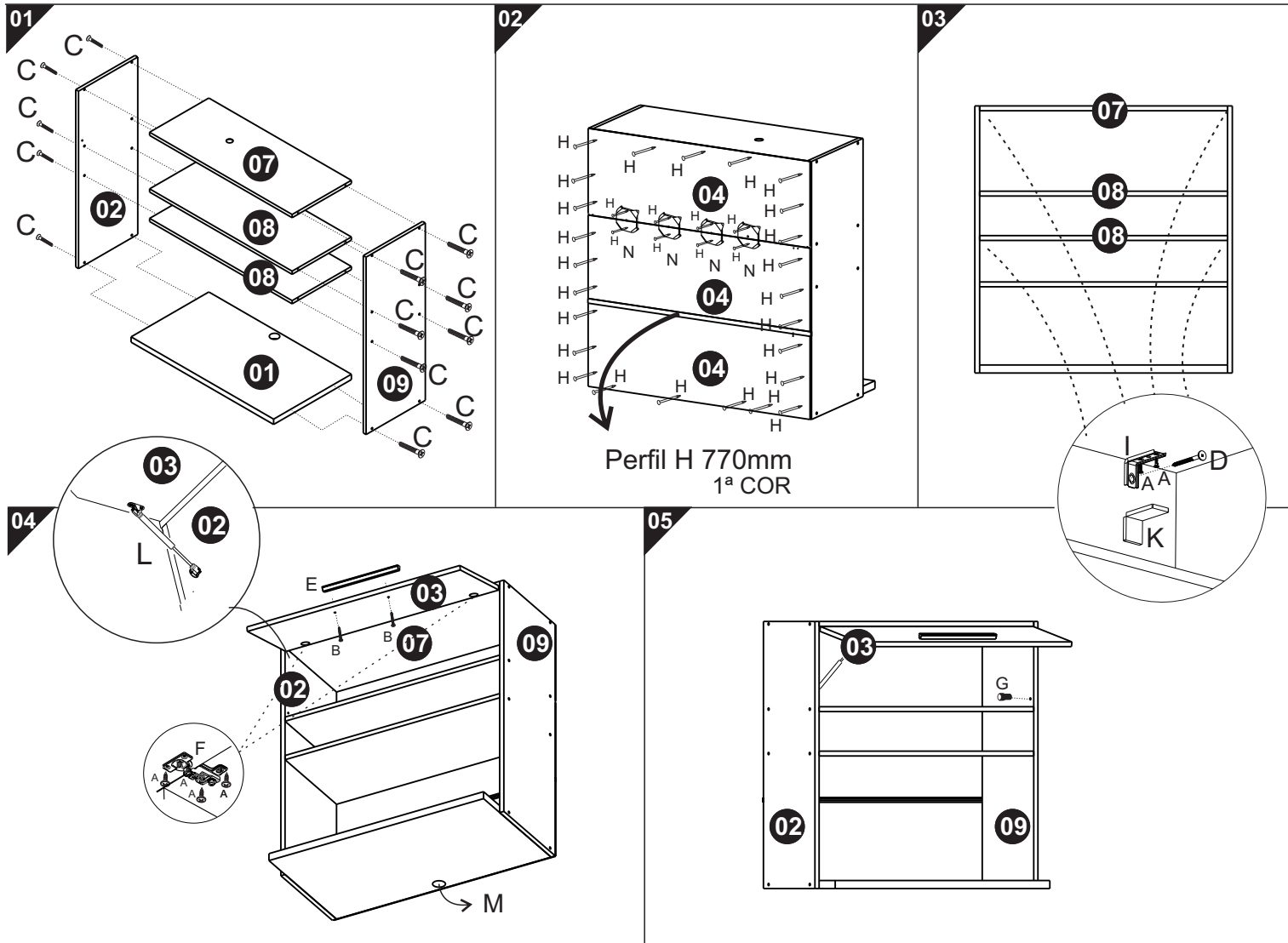

Certificado de Garantia e Entrega Técnica Valdemóveis

***O preenchimento do formulário pelo consumidor é de responsabilidade do lojista e montadores, assim como, a conferência da assinatura de acordo com o RG.**

Solicitamos que esse termo de garantia convencional seja lido atentamente, preenchido e assinado.

Esta garantia começa a ter validade a partir da data do recebimento do produto pelo lojista e a montagem do mesmo na casa do consumidor final. Devendo seguir as seguintes orientações:

- 1- Abertura do produto na residência do consumidor final, na frente de pessoa responsável pelo acompanhamento da montagem.
- 2- Conferência de todas as peças do produto, em quantidade e condições, tudo conforme a orientação de montagem.
- 3- Após a montagem fazer o manuseio do produto com a pessoa responsável pelo recebimento, orientando e fazendo os testes necessários para conferir o estado do produto se está perfeito.
- 4- Caso tenha algum defeito, fazer o preenchimento imediato do problema neste formulário, tirar foto e mandar para a empresa no prazo máximo de 1 dia útil.
- 5- **Orientar que os produtos home suspenso e painel de fabricação da Valdemóveis tem que ser utilizados para colocação de TV e similares apenas presas no painel ou no home através dos suportes parafusados, que são enviados pela empresa, tendo que ser vistoriados no ato da montagem se esta ficou adequada e segura, não podendo ser colocada em cima dos NICHOS a TV ou similar, pois não foi fabricado com essa finalidade, não tendo condições de aguentar o peso.**
- 6- A Valdemóveis e a loja não se responsabilizam pela fragilidade da parede.

Formulário para ser respondido e assinado pelo consumidor:

Nome consumidora final: _____

CPF nº: _____

RG nº: _____

Endereço: _____

Produto comprado: _____

Código/Lote: _____

- a- Produto foi aberto na frente do consumidor? () sim () não
 b- Produto encontra-se em perfeitas condições? () sim () não
 c- As peças e kits foram completas? () sim () não
 d- O produto após montado e vistoriado está adequado ao uso, não apresentando nenhum defeito? () sim () não
 e- Foi devidamente orientado seu uso? () sim () não
 f- Foi advertido que o produto home e painel não pode ser utilizado o nicho para colocação de TV e similar? () sim () não
 g- Foi vistoriado o produto home e painel e a montagem saiu correta estando seguro ao uso? () sim () não

Após lido e vistoriado venho assinar: _____

Data: _____

Obs: Para qualquer pedido de assistência técnica junto a empresa Valdemóveis o presente documento é essencial e imprescindível, tendo que ser enviado junto com pedido de assistência. As demais normas segue Código de Defesa do Consumidor.

Reclamação do produto no ato da entrega: _____

Disposições Gerais

A Valdemóveis reserva-se ao direito de alterar as características gerais, técnicas e estéticas dos produtos por ela produzidos e comercializados sem prévio aviso. Este Certificado de Garantia é valido apenas para produtos vendidos e utilizados no território brasileiro.