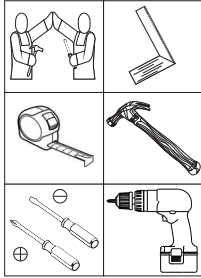
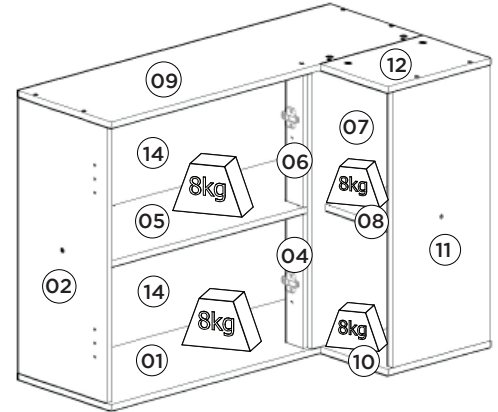
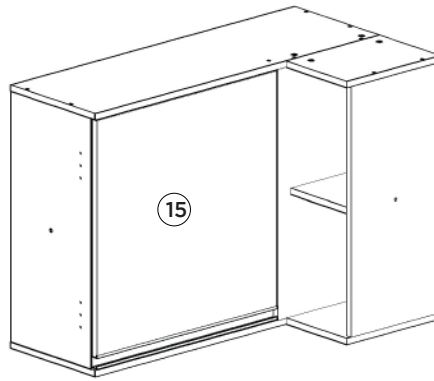

HENNInd. e Com. de Móveis Henn
Mondai - SC - Brasil

+55 49 3674.3500

@moveishenn
www.henn.com.br**INSTRUÇÕES DE MONTAGEM**INSTRUCCIONES DE MONTAJE
ASSEMBLY INSTRUCTIONS

Aéreo Canto Reto 01 Porta Connect | Aire Esquina Recto 01 Puerta Connect | Aerial Corner Challenge 01 Door Connect

Referência/Cor
c C58-35 Duna/Cristal
c C58-42 Fendi
Requisitos para montagem
Requisitos para la montaje
Assembly RequirementsImagens meramente ilustrativas
Imágenes meramente ilustrativas
Images for illustration only**Opção 1**
Opción 1
Option 1Pesos máximos recomendados com carga distribuída
Peso máximo recomendado con la carga distribuída
Recommended maximum weight with distributed load.

Lista de Peças | Lista de piezas | List of parts

Item	Caixa Caja Box	Qtd Ctd Qty	Descrição Descripción Description	Medidas (mm) Dimensions (mm) Size (measurements) (mm)
01	1/1	01	Base Base Base	940x310x15
02	1/1	01	Lateral Esquerda Lateral Izquierda Left Side	645x295x15
03	1/1	01	Fundo 15mm Fondo 15mm 15mm Bottom	645x295x15
04=06	1/1	01	Pilastra da Porta Puerta Pilastra Door Pilaster	315x60x15
05	1/1	01	Prateleira Estante Shelf	909x295x15
06=04	1/1	01	Pilastra da Porta Puerta Pilastra Door Pilaster	315x60x15
07	1/1	01	Frente Fixa Frente Fija Fixed Front	645x336x15
08	1/1	01	Prateleira Nicho Estantería de Nicho Niche Shelf	295x207x15
09	1/1	01	Tampo Tapa Top	940x310x15
10=12	1/1	01	Base Tampa Nicho Nicho base de Tampa Base Niche Tampa	310x223x15
11	1/1	01	Lateral Direita Nicho Nicho Lado Derecho Right Side Niche	645x295x15
12=10	1/1	01	Base Tampa Nicho Nicho base de Tampa Base Niche Tampa	310x223x15
13	1/1	01	Fundo Menor Fondo Menor Minor Fund	669x234x3
14	1/1	02	Fundo Fondo Bottom	933x334x3
15	1/1	01	Porta Puerta Door	612x595x15

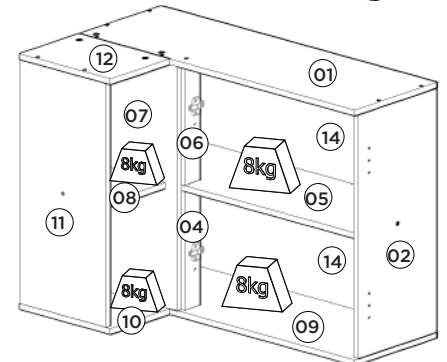
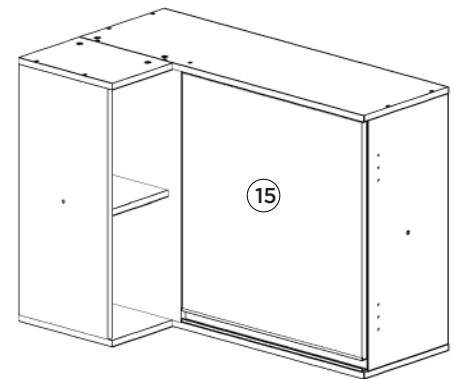
Opção 2
Opción 2
Option 2

Ferragens | Herrajes | Hardware

A 03x	B 04x	C 23x	D 16x	E 09x	F 08x	G 04x	H 30x
Parafuso 5,0x50mm FLA. Tornillo 5,0x50mm FLA. Screw 5,0x50mm FLA.	Parafuso União 30mm Tornillo Unión 30mm Union Screw 30mm	Parafuso 3,5x40mm CHT. Tornillo 3,5x40mm CHT. Screw 3,5x40mm CHT.	Parafuso 3,5x14mm FLA. Tornillo 3,5x14mm FLA. Screw 3,5x14mm FLA.	Parafuso 3,5x12mm CHT. Tornillo 3,5x12mm CHT. Screw 3,5x12mm CHT.	Tambor minifix Tambor minifix Minifix drum	Conector de Haste Dupla Conector de vástago doble Double Stem Connector	Cavilha 8x25mm Cinta 8x25mm Dowel 8x25mm
I 46x	J 08x	K 01x	L 01x	M 02x	N 02x	O 02x	P 03x
Prego 10x10mm Clavo 10x10mm Nail 10x10mm	Fixador de fundos Fijador de fondos Bottom fixer	Cantoneira plástica Cantenera plástica Plastic angle brackets	Puxador MOV 595mm Tirador MOV 595mm MOV 595mm Handle	Dobradica metal 35mm Alto Bisagra de metal 35mm Alto Metal hinge 35mm High	Calço metal alto 3mm Calzado metálico alto 3mm 3mm high metal chock	Batente PVC para Porta Parada de PVC para Puerta PVC Door Stop	Bucha plástica 8mm Bucha de plástico 8mm 8mm plastic bushing
Q 03x	R 03x	S 02x	T 03x	U 01x	V 06x	W 17x	
Suporte de fixação Soporte de fijación Mounting bracket	Proteção para cantoneira Ángulo de protección Protection angle	Sachê de cola Bolsa de pegamento Glue bag	Giz de correção Tiza de corrección Chalk of correction	Etiqueta resinada Henn Etiqueta resinada Henn Henn resin label	Adesivo tapa parafuso 17mm Adhesivo tapón de tornillo 17mm Bolt cover adhesive 17mm	Adesivo tapa parafuso 10mm Adhesivo tapón de tornillo 10mm Bolt cover adhesive 10mm	

O parafuso (B) deve ser usada somente quando este módulo for acoplado a outro módulo componível Henn.

El tornillo (B) se debe utilizar sólo cuando el módulo está conectado a otro módulo componible Henn.

The screw (B) should be used only when this module is attached to another Henn modular module.

RECOMENDAÇÃO

Para fixar o móvel na parede usar o suporte de fixação (Q), o parafuso 3,5x14mm FLA (D), a Bucha 8mm (P) e o parafuso 5,0x50mm FLA (A).

RECOMENDACIÓN

Para conectar el móvil a la pared con el soporte (Q), tornillo 3,5 x14mm FLA (D), el casquillo de 8 mm (P) y el 5,0 x50mm tornillo FLA (A).

RECOMMENDATION

To fix the furniture to the wall use the fixing bracket (Q), the 3.5x14mm FLA (D) screw, the 8mm bushing (P) and the 5.0x50mm FLA (A).

AVISO

Para limpeza de seu móvel, use uma flanela seca ou umedecida, e não utilize produtos químicos que possam danificar seu produto.

SISTEMA DE MONTAGEM

O sistema de montagem dos produtos, funciona de acordo com a ordem crescente dos números indicados no desenho. Ex: 01, 02, 03, 04... até a conclusão da montagem.

ADVERTENCIA

Para limpieza de su móvil, use una franela seca o húmeda, y no utilice productos químicos que puedan dañar su producto.

SISTEMA DE MONTAJE

El sistema de montaje de los productos funciona de acuerdo con el orden creciente de los números indicados en el dibujo. Ej.: 01, 02, 03, 04... hasta la conclusión del montaje.

NOTICE

To clean your furniture, use a dry or wet cloth, and do not use chemicals that may damage your product.

ASSEMBLY SYSTEM

The products' assembly system works according to the increasing order of the indicated numbers. For example: 01, 02, 03, 04 ... to the end of the assembly.

1º

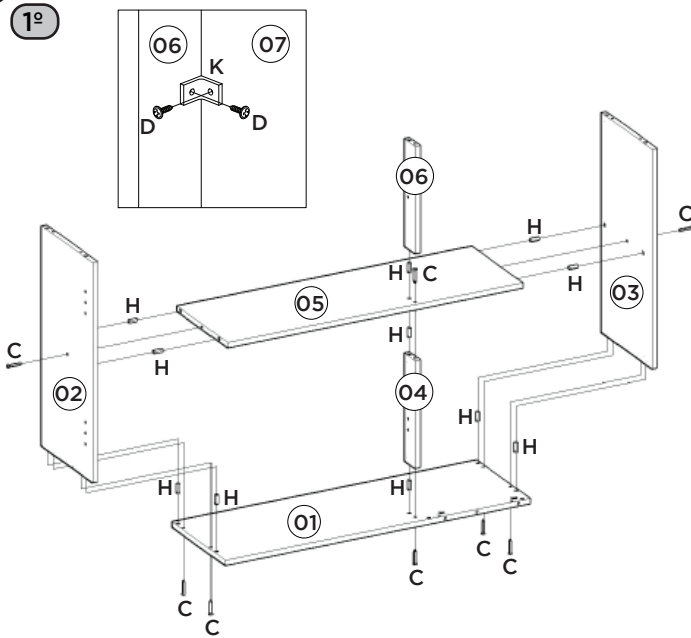

2º

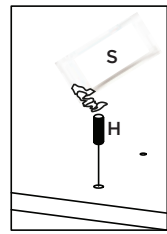

Utilizar o sachê de cola (S) em todas as cavilhas (H) do produto.

Con el pegamento sobre (S) en todos los pernos (H) producto.

Use the glue sachet (S) on all the pegs (H) of the product.

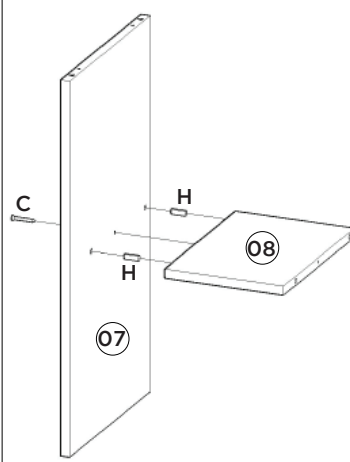

3º

Na opção do Nicho para o lado direito, recomenda-se apertar as ferragens F e G antes de fixar as peças 07 e 08.

En la opción de nicho para la próxima ley, se recomienda para apretar los accesorios F y G antes de fijar las piezas 07 y 08.

In the Niche option to the side right, it is recommended to tighten the hardware F and G before securing parts 07 and 08.

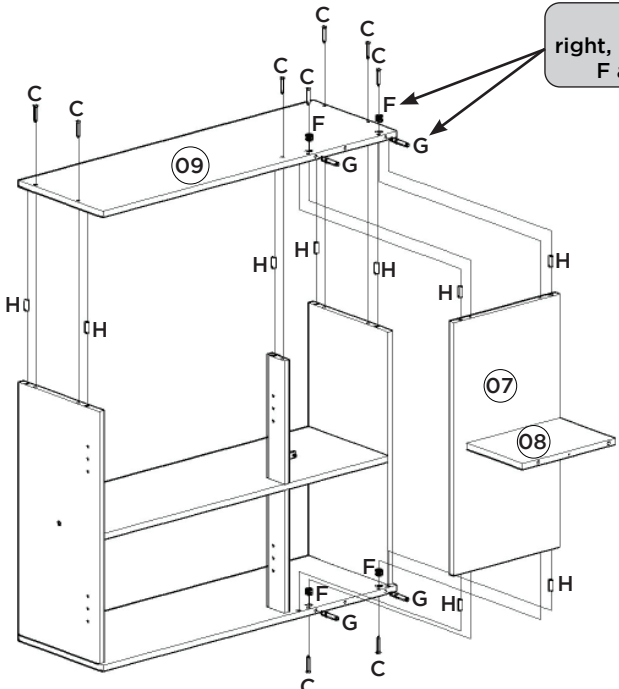

4º

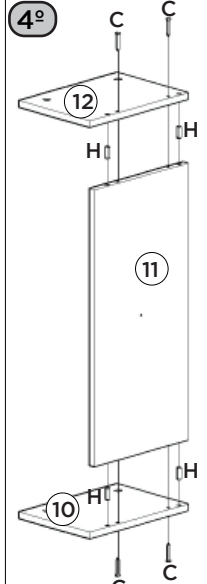

5º

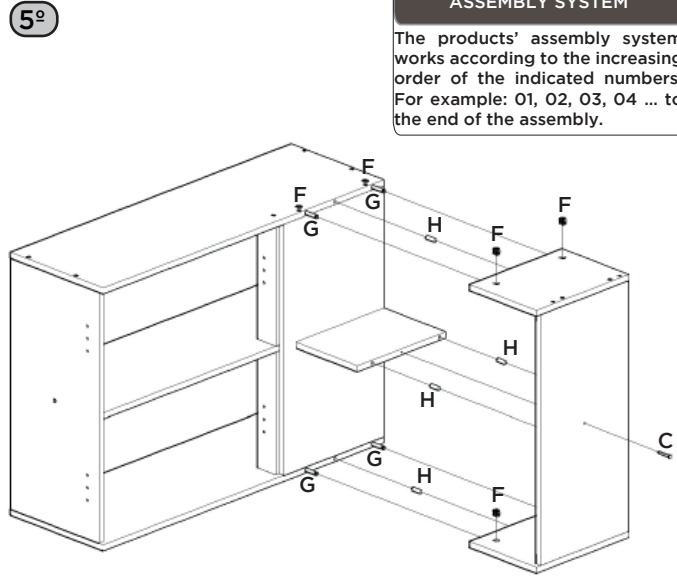

6º

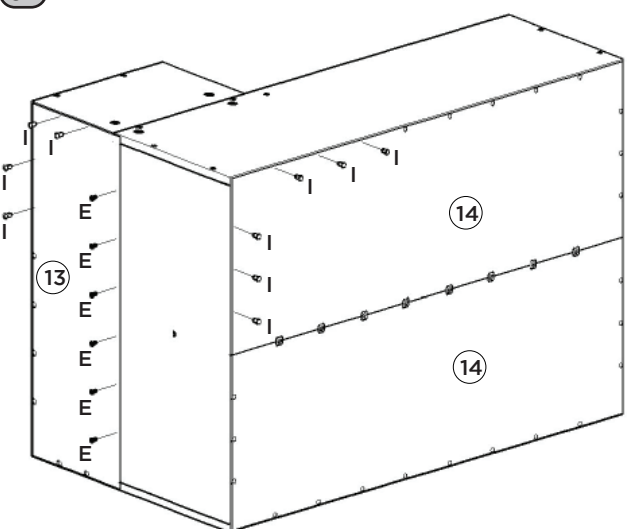

7º

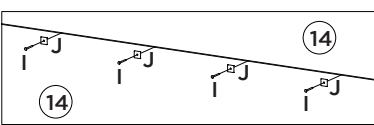
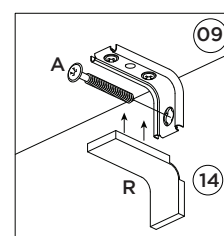
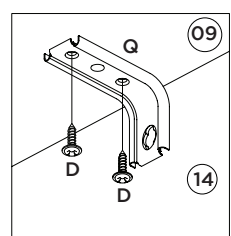
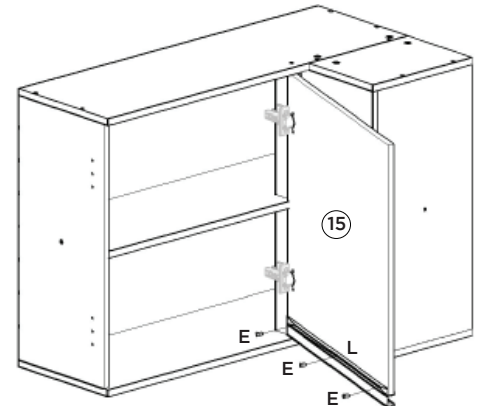
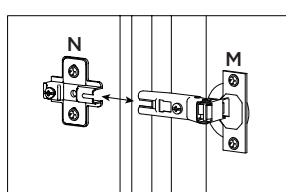
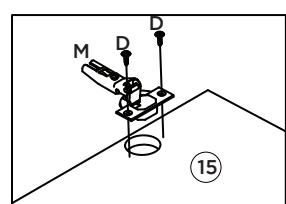
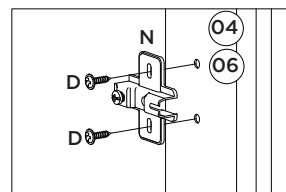

Video: Instalar e regular Dobradiças
 Video: Instale y ajuste las bisagras
 Video: Install and adjust hinges