

**Produto: ARMARIO AEREO 1200 DAKOTA COM VIDRO**

**Código: 15045**

**Medida do produto montado: 1200x690x320 (LxAxP)**

## NECESSÁRIO PARA MONTAGEM:

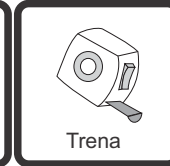
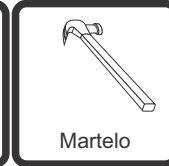
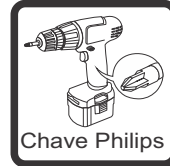

VISTA EXPLODIDA

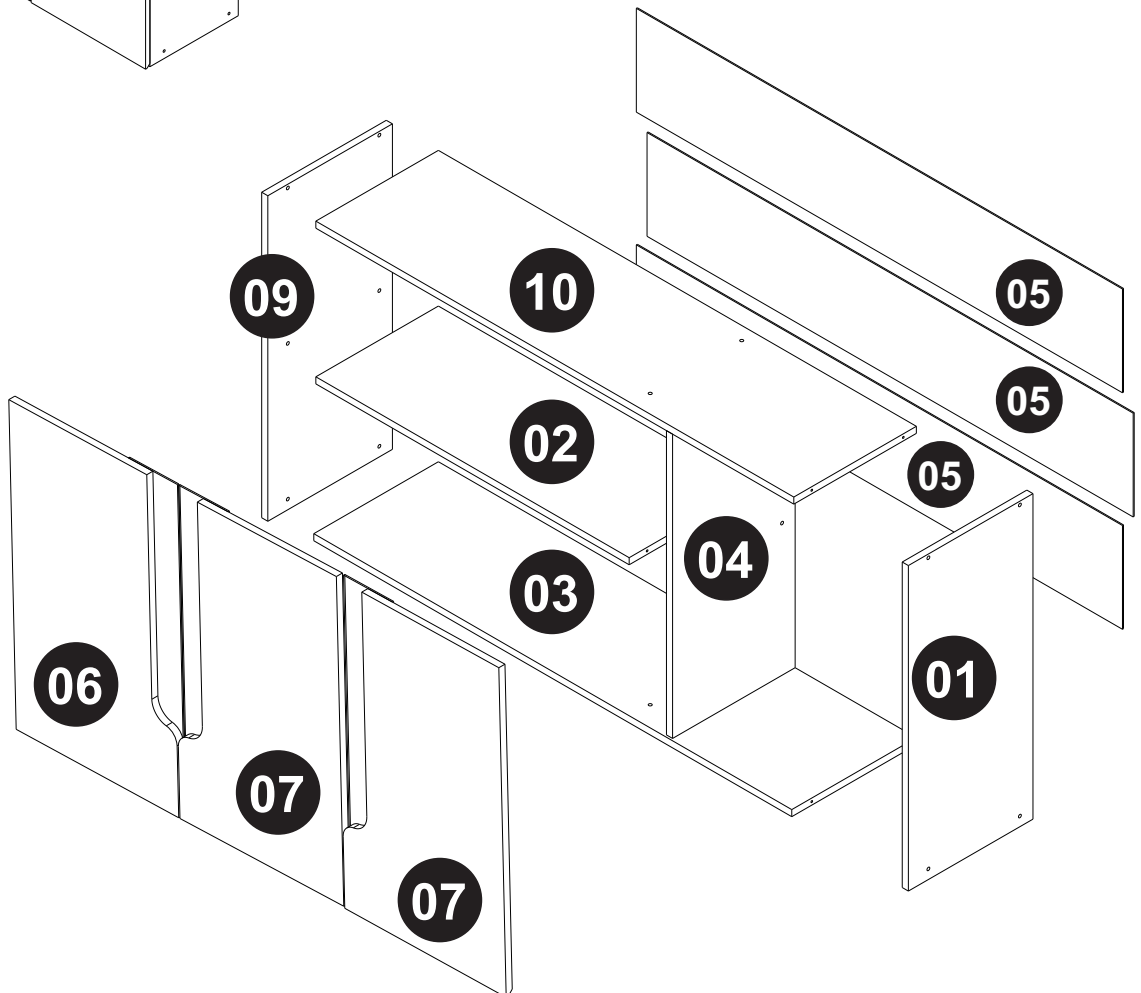
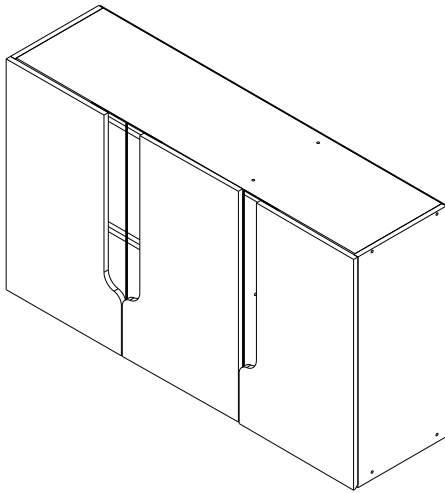

VOLUME 01

01;02;03;04;05;09;10  
KIT FERRAGEM

VOLUME 02

06;07.





**ESTE PRODUTO É DESENVOLVIDO, TESTADO E APROVADO PARA O USO A QUE SE DESTINA, PORTANTO CASO HAJA UMA INSTALAÇÃO INADEQUADA, O FABRICANTE NÃO SE RESPONSABILIZA POR DANOS CAUSADOS A APARELHOS ELETRÔNICOS E ADORNOS COLOCADOS NO PRODUTO.**

**IMPORTANTE:** Antes da montagem deste produto, confira todo conteúdo de peças e componentes conforme indicado abaixo. No caso de falta de peças, entre imediatamente em contato com a loja onde o mesmo foi comprado para resolução do problema. A não observância desta instrução, exime o fabricante de quaisquer responsabilidades futuras.

## LISTA DE PEÇAS AEREO 1200 PORTA DE VIDRO DAKOTA

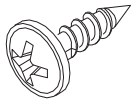
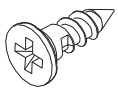
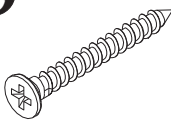
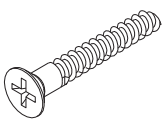
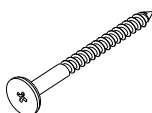
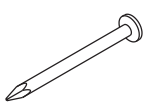
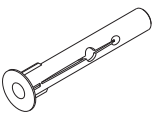
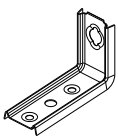
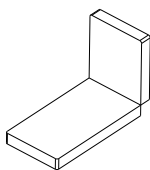
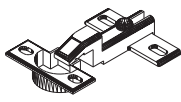
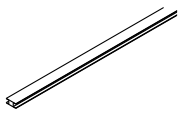
Cod.	Ref.	Descrição	Comp	Larg	Alt	Material	Qnt
1	15512	LAT.DIREITA AEREO	690	305	15	MDP	1
2	15513	PRATELEIRA AEREO	767	300	15	MDP	1
3	15514	BASE AEREO 1200	1170	305	15	MDP	1
4	15515	DIVISAO AEREO	645	300	15	MDP	1
5	15516	COSTAS AEREO 1200	1190	220	2,5	HDF	3
6	15517	PORTA ESQ. AEREO	690	396	15	MDF	1
7	15518	PORTA DIR. AEREO	690	396	15	MDF	2
9	15519	LAT. ESQ/DIR AEREO	690	305	15	MDP	1
10	15520	TAMPO AEREO 1200	1170	300	15	MDP	1

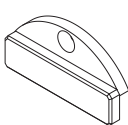
## KIT FERRAGEM

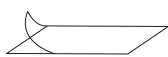
<b>A</b>  Paraf. flang 3,5x14 (1479)	<b>B</b>  Paraf. 3,5x14 c/chata (1473)	<b>C</b>  Paraf. 3,5x25 c/chata (1687)	<b>D</b>  Paraf. estrutural 5,0x40 (1470)	<b>E</b>  Parafuso 4,8x50 (1484)
<b>F</b>  Prego 8x8 (2870)	<b>G</b>  Bucha 8mm (1368)	<b>H</b>  Suporte metálico (1370)	<b>I</b>  Capa cantoneira (13348)	<b>J</b>  Dobr. 35 RETA SLOW (11945)
<b>K</b>  Perfil H 1170mm 1ª cor (12607)	<b>L</b>  Silicone p/ vidro (1362)	<b>M</b>  Fixador meia Lua (1400)	<b>N</b>  Vidro reflecta (10039)	<b>O</b>  Adesivo dupla face (15330)

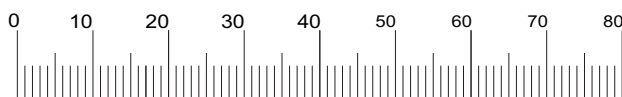

01

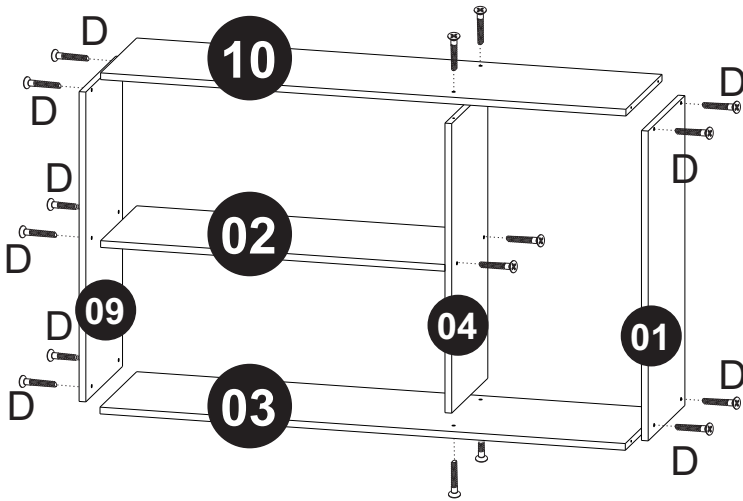

02

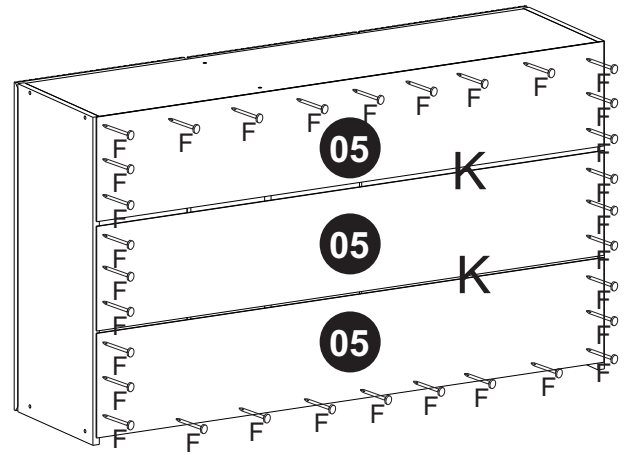

03

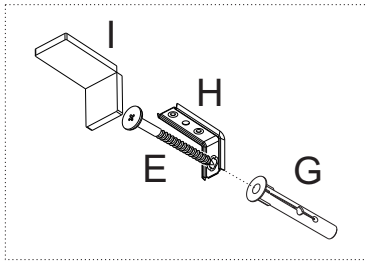
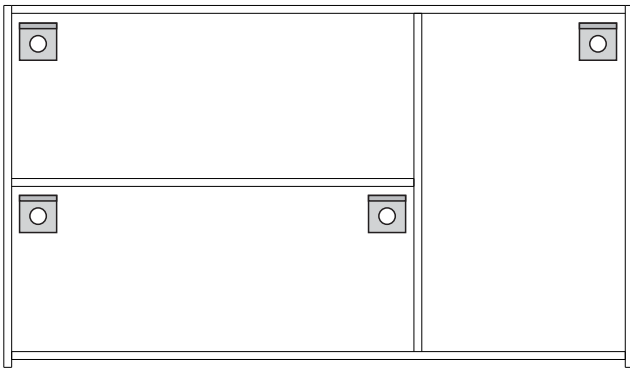

Fixar o produto na parede usando: G+H+E+I

Usar 'B' para fixar 'H' no produto

04

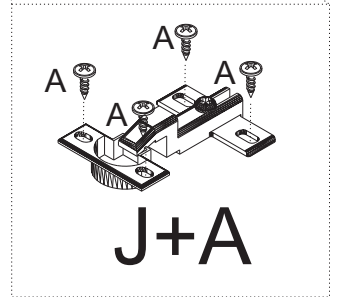
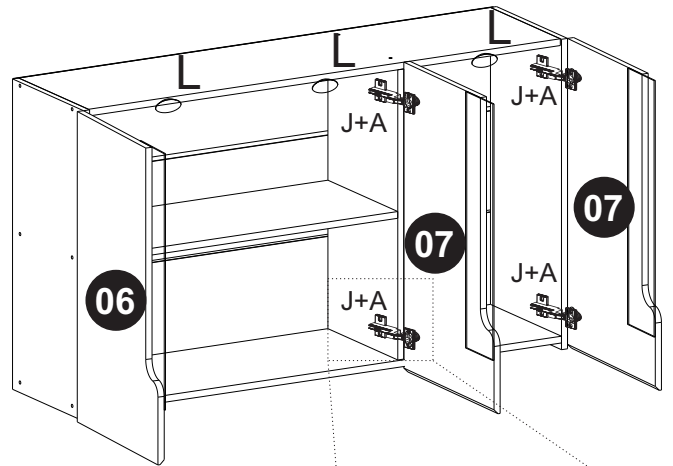

05

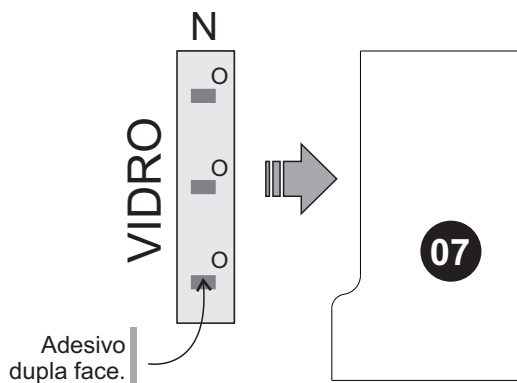

Adesivo dupla face.

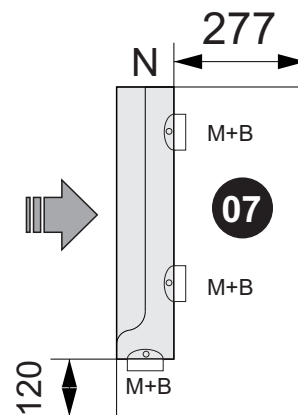

Fixar meia lua + parafuso 'A'

Facear o vidro na coroa da peça.

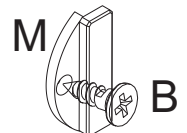

# “Senhores montadores, por favor, ajude-nos a ajudar”

## Certificado de Garantia e Entrega Técnica Valdemóveis

**\*O preenchimento do formulário pelo consumidor é de responsabilidade do lojista e montadores, assim como, a conferência da assinatura de acordo com o RG.**

Solicitamos que esse termo de garantia convencional seja lido atentamente, preenchido e assinado.

Esta garantia começa a ter validade a partir da data do recebimento do produto pelo lojista e a montagem do mesmo na casa do consumidor final.

Devendo seguir as seguintes orientações:

- 1- Abertura do produto na residência do consumidor final, na frente de pessoa responsável pelo acompanhamento da montagem.
- 2- Conferência de todas as peças do produto, em quantidade e condições, tudo conforme a orientação de montagem.
- 3- Após a montagem fazer o manuseio do produto com a pessoa responsável pelo recebimento, orientando e fazendo os testes necessários para conferir o estado do produto se está perfeito.
- 4- Caso tenha algum defeito, fazer o preenchimento imediato do problema neste formulário, tirar foto e mandar para a empresa no prazo máximo de 1 dia útil.
- 5- Orientar que os produtos home suspenso e painel de fabricação da Valdemóveis tem que ser utilizados para colocação de TV e similares apenas presas no painel ou no home através dos suportes parafusados, que são enviados pela empresa, tendo que ser vistoriados no ato da montagem se esta ficou adequada e segura, não podendo ser colocada em cima dos NICHOS a TV ou similar, pois não foi fabricado com essa finalidade, não tendo condições de aguentar o peso.**
- 6- A Valdemóveis e a loja não se responsabilizam pela fragilidade da parede.

Formulário para ser respondido e assinado pelo consumidor:

Nome consumidora final: \_\_\_\_\_

CPF n°: \_\_\_\_\_

RG n°: \_\_\_\_\_

Endereço: \_\_\_\_\_

Produto comprado: \_\_\_\_\_

Código/Lote: \_\_\_\_\_

- a- Produto foi aberto na frente do consumidor? ( ) sim ( ) não
- b- Produto encontra-se em perfeitas condições? ( ) sim ( ) não
- c- As peças e kits foram completas? ( ) sim ( ) não
- d- O produto após montado e vistoriado está adequado ao uso, não apresentando nenhum defeito? ( ) sim ( ) não
- e- Foi devidamente orientado seu uso? ( ) sim ( ) não
- f- Foi advertido que o produto home e painel não pode ser utilizado o nicho para colocação de TV e similar? ( ) sim ( ) não
- g- Foi vistoriado o produto home e painel e a montagem saiu correta estando seguro ao uso? ( ) sim ( ) não

Após lido e vistoriado venho assinar: \_\_\_\_\_

Data: \_\_\_\_\_

**Obs: Para qualquer pedido de assistência técnica junto a empresa Valdemóveis o presente documento é essencial e imprescindível, tendo que ser enviado junto com pedido de assistência. As demais normas segue Código de Defesa do Consumidor.**

Reclamação do produto no ato da entrega: \_\_\_\_\_

\_\_\_\_\_

\_\_\_\_\_

\_\_\_\_\_

## **Disposições Gerais**

A Valdemóveis reserva-se ao direito de alterar as características gerais, técnicas e estéticas dos produtos por ela produzidos e comercializados sem prévio aviso.

Este Certificado de Garantia é válido apenas para produtos vendidos e utilizados no território brasileiro.

Data de elaboração: 09/02/2024

Última atualização: 09/02/2024

e-mail: assistência @valdemoveis.com.br