

HENN

Balcão 01 Porta 350mm Connect | Balcón 01 Puerta 350mm Connect | Counter 01 Door 350mm Connect

Referência/Cor
c C61-35 Duna/Cristal
c C61-42 Fendi
c C61-139 Off White

Requisitos para montagem
Requisitos para la montaje
Assembly Requirements

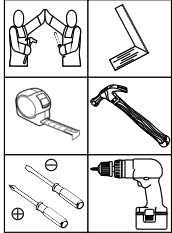

Imagens meramente ilustrativas
Imágenes meramente ilustrativas
Images for illustration only

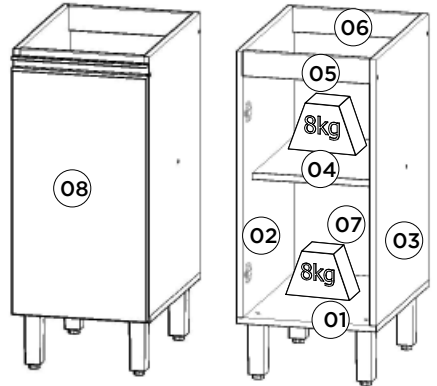

Pesos máximos recomendados com carga distribuída
Peso máximo recomendado con la carga distribuída
Recommended maximum weight with distributed load.

Lista de Peças | Lista de piezas | List of parts

Item	Caixa Caja Box	Qtd Ctd Qty	Descrição Descripción Description	Medidas (mm) Dimensions (mm) Size (measurements) (mm)
01	1/1	01	Base Base Base	490x350x15
02	1/1	02	Lateral Esquerda Lateral Izquierda Right Left	660x490x15
03	1/1	01	Lateral Direita Lateral Derecha Right Side	660x490x15
04	1/1	01	Prateleira Estante Shelf	400x318x15
05	1/1	01	Travessa frontal Travesaño Frontal Front Crossbar	318x60x15
06	1/1	01	Travessa Traseira Travesaño Trasero Rear Bumper	318x60x15
07	1/1	01	Fundo Fondo Bottom	627x342x3
08	1/1	01	Porta Puerta Door	625x346x15
08	1/1	01	Porta Puerta Door (Somente para C61-139)	629x346x15

Ferragens | Herrajes | Hardware

A 01x Parafuso 5,0x50mm FLA. Tornillo 5,0x50mm FLA. Screw 5,0x50mm FLA.	B 02x Parafuso 4,5x50mm CHT. Tornillo 4,5x50mm CHT. Screw 4,5x50mm CHT.	C 10x Parafuso 3,5x40mm CHT. Tornillo Unión 30mm Union Screw 30mm	D 03x Parafuso União 30mm Tornillo Unión 30mm Union Screw 30mm	E 04x Parafuso 7,0x40mm CHT. Tornillo 7,0x40mm CHT. Screw 7,0x40mm CHT.	F 18x Parafuso 3,5x14mm FLA. Tornillo 3,5x14mm FLA. Screw 3,5x14mm FLA.	G 05x Parafuso 3,5x12mm CHT. Tornillo 3,5x12mm CHT. Screw 3,5x12mm CHT.
H 12x Cavilha 8x25mm Cinta 8x25mm Dowel 8x25mm	I 18x Prego 10x10mm Clavo 10x10mm Nail 10x10mm	J 04x Cantoneira plástica Cantонера plástica Plastic angle brackets	K 04x Pé 145mm x 42mm Ple 145mm x 42mm Foot 145mm x 42mm	L 01x Puxador MOV 346mm Tirador MOV 346mm MOV 346mm Handle	M 02x Batente PVC para Porta Parada de PVC para Puerta PVC Door Stop	N 02x Calço metal médio 0mm Calzón de metal medio 0mm Shim metal middle 0mm
O 02x Dobradica metal 35mm Colo Baixo Bisagra de metal 35mm Colo Bajo Metal hinge 35mm Colo Low	P 01x Sachê de cola Bolsa de pegamento Glue bag	Q 01x Suporte de fixação Soporte de fijación Mounting bracket	R 01x Proteção para cantoneira Ángulo de protección Protection angle	S 01x Buchas plásticas 8mm Buchas de plástico 8mm 8mm plastic bushing	T 09x Adesivo tapa parafuso 10mm Adhesivo tapón de tornillo 10mm Bolt cover adhesive 10mm	U 04x Adesivo tapa parafuso 17mm Adhesivo tapón de tornillo 17mm Bolt cover adhesive 17mm
V 01x Puxador MOV4083 - 342mm Tirador MOV4083 - 342mm MOV4083 - 342mm Handle	W 01x Kit Pontaíra Plástica MOV4083 Kit de punta de plástico MOV4083 Plastic Tip Kit MOV4083	<p>O parafuso (D) deve ser usada somente quando este módulo for acoplado a outro módulo componível Henn.</p> <p>El tornillo (D) se debe utilizar sólo cuando el módulo está conectado a otro módulo componible Henn.</p>		<p>RECOMENDAÇÃO</p> <p>Para fixar o móvel na parede usar o suporte de fixação (Q), o parafuso 3,5x14mm FLA (F), a Bucha 8mm (S) e o parafuso 5,0x50mm FLA (A).</p>		
<p>Somente para (C61-139)</p> <p>Solo para (C61-139)</p> <p>Only for (C61-139)</p>		<p>RECOMENDAÇÃO</p> <p>Para conectar el móvil a la pared con el soporte (Q), tornillo 3,5 x14mm FLA (F), el casquillo de 8 mm (S) y el 5,0 x50mm tornillo FLA (A).</p>		<p>RECOMMENDATION</p> <p>To fix the furniture to the wall use the fixing bracket (Q), the 3.5x14mm FLA (F) screw, the 8mm bushing (S) and the 5.0x50mm FLA screw (A).</p>		

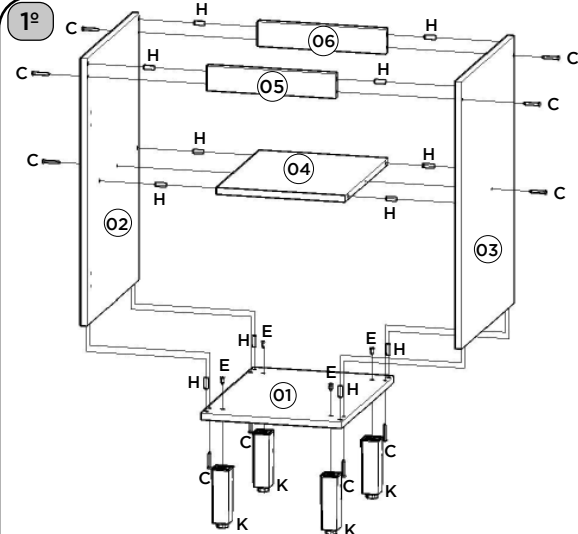

Utilizar o sachê de cola (P) em todas as cavilhas (H) do produto.

Con el pegamento sobre (P) en todos los pernos (H) producto.

Use the glue sachet (P) on all the pegs (H) of the product.

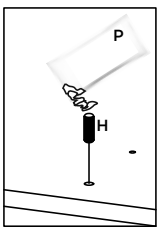

AVISO
Para limpeza de seu móvel, use uma flanela seca ou umidade, e não utilize produtos químicos que possam danificar seu produto.

SISTEMA DE MONTAGEM
O sistema de montagem dos produtos, funciona de acordo com a ordem crescente dos números indicados no desenho. Ex: 01, 02, 03, 04... até a conclusão da montagem.

ASSISTÊNCIA TÉCNICA
Para solicitação de Assistência Técnica você consumidor deverá entrar em contato com o Lojista ou qual você realizou a compra deste produto e solicitar a assistência técnica das peças avariadas. A garantia abrange todas as peças, partes e componentes que eventualmente venham apresentar defeito de fabricação no prazo de 03 (três) meses, contando a partir da entrega do produto ao consumidor, mediante nota fiscal de compra. Se houver qualquer alteração na estrutura do produto ou ocorrer defeito por negligência do montador/consumidor em relação a instrução de montagem e manuseio, não será fornecido assistência técnica gratuita.

AVISO
Para limpeza de su móvil, use una flanela seca o húmeda, y no utilice productos químicos que puedan dañar su producto.

SISTEMA DE MONTAJA
El sistema de montaje de los productos funciona de acuerdo con el orden creciente de los números indicados en el dibujo. Ej: 01, 02, 03, 04... hasta la conclusión del montaje.

ASISTENCIA TÉCNICA
Para solicitar Asistencia Técnica, el consumidor debe comunicarse con el Comercio que usted realizó la compra de este producto y solicita asistencia técnica para las partes dañadas. La garantía cubre todas las partes, piezas y componentes que eventualmente puedan presentar defecto de fabricación en el plazo de 03 (tres) meses, contando a partir de la entrega del producto al consumidor, mediante factura de compra. Si se produce algún cambio en la estructura del producto o se produce un defecto por negligencia del montador/consumidor en relación con las instrucciones de montaje y manipulación, no se prestará asistencia técnica gratuita.

AVISO
To clean your furniture, use a dry or wet cloth, and do not use chemicals that may damage your product.

ASSEMBLY SYSTEM
The products' assembly system works according to the increasing order of the indicated numbers. For example: 01, 02, 03, 04 ... to the end of the assembly.

TECHNICAL ASSISTANCE
To request Technical Assistance, the consumer must contact the retailer from whom you purchased this product and request technical assistance for the damaged parts. The warranty covers all parts, parts and components that may eventually present a manufacturing defect within a period of 03 (three) months, counting from the delivery of the product to the consumer, by means of a purchase invoice. If there is any change in the structure of the product or defect occurs due to negligence of the assembler/consumer in relation to the assembly and handling instruction, free technical assistance will not be provided.

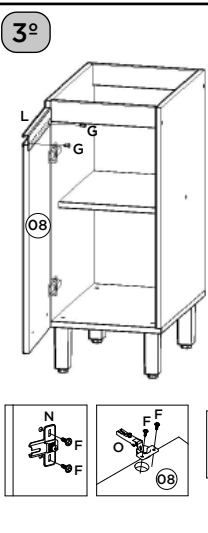
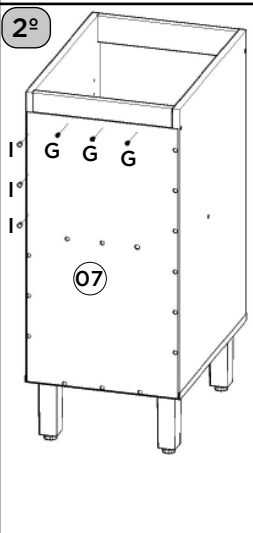

⚠
Somente para (C61-139)
Solo para (C61-139)
Only for (C61-139)

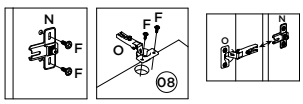
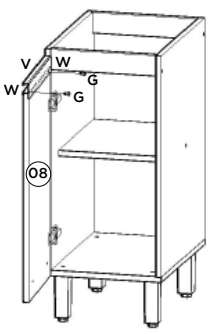

Video: Instalar e regular Dobradiças

Video: Instale y ajuste las bisagras

Video: Install and adjust hinges

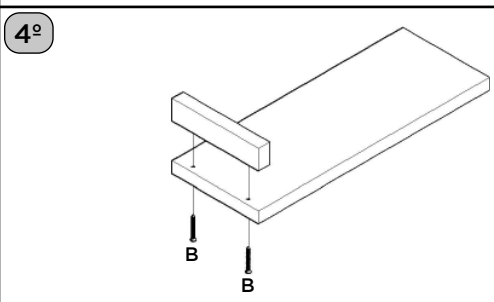

Esse tampo é opcional e é vendido separadamente (C901-33).

Esta vez es opcional y se vende por separado (C901-33).

This top is optional and is sold separately (C901-33).

