

CAPACIDADE PARA COOKTOP 04 BOCAS | CAPACIDAD PARA ENCIMERA 4
QUEMADORES | CAPACITY FOR COOKTOP 4 MOUTH.

MEDIDAS DO RECORTE DO TAMPO | MEDIDAS DE LA CUBIERTA SUPERIOR | TOP
COVER MEASURES: 54,0 X 38,2CM.

FERRAMENTAS PARA MONTAGEM E INSTALAÇÃO
HERRAMIENTAS PARA ENSAMBLAJE E INSTALACIÓN
TOOLS FOR ASSEMBLY AND INSTALLATION

Ferramentas não fornecidas | Herramientas no proporcionadas | Tools not supplied



Montagem
Ensamblaje
Assembly

ATENÇÃO: Sugerimos montar os produtos sobre a embalagem para evitar arranhões nas peças.
PRECAUCIÓN: Sugerimos ensamblar los productos sobre el embalaje para evitar rayaduras en las partes.
ATTENTION: We suggest assembling the products on the packaging to avoid scratches on the parts.

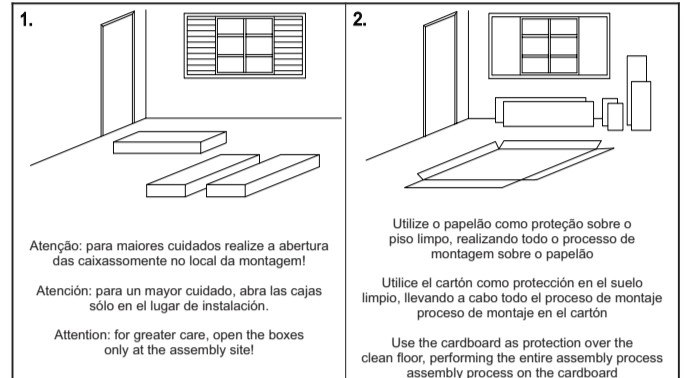

Atenção: para maiores cuidados realize a abertura das caixas somente no local da montagem!

Atención: para un mayor cuidado, abra las cajas sólo en el lugar de instalación.

Attention: for greater care, open the boxes only at the assembly site!

Utilize o papelão como proteção sobre o piso limpo, realizando todo o processo de montagem sobre o papelão

Utilice el cartón como protección en el suelo limpio, llevando a cabo todo el proceso de montaje en el cartón

Use the cardboard as protection over the clean floor, performing the entire assembly process on the cardboard

01. A marcação do número de lote e código da peça que aparece nas fitas de borda é facilmente removida com borracha escolar ou com pano e álcool.
01. La marcación con el código del producto y el número en las cintas aparentes pueden ser quitados con paño y alcohol.
01. Marking with product code and number of parts on the apparent ribbons can be removed with cloth and alcohol.

02. Para reclamações, ter à mão a etiqueta do produto com número do lote e data da fabricação.
02. Para cualquiera que sea la reclamación hay que tener siempre a mano la etiqueta del producto con el número del lote y la fecha de fabricación.
02. For complaints always have the product label with the batch number and manufacturing date at hand.

03. Sr. Montador, favor conferir as peças antes da montagem, pois só efetuamos a troca do produto antes de ser montado.
03. Señor ensamblador, favor conferir las piezas antes del montaje, pues sólo cambiamos los productos antes de ensamblados.
03. Mr. Assembler, please check parts before assembling. We only replace products before put together.

RELAÇÃO DE PEÇAS | LISTA DE PIEZAS | PARTS LIST

CÓD PRODUTO CÓD PRODUCTO CODE	Nº PEÇA NR. PIEZA ITEM	DESCRIÇÃO DESCRIPCIÓN DESCRIPTION	MATERIAL	COD PEÇA COD PIEZA PART CODE	QTDE CTD. QTY.	COMP. LARGO LENGTH	LARG ANCHO WIDTH	ESP ESP THICK
NT3110	1	LA TERAL DIR. LADO DERECHO RIGHT SIDE	MDP	43886-01	1	808	505	15
NT3110	2	RODAPÉ FRONTAL RUEDA DE PIE DELANTERA FRONT FOOT WHEEL	MDP	43887-02	1	720	80	15
NT3110	3	RODAPÉ TRASEIRO PLINTO TRASERO REAR PLINTH	MDP	43888-03	1	720	65	15
NT3110	4	TAMPO SUPERIOR CUBIERTA SUPERIOR TOP TAMPO	MDP	43889-04	1	754	520	15
NT3110	6	PRA TELEIRA TABLESHOP TABLESHOP	MDP	46788-06	1	720	503	15
NT3110	7	SUPORTE GAVETA SOPORTE PARA GAVETAS GAVETTE BRACKET	MDP	46789-07	1	720	72	15
NT3110	9	SUPORTE SUPERIOR SOPORTE SUPERIOR TOP BRACKET	MDP	46791-09	2	720	73	15
NT3110	10	LA TERAL ESQ. LADO IZQUIERDO LEFT SIDE	MDP	46792-10	1	808	505	15
NT3110	15	TRASEIRO GAVETA CAJÓN TRASERO REAR DRAWER	MDP	46797-15	1	668	127	15
NT3110	21	FRENTE GAVETA ESTANTERÍAS DELANTERAS FRONT GAVETA	MDP	46908-21	1	716	220	15
NT3110	22	LATERAL GAVETA LADO GAVETA GAVETA SIDE	MDP	46909-22	2	430	128	15
NT3110	16	FUNDO GAVETA FONDO GAVETTE GAVETTE FUND	HDF	46798-16	1	694	433	3
NT3110	18	FUNDO CENTRAL FONDO CENTRAL CENTRAL FUND	HDF	46800-18	1	738	290	3
NT3110	5	KIT DE ACESSÓRIO KIT DE ACCESORIOS ACCESSORY KIT	-	43890-05	-	-	-	-

TERMO DE GARANTIA

A presente garantia deverá ser exercida nos prazos aqui indicados, mediante apresentação deste certificado e da nota fiscal.
Para que o produto esteja assegurado pela garantia conferida neste documento, o cliente deverá adotar as seguintes orientações e cuidados quanto à montagem, conservação e limpeza.

MONTAGEM

A montagem deverá ser feita obedecendo as instruções do manual de montagem que será fornecido com o produto no momento da entrega.

Para o uso adequado e conservação do móvel deve-se evitar maus tratos, como por exemplo: bater portas e gavetas, arrastar ou riscar o móvel, umidade ou calor excessivos e exposição ao sol, para evitar possível alteração na cor original dos móveis.

Não será de responsabilidade da Notável Móveis problemas que tenham origem na utilização dos produtos de forma inadequada ou quebra do móvel em função do excesso de peso por colocação de pedras de granito, mármore e outros.

O peso suportado por cada prateleira deverá obedecer os valores indicados na ilustração.

Também não serão de responsabilidade da Notável Móveis,

problemas que tenham origem em:

- Instalações elétricas ou hidráulicas.
- Ações de cupins ou outras pragas.
- Armazenamento e deslocamento do móvel em locais impróprios e não dedelizados periodicamente.
- Todo e qualquer recorte ou alteração nos móveis.
- Uso de produtos de limpeza ou abrasivos não recomendados.

CONSERVAÇÃO E LIMPEZA

Para maior durabilidade, recomenda-se que a limpeza dos móveis seja feita da seguinte forma:

Nas partes externas (portas, laterais e frente de gaveta), internas, vidros e espelhos, a limpeza deverá ser feita com pano limpo e levemente umedecido em água e sabão neutro. Em seguida, deverá ser passado um pano limpo e seco.

Em caso de transferência do móvel para local diverso, esta só poderá ocorrer através de profissional especializado, sendo que para a movimentação do móvel é necessário que o mesmo seja levantado do chão. O produto não deve ser arrastado, pois avarias no manuseio e transporte, não estão contempladas na garantia.

DOCUMENTO DE FIANZA

Esta garantia se ejerce dentro del periodo en el presente documento, con la presentación de este certificado y la factura.

Para que el producto esté garantizado por la garantía dada en este documento, el cliente debe tomar las siguientes directrices y precauciones de instalación, mantenimiento y limpieza.

MONTAJE

El montaje se realizará siguiendo las instrucciones de ensamblaje que serán proporcionadas con la entrega del producto.

Para el uso adecuado y la conservación del mueble se debe evitar los malos tratos, tales como: golpear puertas y cajones, arrastrar o arañar los muebles, humedad o el calor excesivos y la exposición al sol para evitar un posible cambio en el color original de los muebles.

No será responsabilidad de Notável Móveis problemas que se originen en el uso de los productos de forma inapropiada o ruptura del mueble en función de exceso de peso mediante la colocación de piedras de granito, mármol y otros.

El peso soportado por cada estante debe cumplir con los valores indicados en la ilustración.

Tampoco serán responsabilidad de Notável Muebles los problemas que se originan en:

- Instalaciones eléctricas o hidráulicas.
- Acciones de termitas u otras plagas.
- Almacenamiento y cambio del mueble en locales inapropiados y no fumigados periódicamente.
- Todo y cada corte o cambio en los muebles.
- Uso de productos de limpieza o abrasivos no recomendados.

CUIDADO Y LIMPIEZA

Para una mayor durabilidad, se recomienda que la limpieza de los muebles sea hecha como sigue:

En las partes externas (puertas, laterales y frontales de cajón), internas, vidrios y espejos, la limpieza debe ser hecha con paño limpio y ligeramente humedecido con agua y jabón suave. A continuación, se debe pasar un paño limpio y seco.

En el caso del traslado del mueble a otro sitio, esto sólo puede ocurrir a través de profesionales especializados, y para el manejo del mueble se requiere que el mismo sea levantado del piso. El producto no debe ser arrastrado pues daños en la manipulación y el transporte no están cubiertos por la garantía.

WARRANTY TERM

This warranty shall be applied within the time limits specified herein, by presentation of this certificate and invoice.

In order for the product to be covered by the warranty provided in this document, the client should follow the following guidelines and precautions for assembly, maintenance and cleaning.

ASSEMBLY

Assembly must be carried out according to the instructions in the assembly manual which is supplied with the product at the time of delivery.

For proper use and conservation of this furniture, mistreatment should be avoided, such as hitting doors and drawers, dragging or scratching the furniture, excessive moisture or heat to avoid possible changes in its original color.

Problems from improper use of the products as breaking of the furniture due to the excess weight by installation of granite, marble, and others will not be the responsibility of Notável Móveis. The weight withstood by each shelf/drawer must comply with the values indicated in illustration.

It will not be responsibility of the Notável Móveis either problem from:

- Electrical or hydraulic installations.
- Actions of termites or other pests.
- Storage and moving of the furniture in inappropriate places and not fumigated periodically.
- Any trimming or alteration in the furniture.
- Use of cleaning agents or abrasives not recommended.

UPKEEP AND CLEANING

For durability, it is recommended that the furniture be cleaned this way:

In the outer parts (doors, sides and drawer front), inside, glass and mirrors, the cleaning should be done with a cloth clean and lightly moistened with mild soap and water. Then a clean, dry cloth should be used.

In case of transfer of the furniture to a different place, this can only be done by specialized professionals, and for the moving of the furniture it is necessary that it is lifted off the ground. It should not be dragged because malfunctions due to handle and moving are not covered by the warranty.

PRAZO DE GARANTIA

O prazo de garantia será de noventa (90) dias, conforme prevista no artigo 26 do Código do Consumidor, a contar da efetiva entrega do produto, desde que observadas as condições normais de uso e conservação. Essa garantia cobre defeitos de fabricação. A Indústria de Móveis Notável não se responsabiliza pela garantia estendida adquirida pelos consumidores junto aos lojistas e seguradoras, a garantia legal da fabricante é de 90 dias. Art. 26, II, CDC."

RELAÇÃO DE FERRAGENS | LISTA DE HARDWARE | LIST OF HARDWARE

A CAVILHA MADEIRA 6x30mm CLAVIJA MADERA 6x30mm 6x30mm WOODEN DOWEL	14 X CÓDIGO:270 CÓDIGO:270 CODE:270	PARAFUSO 4x12mm CABEÇA PANELA TORNILLO 4x12mm CABEZA SARTÉN 4x12mm PAN HEAD SCREW	44 PH CÓDIGO:13 CÓDIGO:13 CODE:13	PARAFUSO 3,5x40mm CABEÇA FLANGEADA TORNILLO 3,5x40mm CABEZA BRIDADA 3,5x4mm FLANGED HEAD SCREW	22 CÓDIGO:1572 CÓDIGO:1572 CODE:1572
B PARAFUSO MINIFIX 5x31mm TORNILLO MINIFIX 5x31mm 5x31mm MINI-FIX SCREW	4 C CÓDIGO:324 CÓDIGO:324 CODE:324	TAMBOR MINIFIX 12x9mm BARRIL MINIFIX 12x9mm 12x9mm MINI-FIX BARREL	4 R CÓDIGO:286 CÓDIGO:286 CODE:286	TAPA FURO ADESIVO 15mm BOLSILLO ADHESIVO 15mm ADHESIVE HOLE POCKET 15mm	4 CÓDIGO:119 CÓDIGO:119 CODE:119
TT CANTONEIRA 15x15x40mm ANGULAR 15x15x40mm 15x15x40mm ANGLE	3 TA CÓDIGO:45 CÓDIGO:45 CODE:45	CANTONEIRA PLÁSTICA 2 FUROS 20x20mm ANGULAR PLÁSTICA 2 AGUJEROS 20x20mm PLASTIC CORNER 2 HOLES 20x20mm	4 D CÓDIGO:1916 CÓDIGO:1916 CODE:1916	PREGO 23x4mm CLAVO 23x4mm 23x4mm NAIL	40 CÓDIGO:268 CÓDIGO:268 CODE:268
PE PÉ PLÁSTICO 100x50x40mm PATA PLÁSTICA 100x50x40mm 100x50x40mm PLASTIC FOOT	4 N CÓDIGO:617 CÓDIGO:617 CODE:617	PAR CORREDIÇA TELESCÓPICA 400mm PAR DE CORREDIÇA TELESCÓPICO 400mm TELESCOPIC SLIDE PAIR 400mm	1 S CÓDIGO:1532 CÓDIGO:1532 CODE:1532	PUXADOR PLÁSTICO VPS 716mm MANIJA PLÁSTICA VPS 716mm 716mm VPS PLASTIC HANDLE	1 CÓDIGO:1741 CÓDIGO:1741 CODE:1741

PASSO 01
PASO 01
STEP 01



- 1 - Para montagem das corredeiras nas gavetas é necessário primeiramente separar o conjunto
 2 - Levante a trava indicada no desenho abaixo e puxe a peça 1 até separá-las totalmente.
- 1 - Para montaje de las corredeiras en los cajones es necesario primeramente apartar el conjunto.
 2 - Levante la traba indicada en el dibujo abajo y tire la pieza 1 hasta apartarlas totalmente.
- 1 - To assemble the slides in the drawers, it is necessary to first separate the set
 2 - Lift the lock indicated in the drawing below and pull part 1 until they are completely separated.

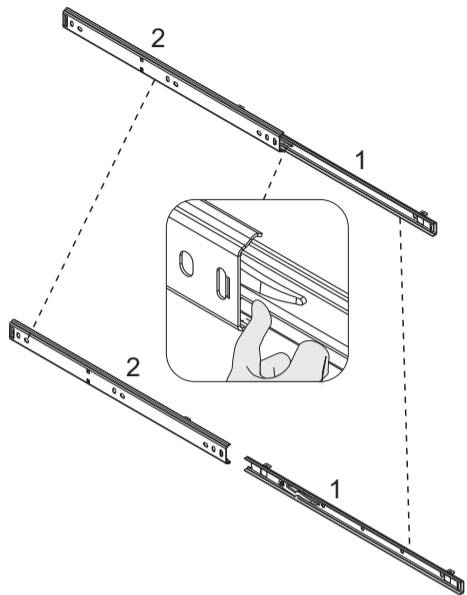

PASSO 04
PASO 04
STEP 04

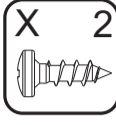
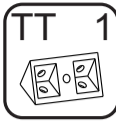

- 1 - Fixe-a cantoneira TT na marcação da peça 6 com os parafusos X (4x12mm).
 2 - Encaixe as peças 1 e 10 na peça 6 e fixe-as utilizando os parafusos PH (3,5x40mm).
- 1 - Fije el soporte angular TT a las marcas de la pieza 6 con los tornillos X (4x12mm).
 2 - Encaje las piezas 1 y 10 en la pieza 6 y fijelas con los tornillos PH (3,5x40mm).
- 1 - Fix the TT angle bracket on the part 6 with the X screws (4x12mm).
 2 - Insert parts 1 and 10 into part 6 and fix them using the PH screws (3.5x40mm).

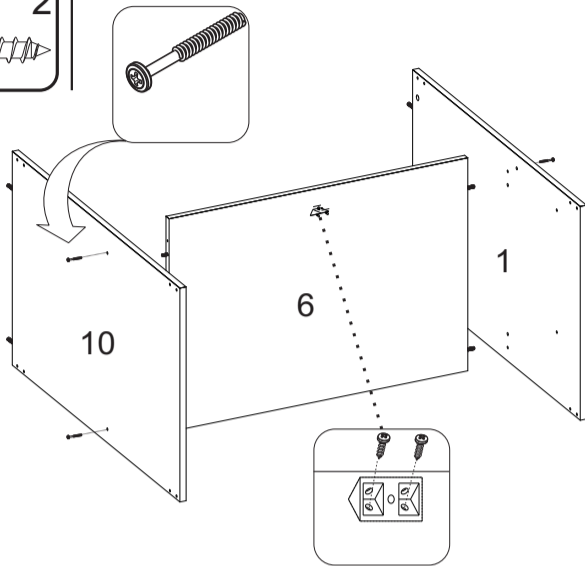

PASSO 07
PASO 07
STEP 07

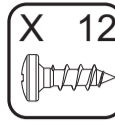

- 1 - Alinhe os pés PE nos rodapés 2 e 3 e nas laterais 1 e 10. Fixe-os com os parafusos X (4x12mm).
- 1 - Alinee los pies de PE a los zócalos 2 y 3 y a los laterales 1 y 10. Fijelos con los tornillos X (4x12mm).
- 1 - Align the PE feet on the baseboards 2 and 3 and on the sides 1 and 10. Fix them with the X screws (4x12mm).

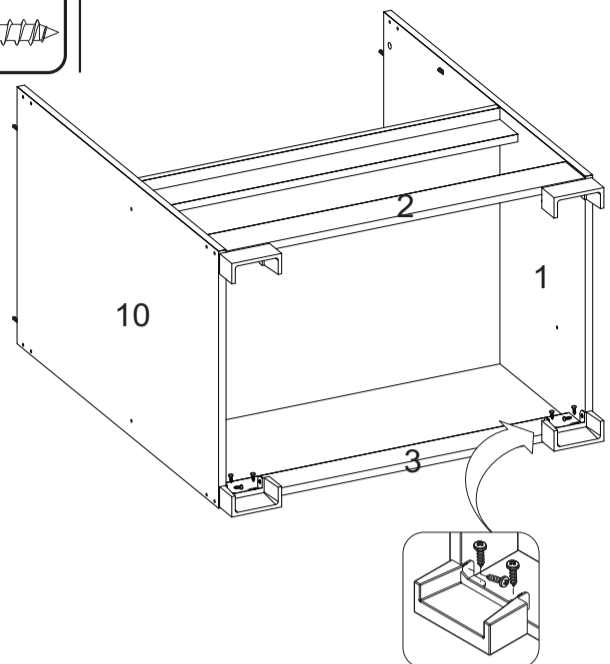

PASSO 02
PASO 02
STEP 02

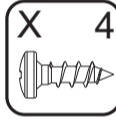

- 1 - Insira as cavilhas A (6x30mm) nas peças 1 e 10.
 2 - Alinhe a corredeira N nas marcações das peças 1 e 10 e fixe-as com os parafusos X (4x12mm).
- 1 - Introduzca los tacos A (6x30mm) en las partes 1 y 10.
 2 - Alinee el patín N en las marcas de las piezas 1 y 10 y fijelo con los tornillos X (4x12mm).
- 1 - Insert the dowels A (6x30mm) into parts 1 and 10.
 2 - Align the slide N on the markings of parts 1 and 10 and secure them with the X screws (4x12mm).

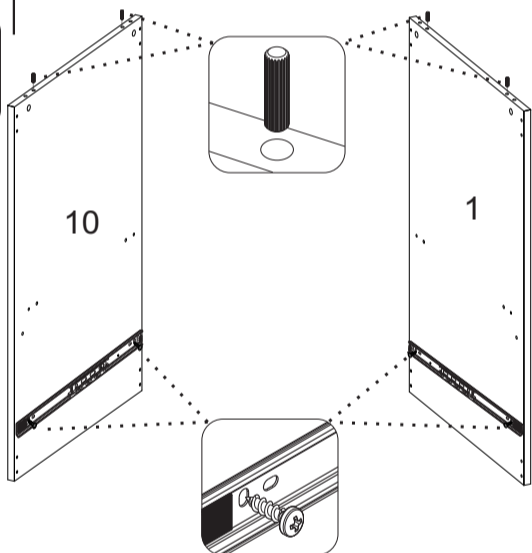

PASSO 05
PASO 05
STEP 05

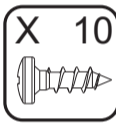
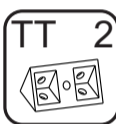

- 1 - Fixe as cantoneiras TT nos topos da peça 7 com os parafusos X (4x12mm) e encaixe-a peça 7 nas peças 1, 6 e 10 fixando-as com os parafusos X (4x12mm).
- 1 - Fije los ángulos TT en la parte superior de la pieza 7 con los tornillos X (4x12mm) y monte la pieza 7 en las piezas 1, 6 y 10 fijándolas con los tornillos X (4x12mm).
- 1 - Fix the TT angles on the tops of part 7 with the X screws (4x12mm) and fit part 7 to parts 1, 6 and 10 fixing them with the X screws (4x12mm).

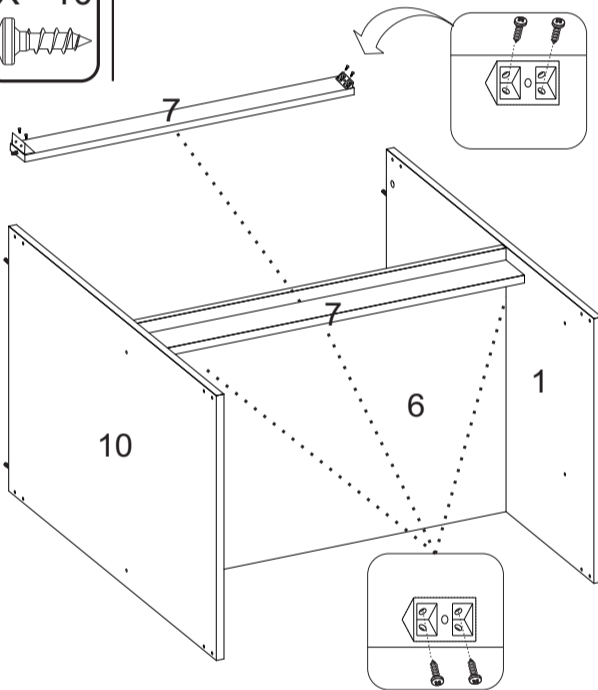

PASSO 08
PASO 08
STEP 08

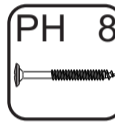

- 1 - Encaixe as peças 9 entre as peças 1 e 10. Em seguida e fixe-as com os parafusos PH (3,5x40mm).
- 1 - Colocar las piezas 9 entre las piezas 1 y 10, luego fijar con tornillos PH (3,5x40mm).
- 1 - Fit parts 9 between parts 1 and 10, then secure them with the PH screws (3.5x40mm).

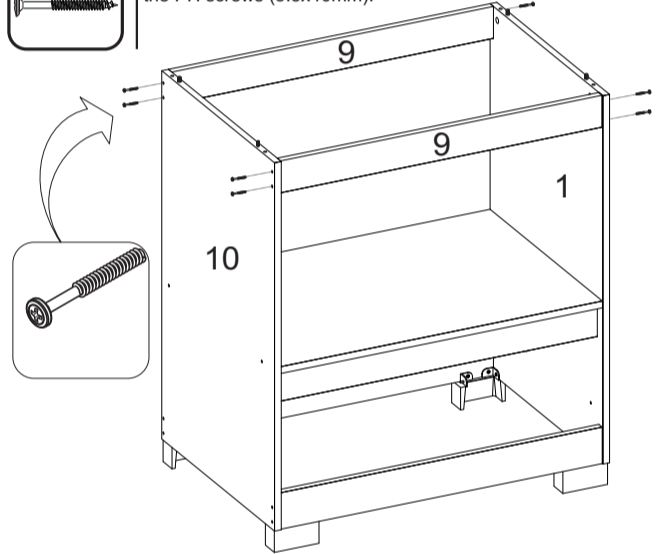

PASSO 03
PASO 03
STEP 03



- 1 - Insira as cavilhas A (6x30mm) nas peças 6 e 7.
- 1 - Introduzca los tacos A (6x30mm) en las partes 6 y 7.
- 1 - Insert the dowels A (6x30mm) into parts 6 and 7.

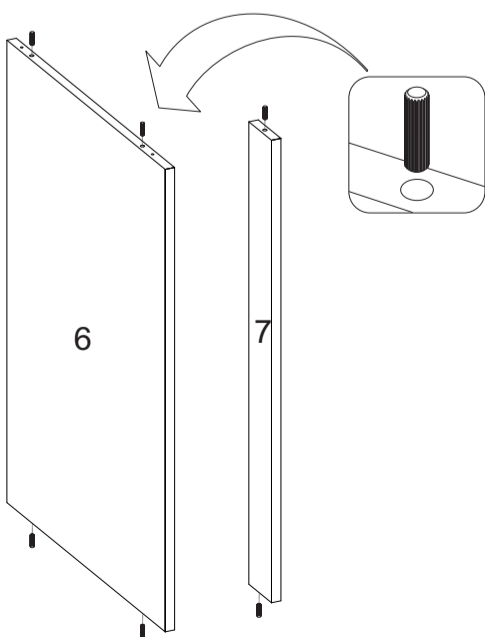

PASSO 06
PASO 06
STEP 06

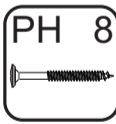

- 1 - Encaixe as peças 2 e 3 entre as peças 1 e 10. Em seguida e fixe-as com os parafusos PH (3,5x40mm).
- 1 - Coloque las piezas 2 y 3 entre las piezas 1 y 10, y fijelas con tornillos PH (3,5x40mm).
- 1 - Fit parts 2 and 3 between parts 1 and 10, then secure them with the PH screws (3.5x40mm).

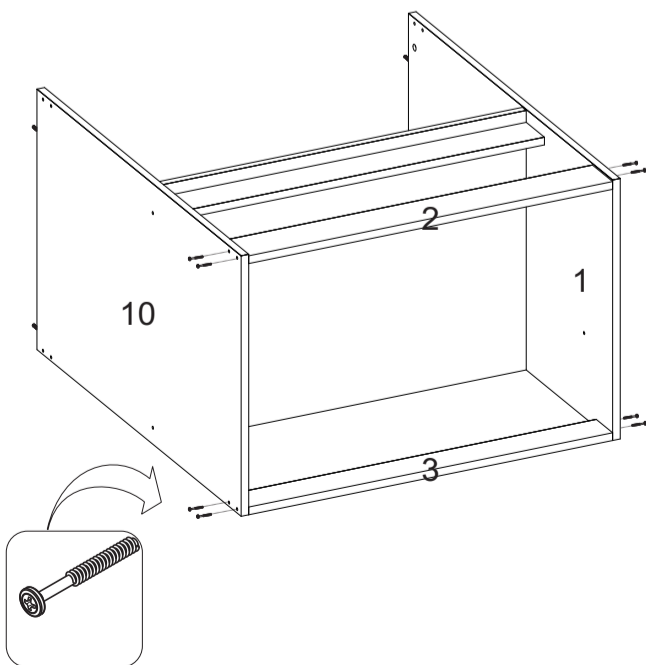

PASSO 09
PASO 09
STEP 09

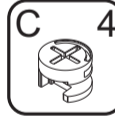
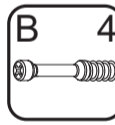

- 1 - Fixe os minifix B (5x31mm) na peça 4.
 2 - Encaixe a peça 4 nas peças 1 e 10. Encaixe os tabores minifix C nas peças 1 e 10 e gire até travar.
 3 - Cole os adesivos R sobre os tabores C.
- 1 - Fijar el minifix B (5x31mm) en la pieza 4.
 2 - Conecte la pieza 4 a las piezas 1 y 10. Conecte las lengüetas del minifix C a las piezas 1 y 10 y gire hasta que se bloqueen.
 3 - Pegue las pegatinas R en los tabores C.
- 1 - Attach the minifix B (5x31mm) to part 4.
 2 - Fit part 4 to parts 1 and 10. Fit the minifix C tabs to parts 1 and 10 and turn them until they lock.
 3 - Glue the R stickers over the C drums.

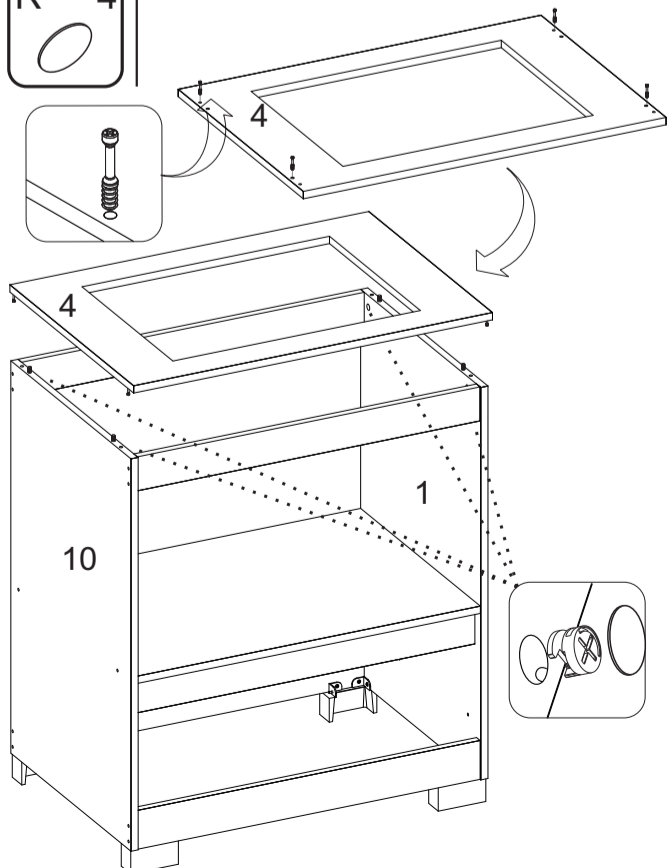

PASSO 10
PASO 10
STEP 10

1 - Encaixe as cavilhas A (6x30mm) no topo das peças 22.
2 - Fixe o traseiro de gaveta 15 nas laterais 22 com os parafusos PH (3,5x40mm).
3 - Encaixe e fixe o puxador S com os parafusos X (4x12mm) na face interna da frente de gaveta 21.

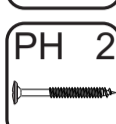
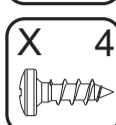
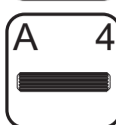
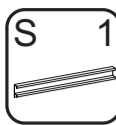

1 - Coloque las clavijas A (6x30mm) en la parte superior de las piezas 22.
2 - Fije el respaldo del cajón 15 en los laterales 22 con los tornillos PH (3,5x40mm).
3 - Monte y fije el tirador S con los tornillos X (4x12mm) en el lado interior del frente del cajón 21.

1 - Fit the pegs A (6x30mm) to the top of the parts 22.
2 - Fix the drawer back 15 on the sides 22 with the screws PH (3,5x40mm).
3 - Fit and fix the handle S with the screws X (4x12mm) on the inner side of the drawer front 21.

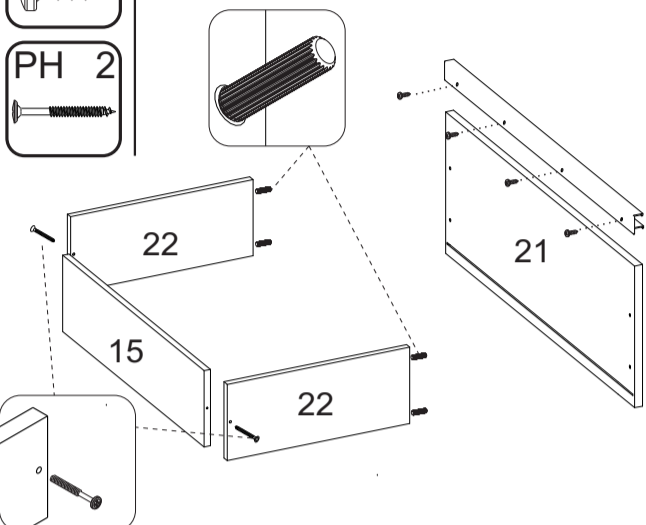

PASSO 13
PASO 13
STEP 13

1 - Encaixe a gaveta através das corredeiras.

1 - Encaje el cajón a través de las guías.

1 - Fit the drawer through the runners.

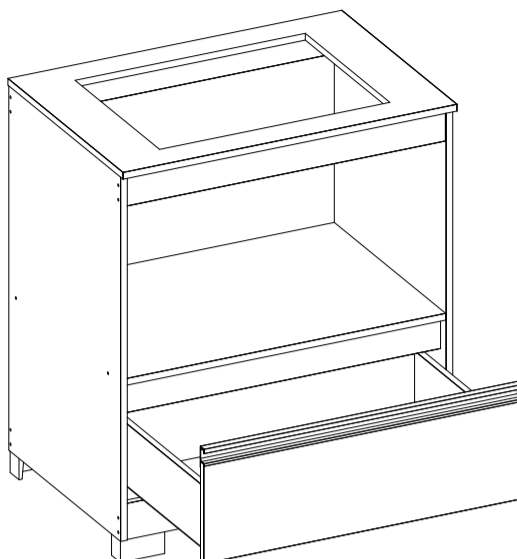

PASSO 11
PASO 11
STEP 11

1 - Encaixe a peça 21 no conjunto montado no passo anterior.
2 - Fixe a peça 21 nas peças 22 utilizando as cantoneiras TA com os parafusos X (4x12mm).
3 - Em seguida, alinhe o fundo 16 no conjunto e fixe-o com os pregos D.
4 - Encoste a corredeira na frente de gaveta e no fundo e fixe nas laterais com os parafusos X (4x12mm).

1 - Colocar la pieza 21 en el conjunto montado en el paso anterior.
2 - Fije la pieza 21 en las piezas 22 utilizando los ángulos TA con los tornillos X (4x12mm).
3 - A continuación, alinee el fondo 16 en el conjunto y fijelo con los clavos D.
4 - Coloque la guía contra el frente y el fondo del cajón y fijela a los lados con los tornillos X (4x12mm).

1 - Fit part 21 into the assembly assembled in the previous step.
2 - Fix part 21 on the parts 22 using the TA angles with the X screws (4x12mm).
3 - Then align the bottom 16 on the assembly and fix it with the D nails.
4 - Place the runner against the drawer front and bottom and fix it on the sides with the X screws (4x12mm).

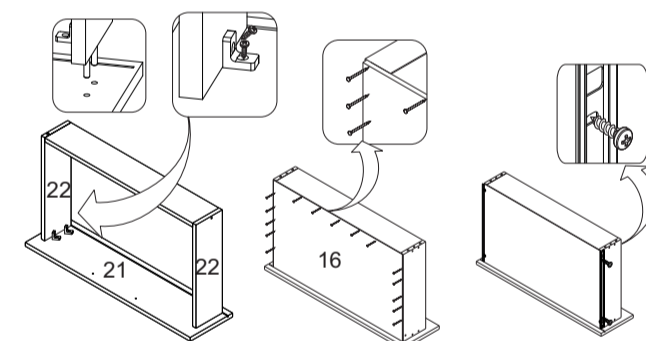
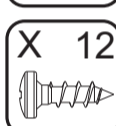
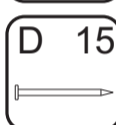

PASSO 12
PASO 12
STEP 12

1 - ATENÇÃO: Antes de fixar o fundo verifique o esquadro do produto.
2 - Alinhe o fundo 18 nas peças 1, 3, 6 e 10 e fixe-as com os pregos D.

1 - ATENCIÓN: Antes de fijar la base, compruebe el soporte del producto.
2 - Alinee la base 18 en las partes 1, 3, 6 y 10 y fijelas con clavos D.

1 - WARNING: Before fixing the bottom, check the product's square.
2 - Align the bottom 18 on parts 1, 3, 6 and 10 and fix them with D nails.

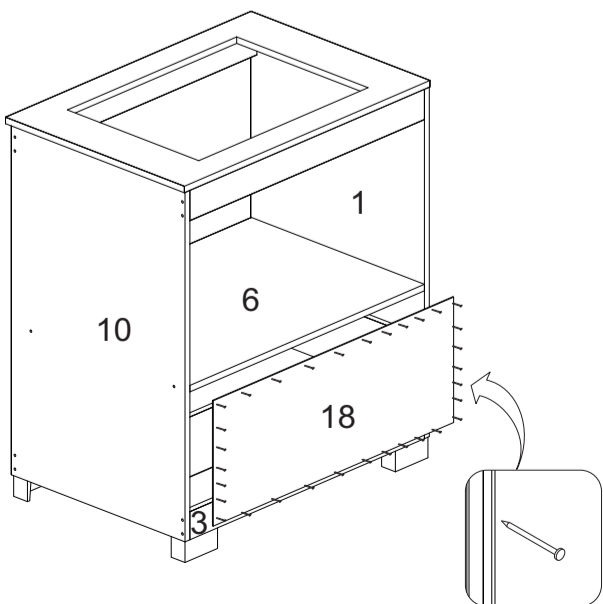
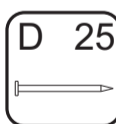

ACOMPANHE A NOTÁVEL MÓVEIS NAS REDES SOCIAIS.

SIGA EL NOTAVEL MOVEIS EN LAS REDES SOCIALES.

FOLLOW THE NOTAVEL MOVEIS ON THE SOCIAL NETWORKS



/NOTAVELMOVEIS



@NOTAVELMOVEIS