

N°	CÓDIGO CODE CÓDIGO	DESCRIÇÃO DESCRIPTION DESCRIPCIÓN	DIMENSÃO (mm) DIMENSION (mm) DIMENSIÓN (mm)			QUANTIDADE QUANTITY CANTIDAD
			COMP. LEN. LON.	LARG. WID. ANC.	ESP. DEP ESP	
1	74662	PÉ DIREITO/ RIGHT FOOT/ PIE DERECHO	270	120	25	2
2	74663	PÉ ESQUERDO/ LEFT FOOT/ PIE IZQUIERDO	270	120	25	2
3	74664	TRAVESSA LATERAL/ SIDE BATTEN/ TRAVESAÑO LATERAL	359	70	15	2
4	74666	TRAVESSA/BATTEN/ TRAVESAÑO	1227	70	25	2
5	74667	TAMPO SUPERIOR/ UPPER TOP/ TAPA SUPERIOR	1599	450	15	1
6	74668	TAMPO INFERIOR/ LOWER TOP/ TAPA INFERIOR	1599	450	15	1
7	74669	LATERAL DIREITA/ RIGHT SIDE/ LATERAL DERECHA	500	449	15	1
8	74670	LATERAL ESQUERDA/ LEFT SIDE/ LATERAL IZQUIERDA	500	449	15	1
9	74671	DIVISÃO ESQUERDA / LEFT DIVISION/ DIVISIÓN IZQUIERDA	500	449	15	1
10	74672	DIVISÃO DIREITA/ RIGHT DIVISION / DIVISIÓN DERECHA	500	431	15	1
11	74673	PORTA/ DOOR/ PUERTA	514	492	15	2
12	74674	PRATELEIRA/ SHELF/ ESTANTE	512	420	12	2
13	74675	COSTAS/ BACK/ ESPALDA	1590	525	2.7	1

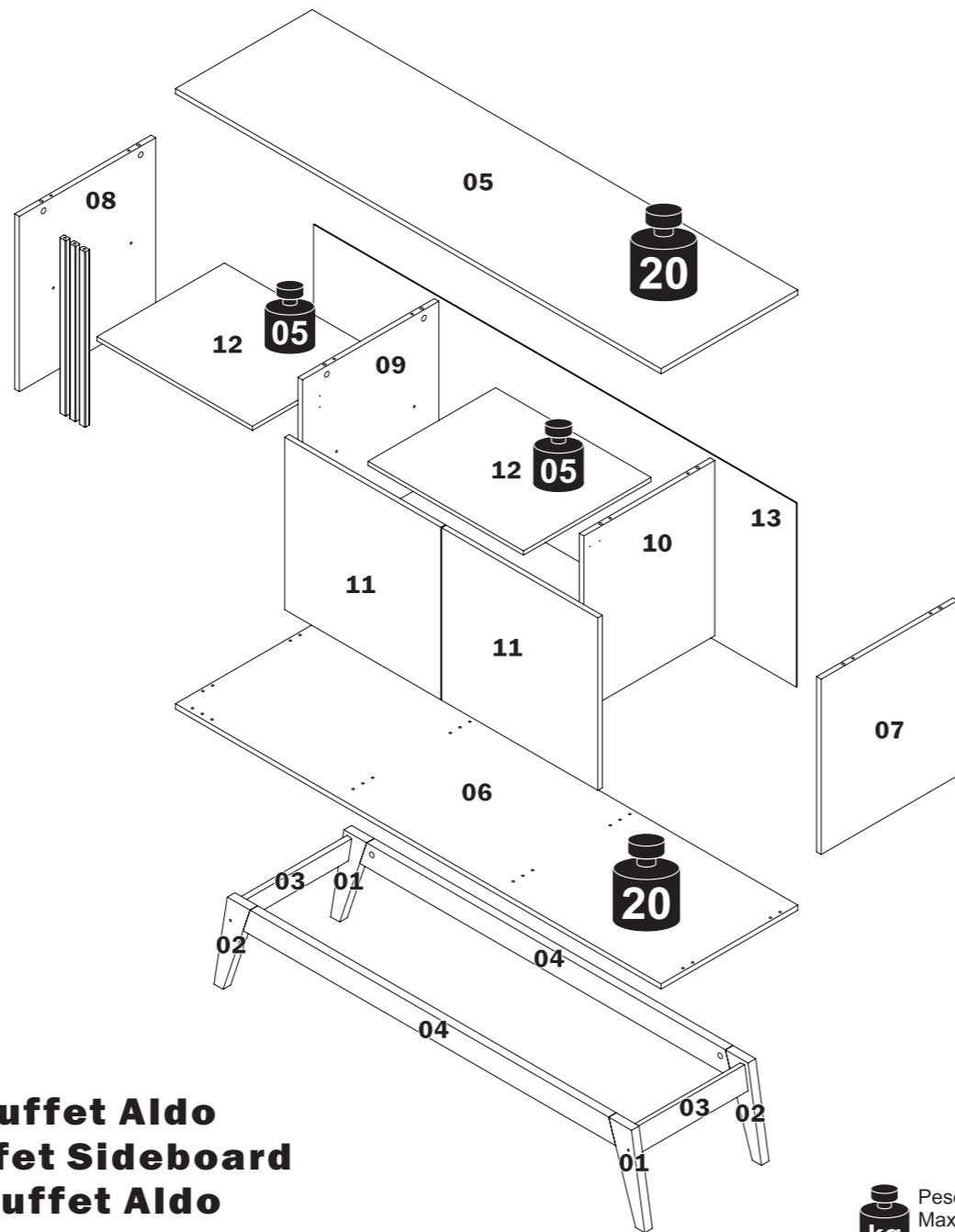

Rod. Prefeito Adolfo Nicolato, Km 10 - Rodeiro/MG - CEP:36510-000  
+ 55 32 3577-3300 www.grupolopas.com.br

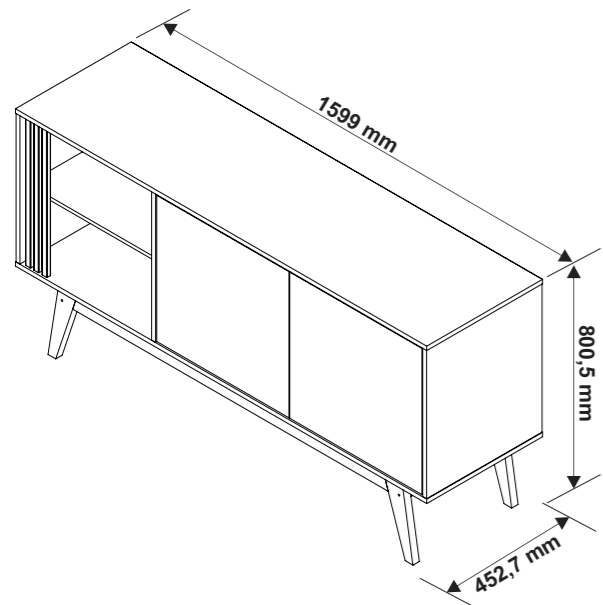

## Instruções de Montagem Buffet Aldo Assembly Instructions Buffet Sideboard Instrucciones de Armado Buffet Aldo

74633 - 09/11/2022 - A3

Peso máximo suportado  
Maximum weight supported  
Peso máximo suportado

<b>O</b> - DOBRADIÇA 26MM 26MM FRAME WING BISAGRA 26MM 	<b>04</b> CÓD. 62266
<b>P</b> - TAPA FURO SCREW COVER TAPA ORIFÍCIO 	<b>08</b> minifix IMB NAT Cód. 65171 AMENDOÁ Cód. 72982
<b>Q</b> - TAPA FURO SCREW COVER TAPA ORIFÍCIO 	<b>04</b> 13mm IMB NAT Cód. 42245 AMENDOÁ Cód. 72974
<b>R</b> - CAVILHA MADEIRA 8X30 8X30 WOODEN DOWEL TARUGO DE MADERA 8X30 	<b>04</b> CÓD.65620

<b>A</b> - CAVILHA MADEIRA 6X30 6X30 WOODEN DOWEL TARUGO DE MADERA 6X30 	<b>23</b> CÓD.65617
<b>B</b> - TAMBOR 15MM 0.59" CONNECTOR CONECTOR 15MM 	<b>12</b> CÓD.64979
<b>C</b> - PARAFUSO MINIFIX MINIFIX SCREW TORNILLO MINIFIX 	<b>12</b> CÓD.64746
<b>D</b> - PARAFUSO 5,0X40MM SOBERBO 0.19" X 1.57" SCREW TORNILLO 5,0X40MM 	<b>15</b> CÓD. 64863
<b>E</b> - PREGO 10X10 10X10 NAIL CLAVO 10X10 	<b>50</b> 23MM CÓD. 2259
<b>F</b> - PARAFUSO 3,5X14MM 0.13" X 0.55" SCREW TORNILLO 3,5X14MM 	<b>48</b> CÓD. 64725
<b>G</b> - CHAPA UNIÃO C/08 FUROS UNION BLADE WITH 08 HOLES PLACA DE UNIÓN CON 08 ORIFÍCIOS 	<b>04</b> 33,5X80MM CÓD. 65614
<b>H</b> - CANTONEIRA PLÁSTICA PLASTIC CORNER PLATE ESQUINERO PLÁSTICO 	<b>06</b> CÓD.65627
<b>I</b> - PARAFUSO 3,5X14MM 3,5X14MM SCREW TORNILLO 3,5X14MM 	<b>24</b> CÓD. 64826
<b>J</b> - SAPATA REDONDA CIRCULAR PAD ZAPATA CIRCULAR 	<b>04</b> CÓD. 67081
<b>K1</b> - KIT PULSADOR MAGNÉTICO MAGNETIC PULSE KIT KIT DE IMPULSOS MAGNÉTICOS 	<b>02</b> CÓD. 74657
<b>K2</b> - BATENTE METÁLICO METALLIC STOP TOPE METÁLICO 	<b>02</b> CÓD. 74657
<b>K3</b> - PARAFUSO 3,5X14MM 0.13" X 0.55" SCREW TORNILLO 3,5X14MM 	<b>06</b> CÓD. 74657
<b>L</b> - KIT DE APLIQUE 20X15 DETAIL KIT 20X15 KIT DETALLE 20X15 	<b>01</b> 500MM AMENDOÁ CLEAN Cód. 74644 IMBUÍA CLEAN Cód. 74645
<b>M</b> - SUPORTE DE PRATELEIRA SHELF SUPPORT SOPORTE PARA ESTANTE 	<b>08</b> 13X8MM CÓD. 65227
<b>N</b> - CALÇO DOBRADIÇA 26MM 26MM DOOR WING SOPORTE BISAGRA 26MM 	<b>04</b> CÓD. 24742

### TERMO DE GARANTIA

#### DISPOSIÇÕES E PRAZOS DE GARANTIA

A Móveis Lopas estipula que o produto especificado terá garantia legal de 90 (noventa) dias, à partir da data de emissão da nota fiscal, contra defeitos de fabricação nos termos do artigo 26, II do CDC. Quaisquer garantias adicionais fornecidas pelo loja são de responsabilidade exclusiva destes, sendo, portanto os únicos responsáveis em caso de defeito do produto após a garantia legal, concedida pela fabricante.  
A Móveis Lopas não possui pontos de assistência técnica. Constatado o eventual defeito de fabricação, desde que, dentro do prazo de garantia legal, o consumidor deverá entrar em contato com a loja onde adquiriu o produto.  
O prazo de garantia, as partes eventualmente defeituosas serão substituídas gratuitamente, por outra da mesma linha e modelo.  
O projeto, instalação e a montagem na residência do consumidor não serão de responsabilidade da Móveis Lopas.  
A montagem deve seguir corretamente as instruções dos manuais de se encontram dentro da embalagem de cada módulo.  
Esta garantia é válida em todo território brasileiro.

#### EXCLUSÃO DA GARANTIA

O presente termo exclui de sua garantia:  
Danos causados em conseqüências de acidentes, mau uso, manuseio ou deslocamento incorreto dos produtos;  
Avarias ou defeitos causados por montagem inadequada;  
Danos em decorrência de agentes externos (inundações, incêndios, etc);  
Danos causados pela utilização do produto em ambientes sujeitos a gases corrosivos, umidade excessiva, mofo, acondicionamento em locais de altas/baixas temperaturas, poeira ou acidez.  
Danos causados por infestação de cupins e outros pragas;  
Defeitos por exposição a luz solar excessiva;  
Desgaste natural devido ao uso do produto;

#### CUIDE BEM DO SEU MÓVEL

##### Dicas de limpeza e conservação:

- Para limpar corretamente seu produto, use sempre um pano liso e levemente umedecido com água;
- Não se esqueça de enxugar o seu móvel! Ele não deve permanecer úmido, pois a água pode prejudicar o acabamento ou causar mofo na madeira;
- Não se recomenda o uso de produtos à base de amoníaco.
- Não utilize esponja de aço ou qualquer material que possa arranhar a superfície do produto durante a limpeza.
- Não utilize plásticos ou papéis coloridos para forrar seu móvel.
- Evite arrastar objetos em cima do móvel. Eles podem riscar e prejudicar o acabamento do seu móvel.
- O material dos seus móveis tem um tratamento contra fungos e cupins, mesmo assim, em ambientes infestados recomenda-se a dedetização antes de instalar o seu móvel.
- Tente evitar a exposição direta ao sol. Sugere-se utilização de cortinas para proteger seu móvel;

A Móveis Lopas reserva-se o direito de alterar quaisquer características técnicas ou estéticas e introduzir melhoramentos nos produtos comercializados a qualquer momento, sem obrigação de efetuar o mesmo nos produtos em estoque ou já comercializados (vendidos).

#### TAKING GOOD CARE OF YOUR FURNITURE

##### Cleaning and caring instructions:

- Wipe the wood furniture down with a moist cloth to properly clean the furniture.
- Do not forget to dry your furniture out. Humidity can damage the finish or create mould.
- Chemical products are not recommended;
- Never clean the furniture with scouring powders, steel scrubber pads or any other product which can scratch its surface.
- Furniture surfaces should not be covered with colored plastic or paper sheets.
- Avoid dragging objects on top of the furniture. They might scratch the finishing.
- Wood furniture are made of mould and termites resistant materials, however, it is recommended to use termiticides in infested places before installing the furniture.
- Avoid furniture exposure to direct Sun light. Drapers suggested.

#### CUIDE BIEN DE SU MUEBLE

##### Indicaciones de limpieza y conservación

- Para limpiar correctamente su muebles de madera, siempre use un paño húmedo.
- No se olvide de secar su muebles! No debe permanecer húmedo, pues el agua puede perjudicar el acabado o causar moho en la madera.
- No es recomendable utilizar productos con amoníaco.
- No utilizar esponjas de acero o cualquier material que dañe la superficie de los muebles.
- No utilizar plásticos o papeles coloridos para forrar los muebles.
- Evite arrastrar objetos encima de los muebles. Ellos pueden riscar o dañar el acabado de su mueble.
- El material de los muebles tiene un tratamiento contra los hongos y las polillas, aun así, en ambientes infectados, se recomienda desinfectar antes de instalar su mueble.
- Evite la exposición directa al sol. Se sugiere la utilización de cortinas para proteger sus muebles.

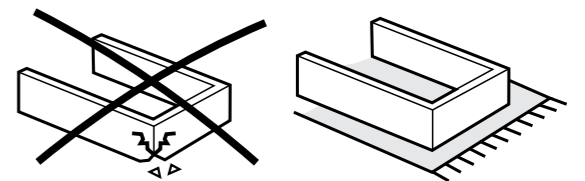

As ferramentas necessárias para montagem do produto não são fornecidas.  
The necessary tools for assembly aren't supplied.  
Las herramientas necesarias para armar los productos no son fornecidas.

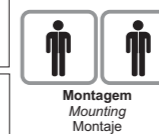

Sugestão da quantidade de pessoas necessárias para montagem.

Tip of the number of people required for product assembly.

Consejo de la cantidad de personas necesarias para el armado de productos.



**60min.**

Tempo de montagem  
Assembly time  
Tempo de armado

**01**

R x04

**02**

A x04

**03**

C x04  
J x04

**04**

Q x04  
D x04

**05**

B x04

**06**

F + G x04  
F x32  
G x04

**07**

L x01

**08**

k1 x02

**09**

C x08

**10**

P x02

**11**

B x02

**12**

P x04

**13**

B x04

**14**

D x11

**15**

E x50

**16**

H x06

36.5mm  
143mm

**17**

L x01

**18**

M x08

**19**

N x04

**20**

N x04

**21**

Regulagem das dobradiças  
Adjustment of hinges  
Ajuste de bisagras

**22**

K2 x02

11 10

AO FIXAR A PEÇA L2, VERIFIQUE O ALINHAMENTO COM A PEÇA L1.  
WHEN FIXING THE L2 PART, CHECK THE ALIGNMENT WITH PART L1.  
AL FIJAR LA PARTE L2, COMPROBAR EL ALINEACIÓN CON LA PARTE L1.