

GARANTIA E INSTRUÇÕES DE LIMPEZA E CONSERVAÇÃO

GARANTÍA E INSTRUCCIONES DE LIMPIEZA Y MANTENIMIENTO / WARRANTY AND CLEANING AND CARE INSTRUCTIONS

Nosso produtos são garantidos por 90 dias contra defeitos de fabricação. Ao constatar um problema coberto pela garantia, entre em contato com a loja onde o produto foi comprado. Ela estará capacitada para atendê-lo da melhor forma diante de cada caso. Reclamações de garantia somente poderão ser atendidas se o termo de garantia for apresentado no ato de reivindicação, acompanhado de sua nota fiscal de compra.

Nuestros productos están garantidos contra defectos de fabricación por 90 días, a partir de la compra. Ao constatar un problema protegido por la garantía, póngase en contacto con la tienda donde se adquirió el producto. Ella estará capacitada para atenderlo de la mejor manera de acuerdo con cada caso.

Our products are guaranteed against manufacturing defects for 90 days from the date of purchase. When you find a problem covered by the warranty, please contact the store where the product was purchased. The store is able to serve you in the best way in each case.

Exclusões:

Desgaste natural ou danos causados por água, maresia, ferrugem, incêndio, calor, cupins e pragas em geral. Montagem, manutenção e uso inadequado. Não cumprimento das recomendações técnicas do esquema. Montagens e desmontagens após a primeira instalação. Instalações elétricas e outras afins.

Exclusões:

Desgaste natural o daños causados por agua, niebla salina, óxido, fuego, calor, termitas y plagas en general. Mantenimiento y uso inadecuado. Incumplimiento de las recomendaciones técnicas del esquema. Montaje y desmontaje tras la primera instalación. Instalaciones eléctricas y otras similares.

Exclusões:

Natural wear and tear or damage caused by water, sea spray, rust, fire, heat, termites and pests in general. Improper assembly, maintenance and use. Failure to comply with the technical recommendations of the scheme. Assembly and disassembly after the first installation. Electrical and other related installations.

Para retirar o pó, utilize um pano seco, espanador ou aspirador. Se necessário, para uma limpeza mais efetiva, utilize um pano levemente umedecido com água. Finalize com uma flanela limpa e seca. Evite materiais abrasivos, umidade e calor.

Importante

A Linea Brasil não autoriza nenhuma pessoa, loja ou entidade assumir em seu nome qualquer outra garantia que não conste no certificado. A fabricante reserva-se no direito de efetuar nos produtos eventuais modificações que considerar necessárias, sem prejudicar as características essenciais. Os produtos terão peças de assistência para reposição no período de 1 ano a contar de sua retirada do mercado, desde que haja matéria-prima equivalente, observando o dispositivo no Art.32 da Lei 8.078/90 (Cód. Defesa do Consumidor). O atendimento para produtos fora de linha é feito por programação especial, através da loja revendedora sob aprovação de consulta prévia ao fabricante.

Importante

Linea Brasil does not authorize any person, store or entity to assume on its behalf any other warranty that does not appear on the certificate. The manufacturer reserves the right to make in the products any modifications that it considers necessary without prejudice to the essential characteristics. The products will have replacement parts within one year of being withdrawn from the market. The service for off-line products is done by special programming, through the store reseller under prior consultation with the manufacture.

Importante

Linea Brasil does not authorize any person, store or entity to assume on its behalf any other warranty that does not appear on the certificate. The manufacturer reserves the right to make in the products any modifications that it considers necessary without prejudice to the essential characteristics. The products will have replacement parts within one year of being withdrawn from the market. The service for off-line products is done by special programming, through the store reseller under prior consultation with the manufacture.

Para retirar o pó, utilize um pano seco, espanador ou aspirador. Se necessário, para uma limpeza mais efetiva, utilize um pano levemente umedecido com água. Finalize com uma flanela limpa e seca. Evite materiais abrasivos, umidade e calor.

To remove dust, use a dry cloth, duster or vacuum cleaner. If necessary, for more effective cleaning, use a cloth slightly dampened with water. Finish with a clean, dry flannel. Avoid abrasive materials, humidity and heat.

VOLUME	ITEM	PEÇA	DESCRIÇÃO	DIMENSÕES (mm)			QUANTIDADE	MATERIAL
Caja	Artículo	Pieza	Descripción	Dimensión	Cantidad	Material		
BOX	Item	Part	Description	Dimension	Amount			
1	1	510474001	BASE BASE BASE	1200	502	15	1	MDF
1	2	510474002	LATERAL ESQUERDA LADO IZQUIERDO LEFT SIDE	723	501	15	1	MDF
1	3	510474003	LATERAL DIREITA LADO DERECHO RIGHT SIDE	723	501	15	1	MDF
1	4	510474004	DIVISAO BALCAO DIVISION DE CONTADOR COUNTER DIVISION	560	485	15	1	MDF
1	5	510474005	PRATELEIRA ESTANTE SHELF	641	482	15	1	MDF
1	6	510474006	APOIO TRASEIRO SOPORTE TRASERO REAR SUPPORT	673	67	15	1	MDF
1	7	510474007	APOIO FRONTAL SOPORTE DELANTERO FRONT SUPPORT	673	80	15	1	MDF
1	8	510474008	TRAVESSA TRASEIRA RECORRIDO TRASERO REAR CROSSBOARD	1167	50	15	1	MDF
1	9	510474009	TRAVESSA FRONTAL VIGA DELANTERA FRONT CROSSBOARD	1167	50	15	1	MDF
1	10	510474010	PORTA PUERTA DOOR	734	595	15	1	MDF
1	11	510474011	FRENTE GAVETA INFERIOR CAJÓN INFERIOR DELANTERO FRONT LOWER DRAWER	595	366	15	1	MDF
1	12	510474012	LATERAL DIREITA GAVETA INFERIOR CAJÓN INFERIOR DEL LADO DERECHO RIGHT SIDE LOWER DRAWER	400	267	15	1	MDF
1	13	510474013	LATERAL ESQUERDA GAVETA INFERIOR CAJÓN INFERIOR DEL LADO IZQUIERDO LEFT SIDE LOWER DRAWER	400	267	15	1	MDF
1	14	510474014	CONTRA FUNDO GAVETA INFERIOR CONTRA EL FONDO DEL CAJÓN INFERIOR BACKPACK LOWER DRAWER	456	265	15	1	MDF
1	15	510474015	APOIO GAVETA INFERIOR SOPORTE DEL CAJÓN INFERIOR LOWER DRAWER SUPPORT	385	86	15	1	MDF
1	16	510474016	FRENTE GAVETA CENTRAL CAJÓN CENTRAL DELANTERO CENTRAL DRAWER FRONT	595	181	15	1	MDF
1	17	510474017	LATERAL DIREITA GAVETA CENTRAL CAJÓN CENTRAL DEL LADO DERECHO CENTRAL DRAWER RIGHT SIDE	400	124	15	1	MDF
1	18	510474018	LATERAL ESQUERDA GAVETA CENTRAL CAJÓN CENTRAL DEL LADO IZQUIERDO CENTRAL DRAWER LEFT SIDE	400	124	15	1	MDF
1	19	510474019	CONTRA FUNDO GAVETA CENTRAL CONTRA EL FONDO DEL CAJÓN CENTRAL CENTRAL DRAWER COUNTER-BOTTOM	456	122	15	1	MDF
1	20	510474020	FRENTE GAVETA SUPERIOR CAJÓN SUPERIOR DELANTERO UPPER DRAWER FRONT	595	181	15	1	MDF
1	21	510474021	LATERAL DIREITA GAVETA SUPERIOR CAJÓN SUPERIOR DEL LADO DERECHO UPPER DRAWER RIGHT SIDE	400	80	15	1	MDF
1	22	510474022	LATERAL ESQUERDA GAVETA SUPERIOR CAJÓN SUPERIOR DEL LADO IZQUIERDO UPPER DRAWER LEFT SIDE	400	80	15	1	MDF
1	23	510474023	CONTRA FUNDO GAVETA SUPERIOR FONDO CAJÓN SUPERIOR UPPER DRAWER COUNTER-BOTTOM	456	78	15	1	MDF
1	24	510474024	DIVISAO GAVETA SUPERIOR DIVISION DEL CAJÓN SUPERIOR UPPER DRAWER DIVISION	385	57	15	1	MDF
1	25	510474025	FUNDO GAVETA FONDO DEL CAJÓN DRAWER BOTTOM	466	395	2,8	3	MDF
1	26	510474026	FUNDO ESQUERDO FONDO IZQUIERDO LEFT BOTTOM	676	351	2,8	2	MDF
1	27	510474027	FUNDO DIREITO INFERIOR FONDO INFERIOR DERECHO LOWER RIGHT BOTTOM	516	404	2,8	1	MDF
1	28	510474028	FUNDO DIREITO SUPERIOR FONDO SUPERIOR DERECHO UPPER RIGHT BOTTOM	516	297	2,8	1	MDF
1	29	510463001	TAMPO (OPCIONAL) ARRIBA (OPCIONAL) TABLETOP (OPTIONAL)	1200	522	30	1	MDP

		TABELA DE ACESSÓRIOS TABLA DE ACCESORIOS ACCESSORIES TABLE			Quantidade Amount
A	Código Code	Descrição Description Description			
A	160001002	PRENDEDOR DE FUNDOS ABRAZADERA INFERIOR BACKGROUND CLAMP			12
B	160001003	CAVILHAS 8X20MM TACOS 8X20MM PEGES 8X20MM			2
C	160001004	CAVILHAS 8X30MM TACOS 8X30MM PEGES 8X30MM			4
D	160001009	ARRUELA ARANDELA WASHER			2
E	160001018	CANTONEIRA PLASTICA COM 4 FUROS CUENCO ESQUINERO DE PLASTICO CON 4 AGUJEROS PLASTIC CORNER WITH 4 HOLES			3
F	160001023	CAVILHA 6X30MM CLAVIJA 6X30MM PEG 6X30MM			27
G	160001024	PINO GIROFIX PIN GIROFIX GIROFIX PIN			36
H	160001025	CASTANHA DO MINI-GIROFIX TUERCA MINI-GIROFIX MINI-GIROFIX BROWN			36
I	160001034	CHAPA JUNCAO PLACA DE JUNTA JOINT PLATE			2
J	160001063	CANTONEIRA PLASTICA CUENCO RINCÓN PLÁSTICO PLASTIC CORNER			13
K	160002002	TAMPA ADESIVA 18MM CUBIERTA ADHESIVA 18MM ADHESIVE COVER 18MM			16
L	160002006	BUCHA COJINETE BUSHING			2
M	160002012	GIZ DE CORRECAO TIZA DE CORRECCIÓN CORRECTION CHALK			2
N	160002015	BATENTE SILICONE TOPE DE SILICONA SILICONE STOPPER			8
O	160002022	TAMPA ADESIVA 12MM CUBIERTA ADHESIVA 12MM ADHESIVE COVER 12MM			12
P	160003014	DOBRADICA COM AMORTECEDOR CANECA 35MM BAIXA BISAGRA CON PARCHOQUES TAZA 35MM BAJA 35MM LOW CUP HINGE WITH SHOCK ABSORBER			3
Q	160005086	PUXADOR VIENA MANGO VIENA VIENNA HANDLE			4
R	160006001	PARAFUSO 3,5X12 CABECA CHATA TORNILLO CABEZA PLANA 3,5X12 FLAT HEAD SCREW 3,5X12			36
S	160006006	PARAFUSO 3,5X40 CABECA CHATA TORNILLO 3,5X40 CABEZA PLANA FLAT HEAD SCREW 3,5X40			6
T	160006010	PARAFUSO 4,5X50 CABECA CHATA TORNILLO 4,5X50 CABEZA PLANA SCREW 4,5X50 FLAT HEAD			5
U	160006011	PREGO CLAVO NAIL			50
V	160006015	PARAFUSO 6,0X75 CABECA CHATA TORNILLO 6,0X75 CABEZA PLANA SCREW 6,0X75 FLAT HEAD			2
W	160006016	PARAFUSO 3,5X12 CABECA FLANGEADA TORNILLO 3,5X12 CABEZA BRIDA SCREW 3,5X12 FLANGED HEAD			66
X	160006055	PARAFUSO 3,5X25 CABECA CHATA TORNILLO 3,5X25 CABEZA PLANA SCREW 3,5X25 FLAT HEAD			11
Y	160008006	CORREDICA TELESCOPICA 350MM CORREDERA TELESCÓPICA 350MM TELESCOPIC SLIDE 350MM			3
Z	160009068	PE PLASTICO RETANGULAR PE PLASTICO RECTANGULAR PE PLASTIC RECTANGULAR			5
AA	160009048	ORGANIZADOR DE TALHERES ORGANIZADOR DE CUBIERTOS CUTLERY ORGANIZER			1

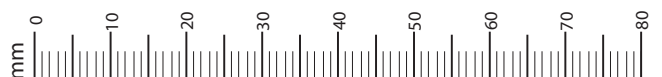

01

- C 04x
- E 02x
- F 10x
- G 04x
- J 04x
- R 18x
- W 08x
- Y 03x

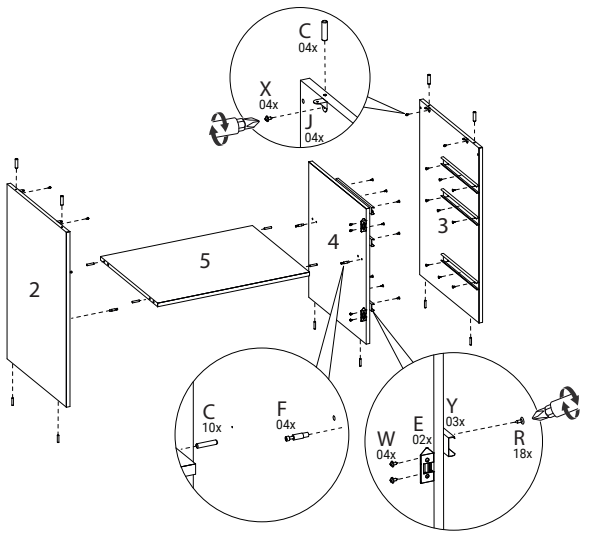
**02**

- H 04x

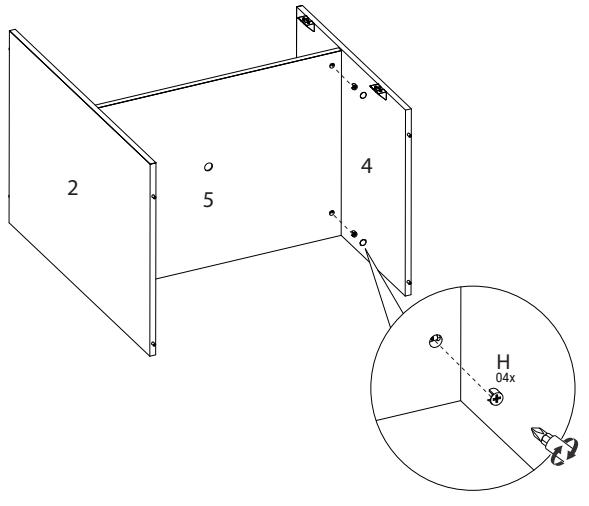
**03**

- S 06x
- T 01x
- Z 01x

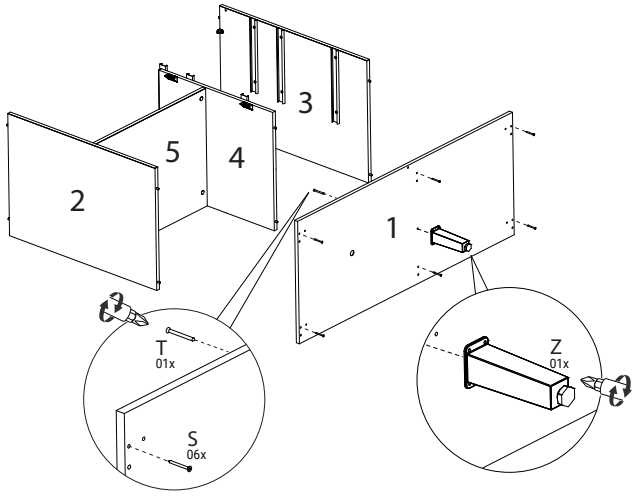
**04**

- O 04x
- T 04x
- Z 04x

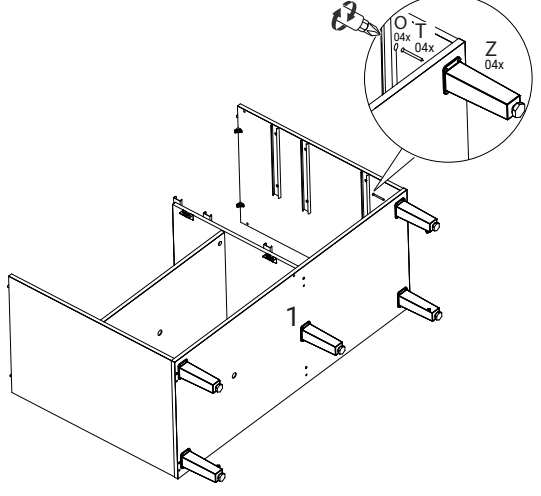
**05**

- B 02x
- E 01x
- F 05x
- I 02x
- W 04x

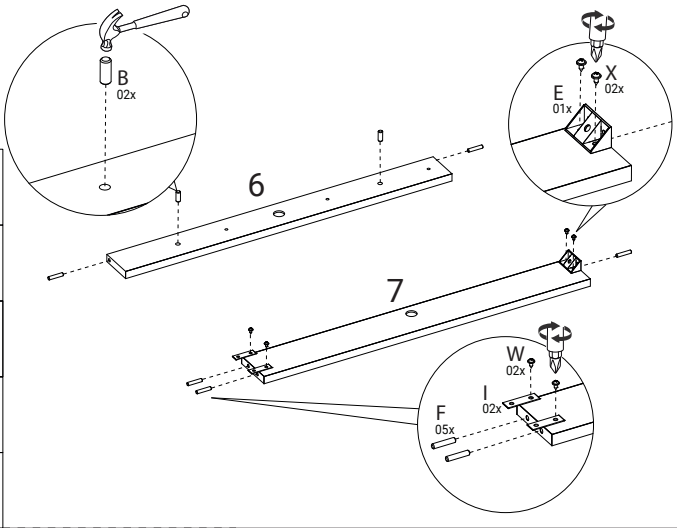
**06**

- X 03x
- W 06x

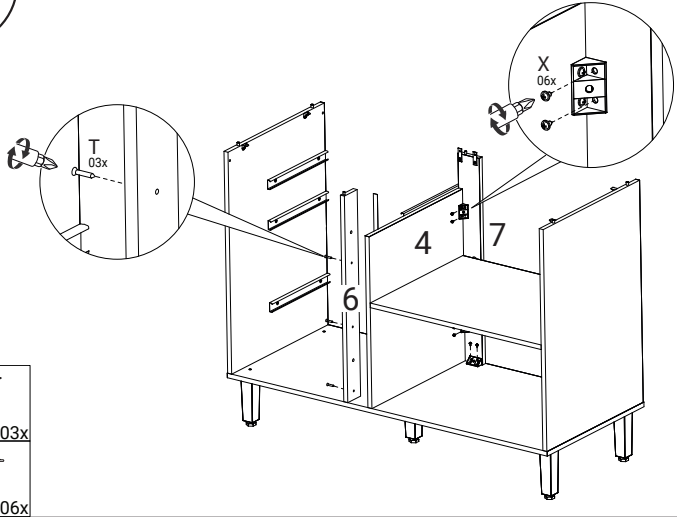
**07**

- F 04x
- J 09x
- W 16x

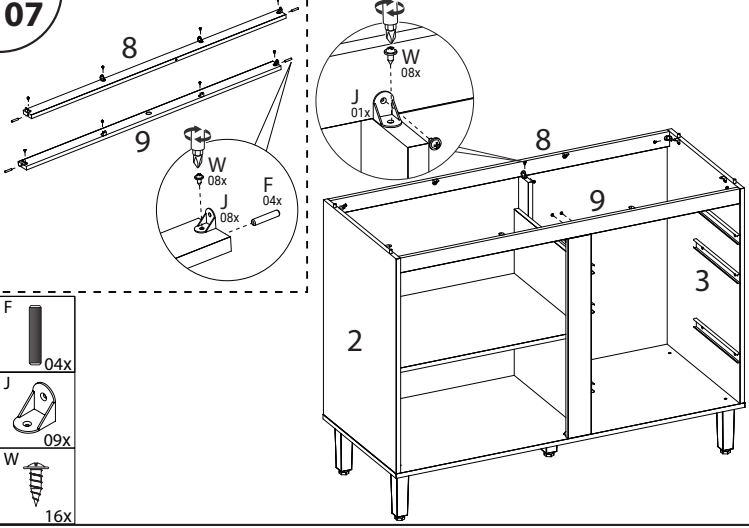
**08**

- A 12x
- U 50x
- W 06x

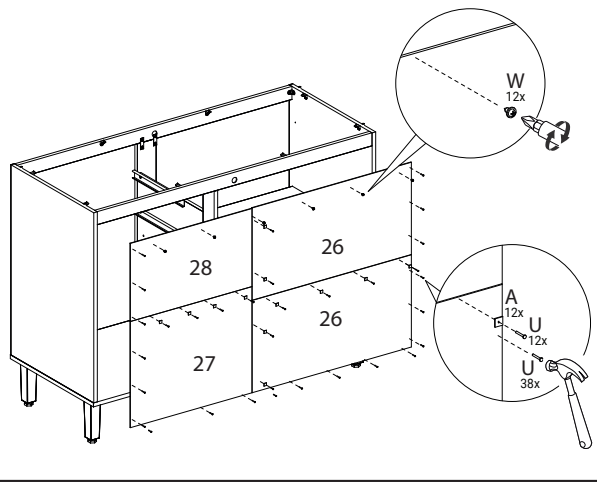

09

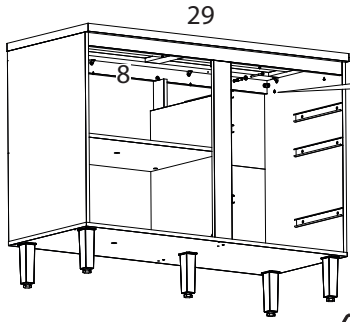

A peça 29 é opcional.
La pieza 29 es opcional.
The piece 29 is optional.

- D 02x
- L 02x
- V 02x
- W 08x

10

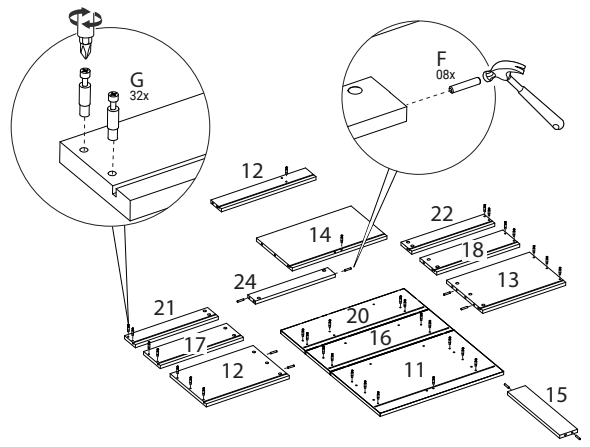

- F 08x
- G 32x

11

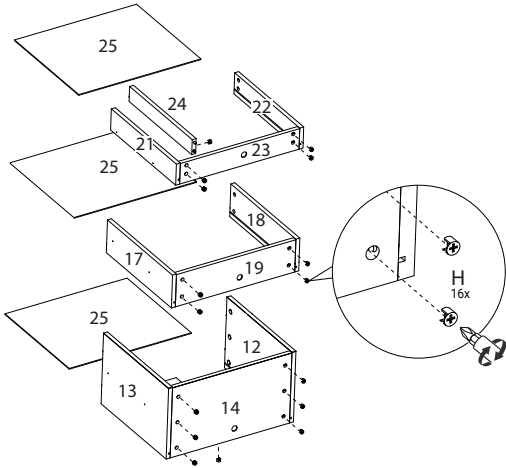

- H 16x

12

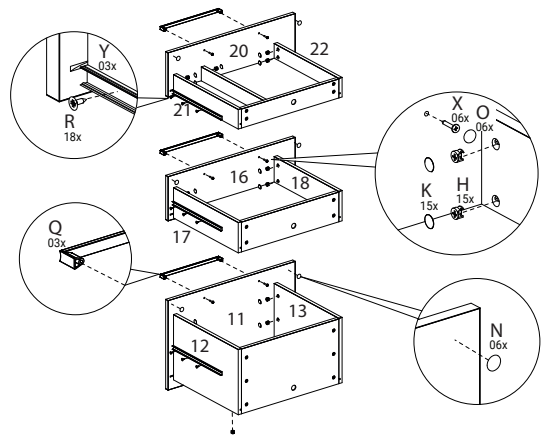

- H 16x
- K 15x
- N 06x
- O 06x
- Q 03x
- R 18x
- X 06x
- Y 03x

13

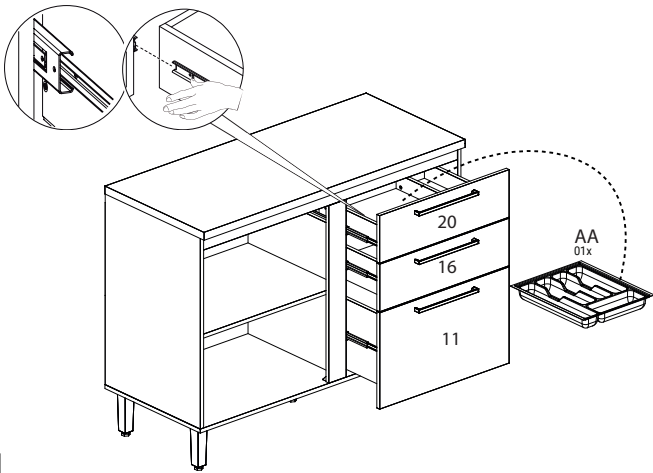

- AA 01x

14

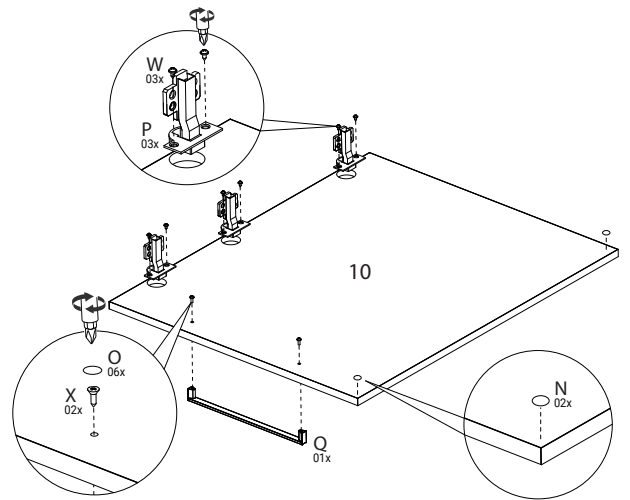

- N 02x
- O 02x
- P 03x
- Q 01x
- W 06x
- X 02x

15

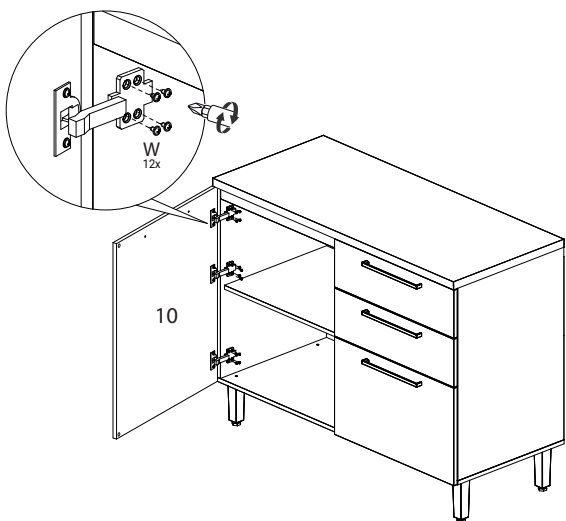

- W 12x

