

Produto: BALCÃO 800 DAKOTA

Código: 15048

Medida do produto montado: 800x950x530 (LxAxP)

NECESSÁRIO PARA MONTAGEM:

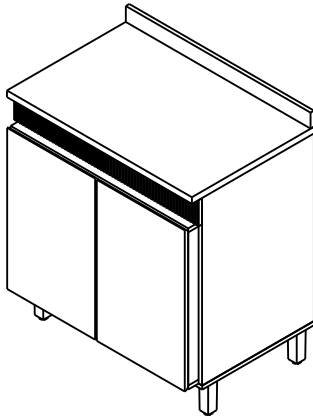
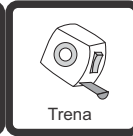



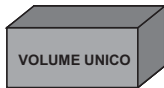



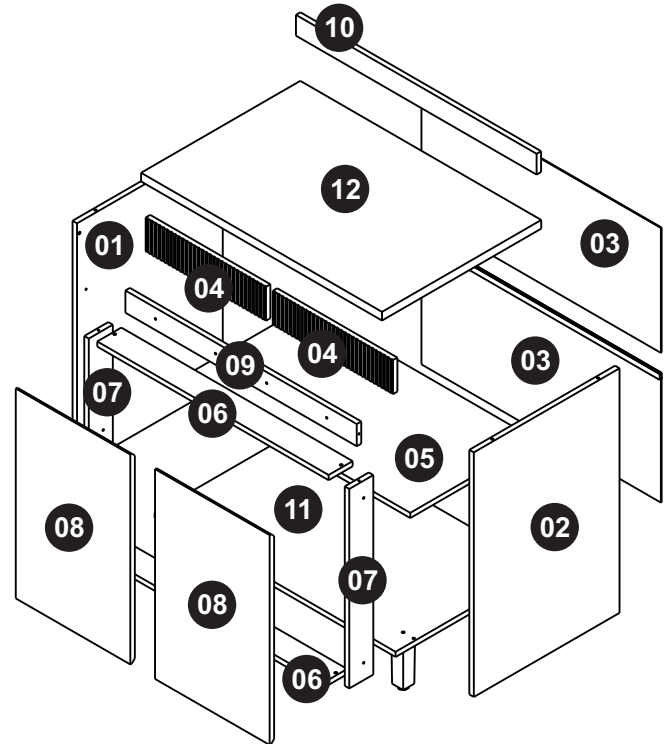





ESTE PRODUTO É DESENVOLVIDO, TESTADO E APROVADO PARA O USO A QUE SE DESTINA, PORTANTO CASO HAJA UMA INSTALAÇÃO INADEQUADA, O FABRICANTE NÃO SE RESPONSABILIZA POR DANOS CAUSADOS A APARELHOS ELETRÔNICOS E ADORNOS COLOCADOS NO PRODUTO.



TODAS AS PEÇAS + KIT FERRAGEM



A	40x	B	12x	C	03x	D	09x	E	05x	F	04x
											
Paraf. flang 3,5x14 (1479)		Paraf. 3,5x25 c/chata (1687)		Paraf. 3,5x40 c/chata (1471)		Paraf. estrutural 5,0x40 (1470)		Pe 130 retangular (11942)		Cantoneira 4 furos (2188)	
G	05x	H	25x	I	04x	J	01x	K	05x	L	04x
											
Paraf. 5,0x50 C/chata (10940)		Prego 8x8 (2870)		Pino suporte 6x8 (1311)		Perfil H 770mm (2221)		Cavilha 6x30 (1293)		Dobr. 35 RETA SLOW (11945)	

LISTA DE PEÇAS BALCÃO 800

Cod.	Ref.	Descrição	Comp	Larg	Alt	Material	Qnt
1	15485	LATERAL ESQUERDA	705	485	15	MDP	1
2	15484	LATERAL DIREITA	705	485	15	MDP	1
3	8417	FORRO	797	360	2,5	HDF	2
4	15553	MOLDURA FRONTAL	400	98	15	MDF	2
5	15554	PRATELEIRA	770	420	15	MDP	1
6	15555	MOLDURA MAIOR	770	80	15	MDP	2
7	15483	MOLDURA MENOR	575	80	15	MDP	2
8	15556	PORTA	605	381	15	MDP	2
9	15557	TRAVESSA INTERNA	770	64	15	MDP	1
10	11594	RODATAMPO	801	60	15	MDP	1
11	12081	FUNDO BALCÃO	802	485	15	MDP	1
12	15424	TAMPO BALCÃO	802	530	25	MDP	1

01

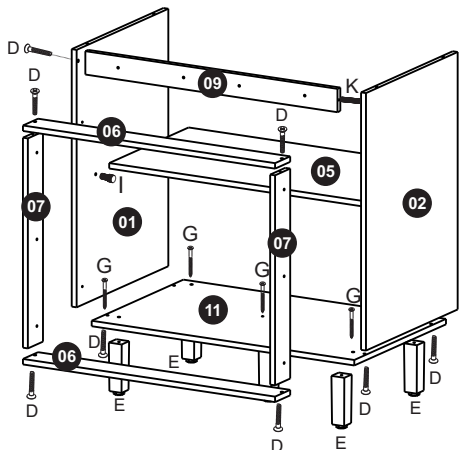

02

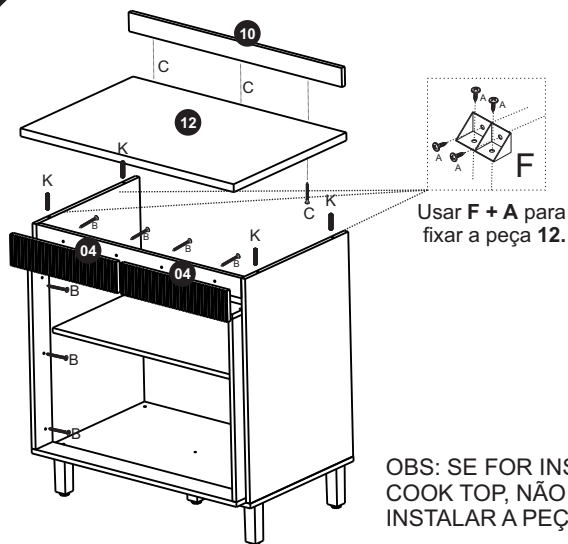

03

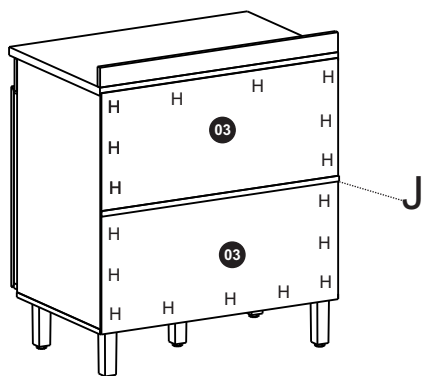

02

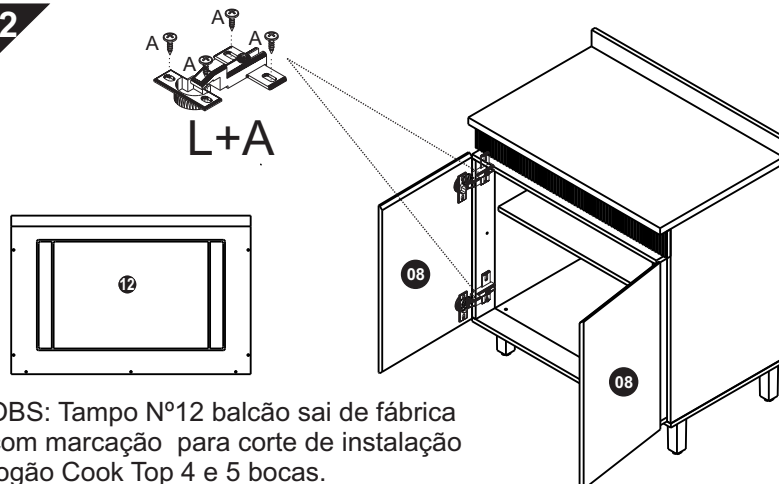

Certificado de Garantia e Entrega Técnica Valdemóveis

***O preenchimento do formulário pelo consumidor é de responsabilidade do lojista e montadores, assim como, a conferência da assinatura de acordo com o RG.**

Solicitamos que esse termo de garantia convencional seja lido atentamente, preenchido e assinado.

Esta garantia começa a ter validade a partir da data do recebimento do produto pelo lojista e a montagem do mesmo na casa do consumidor final.

Devendo seguir as seguintes orientações:

- 1- Abertura do produto na residência do consumidor final, na frente de pessoa responsável pelo acompanhamento da montagem.
- 2- Conferência de todas as peças do produto, em quantidade e condições, tudo conforme a orientação de montagem.
- 3- Após a montagem fazer o manuseio do produto com a pessoa responsável pelo recebimento, orientando e fazendo os testes necessários para conferir o estado do produto se está perfeito.
- 4- Caso tenha algum defeito, fazer o preenchimento imediato do problema neste formulário, tirar foto e mandar para a empresa no prazo máximo de 1 dia útil.
- 5- **Orientar que os produtos home suspenso e painel de fabricação da Valdemóveis tem que ser utilizados para colocação de TV e similares apenas presas no painel ou no home através dos suportes parafusados, que são enviados pela empresa, tendo que ser vistoriados no ato da montagem se esta ficou adequada e segura, não podendo ser colocada em cima dos NICHOS a TV ou similar, pois não foi fabricado com essa finalidade, não tendo condições de aguentar o peso.**
- 6- A Valdemóveis e a loja não se responsabilizam pela fragilidade da parede.

Formulário para ser respondido e assinado pelo consumidor:

Nome consumidora final: _____

CPF nº: _____

RG nº: _____

Endereço: _____

Produto comprado: _____

Código/Lote: _____

- a- Produto foi aberto na frente do consumidor? () sim () não
 b- Produto encontra-se em perfeitas condições? () sim () não
 c- As peças e kits foram completas? () sim () não
 d- O produto após montado e vistoriado está adequado ao uso, não apresentando nenhum defeito? () sim () não
 e- Foi devidamente orientado seu uso? () sim () não
 f- Foi advertido que o produto home e painel não pode ser utilizado o nicho para colocação de TV e similar? () sim () não
 g- Foi vistoriado o produto home e painel e a montagem saiu correta estando seguro ao uso? () sim () não

Após lido e vistoriado venho assinar: _____

Data: _____

Obs: Para qualquer pedido de assistência técnica junto a empresa Valdemóveis o presente documento é essencial e imprescindível, tendo que ser enviado junto com pedido de assistência. As demais normas segue Código de Defesa do Consumidor.

Reclamação do produto no ato da entrega: _____

Disposições Gerais

A Valdemóveis reserva-se ao direito de alterar as características gerais, técnicas e estéticas dos produtos por ela produzidos e comercializados sem prévio aviso.