



Fama Móveis de Tupã Ltda

www.famamoveis.com.br
famamoveis@famamoveis.com.br

CABECEIRA P / BOX 138/158 DETROIT

MEDIDA EXTERNA
Altura.....610mm
Largura.....1620mm
Profundidade.....27mm



Necessário dois Montadores

Ferramentas Necessárias (Não Fornecidas)

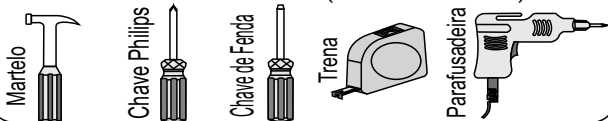

ATENÇÃO:

1. Ler atentamente toda a instrução antes de iniciar a montagem do móvel.
2. A montagem deverá ser feita em superfície limpa e plana, aconselhamos forrar a chão com a embalagem do produto a fim de não danificá-lo.
3. Os parafusos devem ser apertados periodicamente.
4. Evitar batidas e contato com objetos constantes.
5. Observar as cargas máximas suportadas de acordo com o desenho.

LIMPEZA E CONSERVAÇÃO

A limpeza do móvel deve ser efetuada somente com pano macio e seco.
Não utilizar produtos abrasivos ou similares, tais como:

- .Cera;
- .Detergentes;
- .Lustra-móveis;
- .Álcool;
- .Tinner;
- .etc.

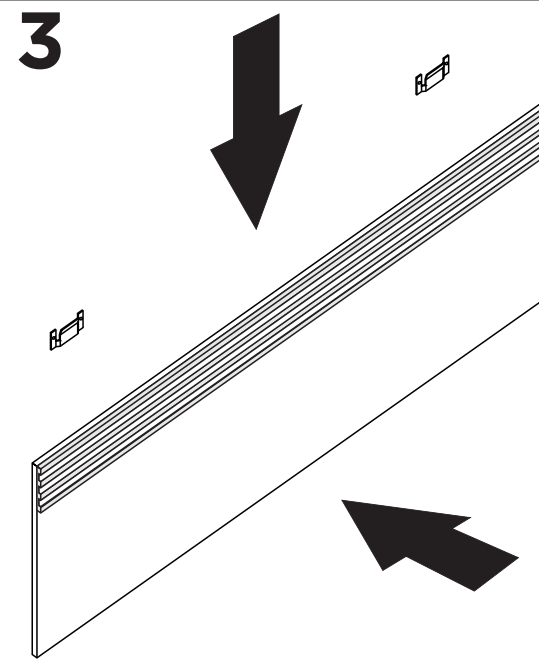
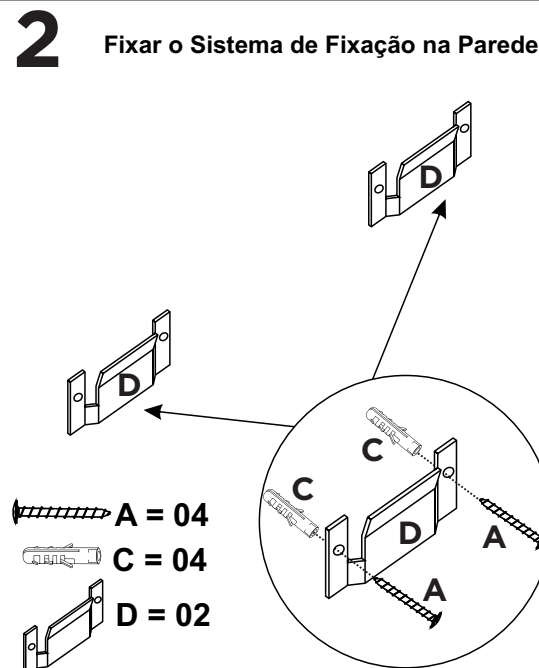
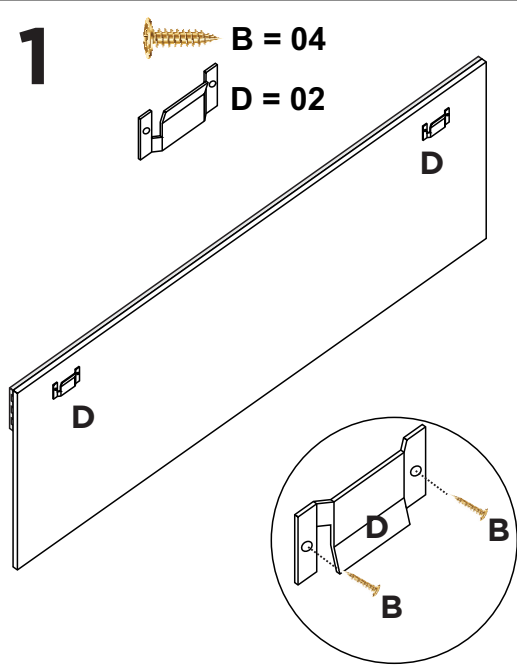
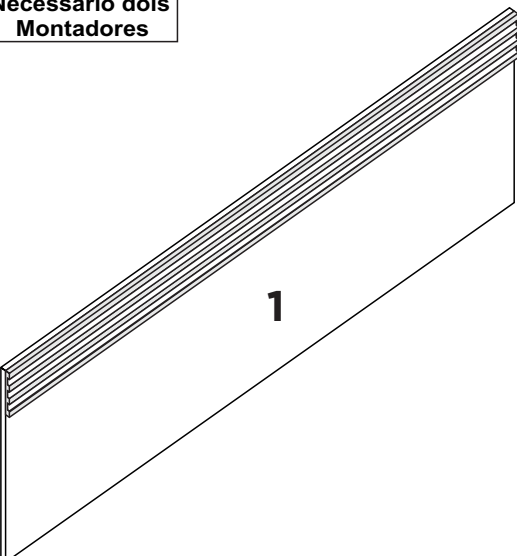

A		B		C		D	
	Parafuso Philips C/ Panela 5,5 x 50		Parafuso Philips C/ Flangeada 3,5 x 12		Bucha Plástico 40 X 8		Sistema de Fixação Metal 95 x 47 x 3
	04 Unid.		04Unid.		04 Unid.		04 Unid.

Nº	CARACTERÍSTICA	MAT / PRIMA	MEDIDAS	Qtd	BRANCO 40033710	INT / EXT	NATURALE TX 40303710	INT / EXT	GRAFITE / NATURALE TX 40463710	INT / EXT	OFFWHITE / NATURALE 40223710	INT / EXT
01	Painel	MDP	1620 X 610 X 27	01	37101.1	B	37101.2	N	37101.3	B / G	37101.4	B / O