

N°	CÓDIGO CODE CÓDIGO	DESCRIÇÃO DESCRIPTION DESCRIPCIÓN	DIMENSÃO (mm) DIMENSION (mm) DIMENSIÓN (mm)				MATERIAL RAW MATERIAL MATERIA PRIMA	QUANTIDADE QUANTITY CANTIDAD
			COMP. LEN. LON.	LARG. WID. ANC.	ESP. DEPTH. ESP.	mm		
1	40569	BARRA CAMA/ RAIL/ LARGUERO	1900	115	25	mm	MDF	2
2	393	PAINEL CABECEIRA/ HEADBOARD PANEL/ PANEL RESPALDO	780	460	15	mm	MDF	1
3	394	PAINEL FRISADO/ FRIZZED PANEL/ PANEL EN BAJO RELIEVE	780	1860	15	mm	MDF	1
4	396	PAINEL PESEIRA/ FOOTBOARD PANEL/ PANEL DE LAS PATAS	780	400	15	mm	MDF	1
5	398	PÉ CABECEIRA/ BIG FOOT/ PIÉ GRANDE	1100	90	74	mm	MDF	2
6	399	PÉ PESEIRA/ SMALL FOOT/ PIÉ PEQUEÑO	540	90	74	mm	MDF	2
7	26537	FUNDO ESTRADO/ HDF BASE/ BASE DE HDF	1850	380	6	mm	MDF	2
8	397	TRAVESSA SUPERIOR/ UPPER BATTEN/ TRAVIESA SUPERIOR	980	85	18	mm	MDF	2
9	395	TRAVESSA CENTRAL/ CENTRAL BATTEN/ TRAVIESA CENTRAL	780	58	25	mm	MDF	1
10	18676	TRAVESSÃO ESTRADO/ BIG BATTEN/ PARRILLA	900	45	23	mm	MADEIRA	5

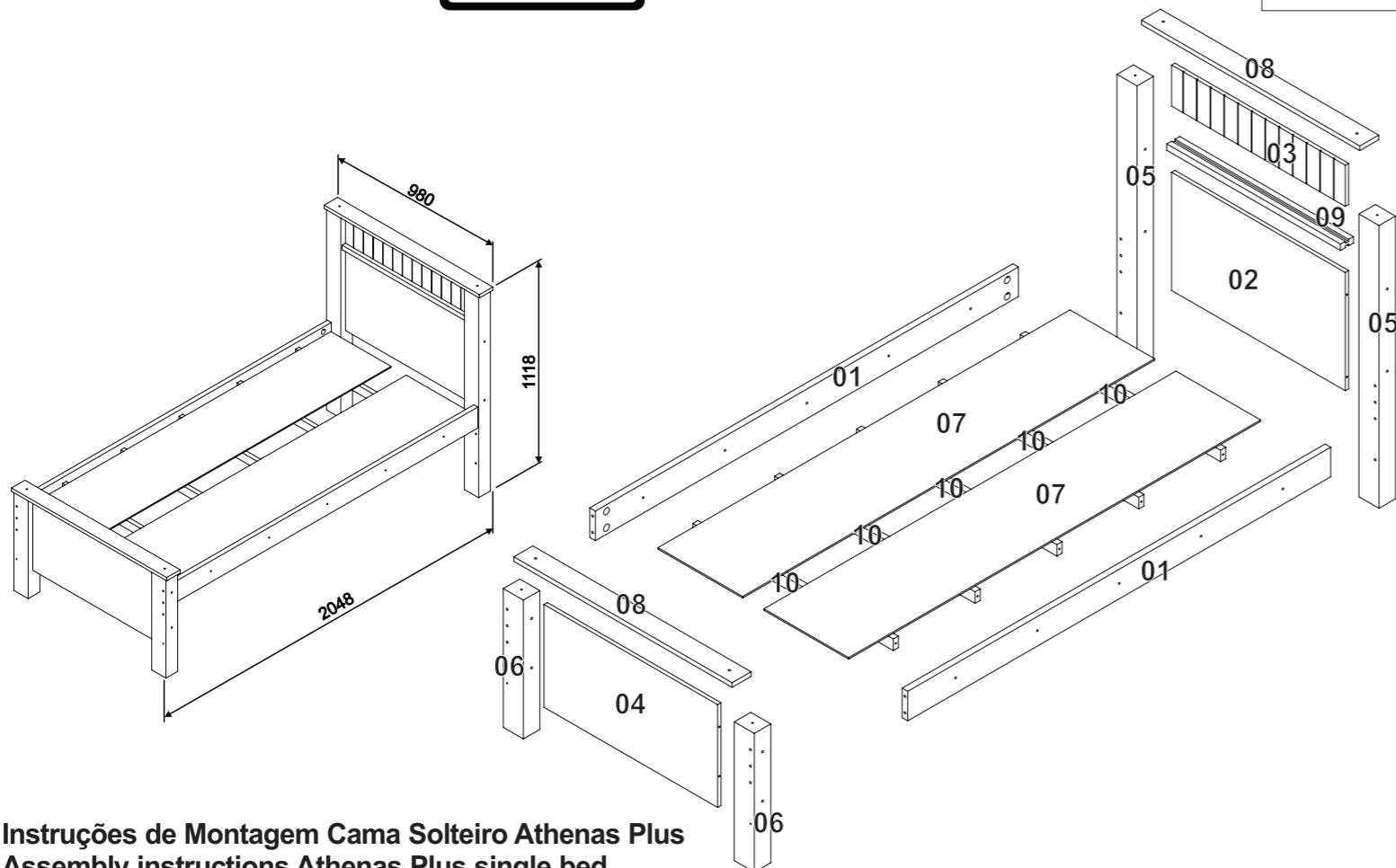

Rod. Prefeito Adolfo Nicolato, Km 10 - Rodeiro/MG - CEP:36510-000  
+ 55 32 3577-3300 www.grupolopas.com.br



Instruções de Montagem Cama Solteiro Athenas Plus  
Assembly instructions Athenas Plus single bed  
Instrucciones de armado cama Individual Athenas Plus

40364 - 03/07/2020 - A3

<b>A - PORCA SCREW NUT TUERCA</b>		<b>08</b>
		<b>CÓD. 28597</b>
<b>B - ARRUELA 1/4" 1/4" WASHER ARANDELA 1/4"</b>		<b>08</b>
		<b>CÓD. 29776</b>
<b>C - CANTONEIRA PLÁSTICA PLASTIC CORNER PLATE ESQUINERO PLÁSTICO</b>		<b>02</b>
		<b>CÓD. 1970</b>
<b>D - CHAVE ZETA ALLEN WRENCH LLAVE CETA</b>		<b>01</b>
		<b>CÓD. 15270</b>
<b>E - PARAFUSO 3,5X14MM 3,5X14MM SCREW TORNILLO 3,5X14MM</b>		<b>14</b>
		<b>CÓD. 2834</b>
<b>F - PARAFUSO 3,5X12MM FLANGEADO 3,5X12MM WASHER HEAD SCREW TORNILLO 3,5X12MM FLANGEADO</b>		<b>08</b>
		<b>CÓD. 29687</b>

<b>G - PARAFUSO 1/4X130MM 1/4X130MM SCREW TORNILLO 1/4X130MM</b>		<b>08</b>
		<b>CÓD. 27044</b>
<b>H - PARAFUSO 7X130MM 7X130MM SCREW TORNILLO 7X130MM</b>		<b>08</b>
		<b>CÓD. 30902</b>

<b>I - PARAFUSO 7X40MM 7X40MM SCREW TORNILLO 7X40MM</b>		<b>04</b>
		<b>CÓD. 27048</b>
<b>J - PARAFUSO 7X60MM 7X60MM SCREW TORNILLO 7X60MM</b>		<b>10</b>
		<b>CÓD. 27049</b>

<b>K - PREGO 13X15 13X15 NAIL CLAVO 13X15</b>		<b>14</b>
		<b>CÓD. 2434</b>

<b>L - SAPATA REDONDA 15MM 15MM CIRCULAR PAD ZAPATA CIRCULAR 15MM</b>		<b>04</b>
		<b>CÓD. 2513</b>

<b>M - TAPA FURO ADESIVO ADHESIVE SCREW COVER TAPA TORNILLO ADESIVO</b>		<b>08</b>
		<b>BRANCO - CÓD. 2881 ROVERE - CÓD. 2883 CARVALHO - CÓD. 2883 IMBUIA - CÓD. 2885</b>

<b>N - TAPA PARAFUSO 13MM 13 MM SCREW COVER TAPA TORNILLO 13MM</b>		<b>30</b>
		<b>CÓD. 2673 - BRANCO CÓD. 2680 - IMBUIA CÓD. 19636 - CARVALHO CÓD. 19638 - ROVERE CÓD. 2672 - AVÓRIO</b>

<b>O - SUPORTE TRAVESSÃO TRANSFER SUPPORT SOPORTE TRAVESIÓN</b>		<b>10</b>
		<b>70X35X14,3 MM CÓD. 19635</b>

## TERMO DE GARANTIA

### DISPOSIÇÕES E PRAZOS DE GARANTIA

A Móveis Lopas estipula que o produto especificado terá garantia legal de 90 (noventa) dias, a partir da data de emissão da nota fiscal, contra defeitos de fabricação nos termos do artigo 26, II do CDC. Quaisquer garantias adicionais fornecidas pelo lojista são de responsabilidade exclusiva destes, sendo, portanto os únicos responsáveis em caso de defeito do produto após a garantia legal, concedida pela fabricante.  
A Móveis Lopas não possui pontos de assistência técnica.  
Constatado o eventual defeito de fabricação, desde que, dentro do prazo de garantia legal, o consumidor deverá entrar em contato com a loja onde adquiriu o produto.  
No prazo de garantia, as partes eventualmente defeituosas serão substituídas gratuitamente, por outra da mesma linha e modelo.  
O projeto, instalação e a montagem na residência do consumidor não serão de responsabilidade da Móveis Lopas.  
A montagem deve seguir corretamente as instruções dos manuais que se encontram dentro da embalagem de cada módulo.  
Esta garantia é válida em todo território brasileiro.

### EXCLUSÃO DA GARANTIA

O presente termo exclui de sua garantia:  
Danos causados em conseqüências de acidentes, mau uso, manuseio ou deslocamento incorreto dos produtos;  
Avarias ou defeitos causados por montagem inadequada;  
Danos em decorrência de agentes externos (inundações, incêndios, etc);  
Danos causados pela utilização do produto em ambientes sujeitos a gases corrosivos, umidade excessiva, mofos, acondicionamento em locais de altas/baixas temperaturas, poeira ou acidez.  
Danos causados por infestação de cupins e outras pragas;  
Defeitos por exposição a luz solar excessiva;  
Desgaste natural devido ao uso do produto;

### CUIDE BEM DO SEU MÓVEL

#### Dicas de limpeza e conservação:

- Para limpar corretamente seu produto, use sempre um pano liso e levemente umedecido com água;
- Não se esqueça de enxugar o seu móvel! Ele não deve permanecer úmido, pois a água pode prejudicar o acabamento ou causar mofo na madeira;
- Não se recomenda o uso de produtos à base de amoníaco.
- Não utilize esponja de aço ou qualquer material que possa arranhar a superfície do produto durante a limpeza.
- Não utilize plásticos ou papéis coloridos para forrar seu móvel.
- Evite arrastar objetos em cima do móvel. Eles podem riscar e prejudicar o acabamento do seu móvel.
- O material dos seus móveis tem um tratamento contra fungos e cupins, mesmo assim, em ambientes infestados recomenda-se a dedetização antes de instalar o seu móvel.
- Tente evitar a exposição direta ao sol. Sugere-se utilização de cortinas para proteger seu móvel;

A Móveis Lopas reserva-se o direito de alterar quaisquer características técnicas ou estéticas e introduzir melhoramentos nos produtos comercializados a qualquer momento, sem obrigação de efetuar o mesmo nos produtos em estoque ou já comercializados (vendidos).

### TAKING GOOD CARE OF YOUR FURNITURE

#### Cleaning and caring instructions:

- Wipe the wood furniture down with a moist cloth to properly clean the furniture.
- Do not forget to dry your furniture out. Humidity can damage the finish or create mold.
- Chemical products are not recommended;
- Never clean the furniture with scouring powders, steel scrubber pads or any other product which can scratch its surface.
- Furniture surfaces should not be covered with colored plastic or paper sheets.
- Avoid dragging objects on top of the furniture. They might scratch the finishing.
- Wood furniture are made of mould and termites resistant materials, however, it is recommended to use termiticides in infested places before installing the furniture.
- Avoid furniture exposure to direct Sun light. Drapers suggested.

### CUIDE BIEN DE SU MUEBLE

#### Indicaciones de limpieza y conservación

- Para limpiar correctamente su muebles de madera, siempre use un paño húmedo.
- No se olvide de secar su muebles! No debe permanecer húmedo, pues el agua puede perjudicar el acabado o causar moho en la madera.
- No es recomendable utilizar productos con amoníaco.
- No utilizar esponjas de acero o cualquier material que dañe la superficie de los muebles.
- No utilizar plásticos o papeles coloridos para forrar los muebles.
- Evite arrastar objetos encima de los muebles. Ellos pueden riscar o dañar el acabado de su mueble.
- El material de los muebles tiene un tratamiento contra los hongos y las polillas, aun así, en ambientes infectados, se recomienda desinfectar antes de instalar su mueble.
- Evite la exposición directa al sol. Se sugiere la utilización de cortinas para proteger sus muebles.

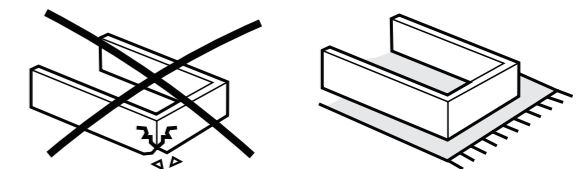

As ferramentas necessárias para montagem do produto não são fornecidas.  
The necessary tools for assembly aren't supplied.  
Las herramientas necesarias para armar los productos no son fornecidas.



#### Sugestão da quantidade de pessoas necessárias para montagem.

Tip of the number of people required for product assembly.

Consejo de la cantidad de personas necesarias para el armado de productos.

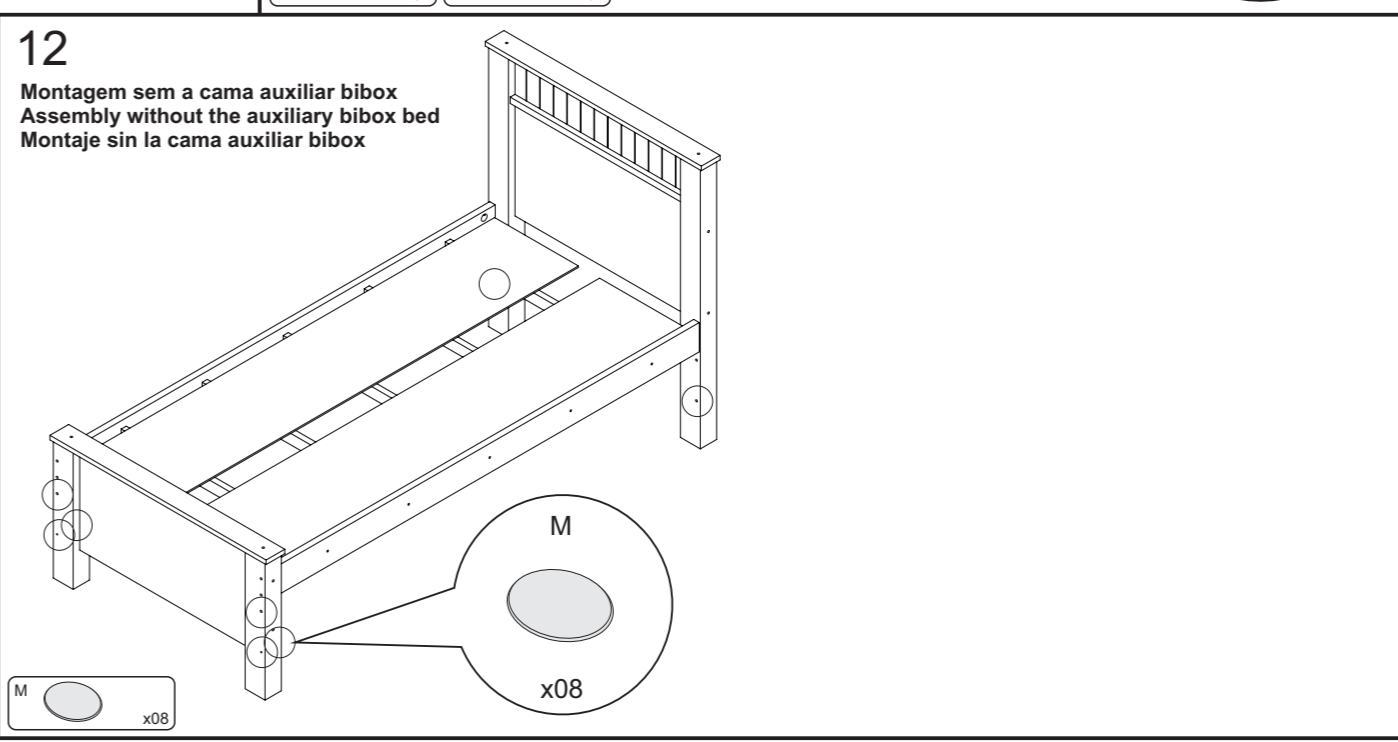
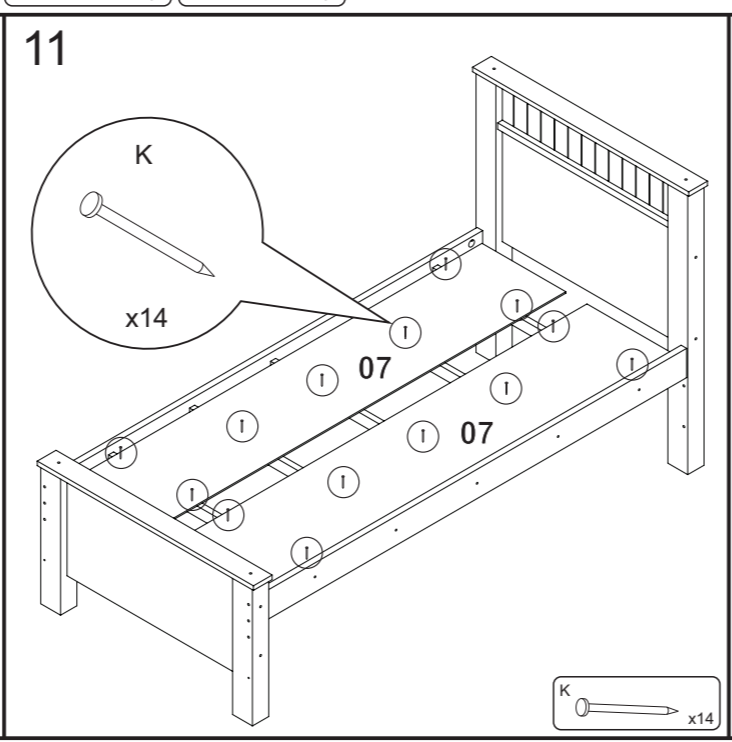
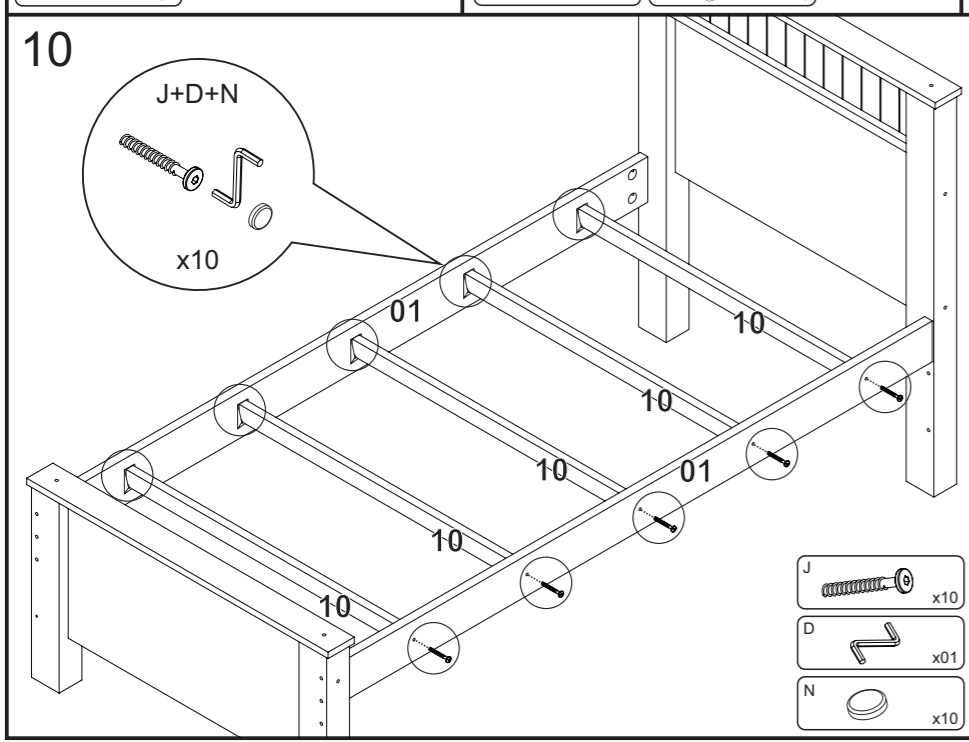
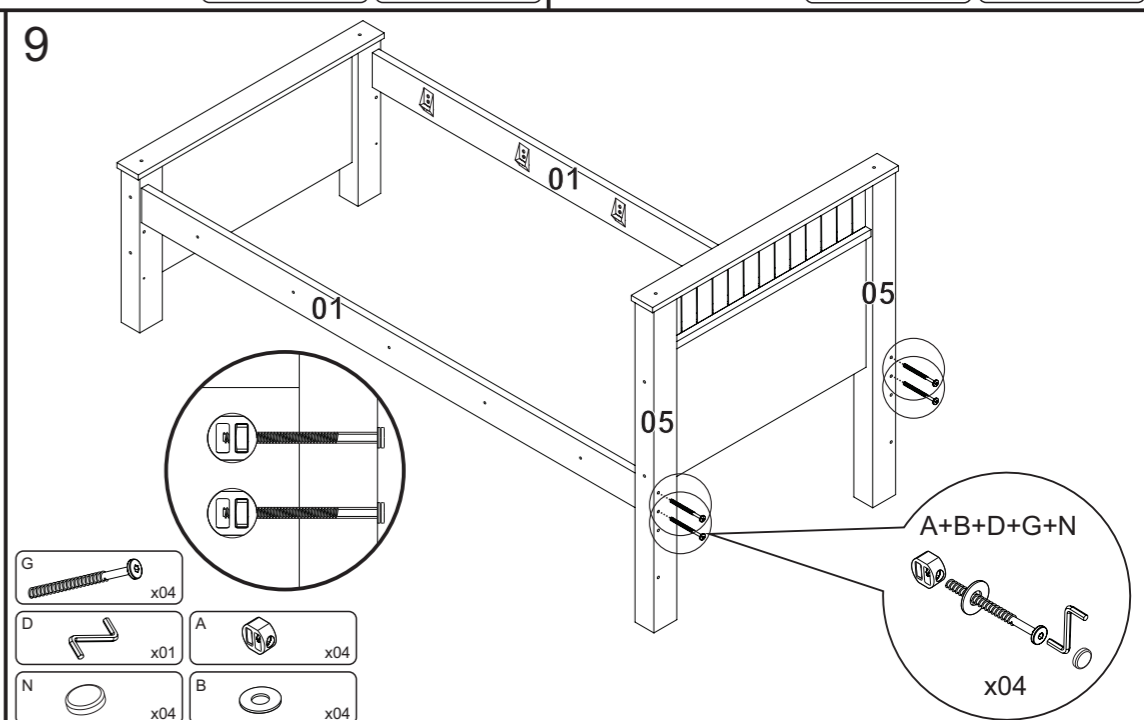
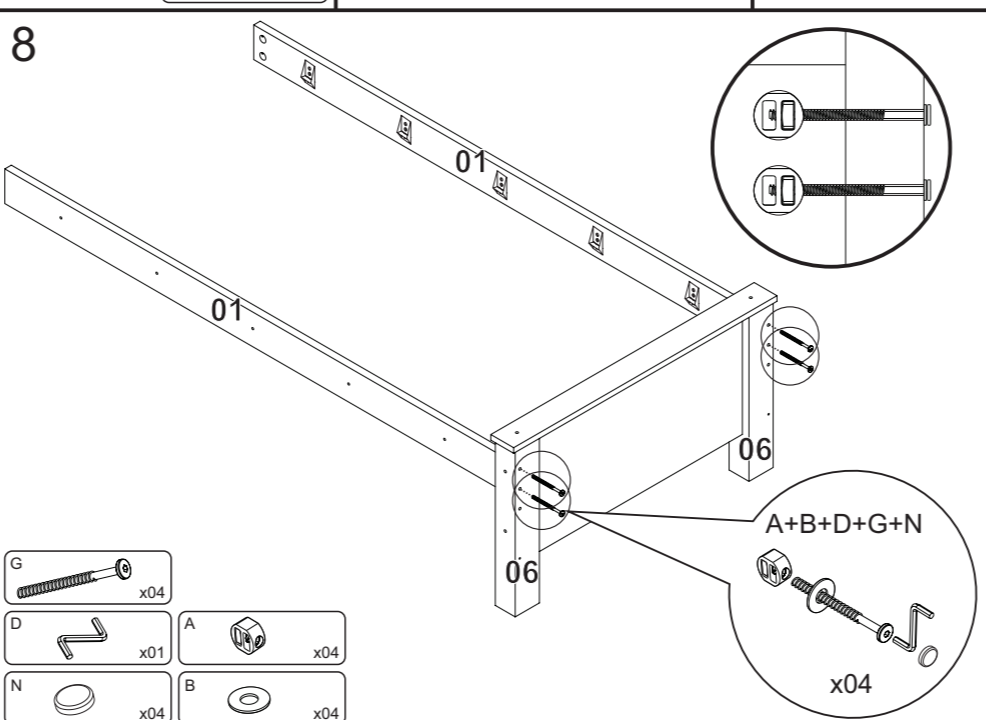
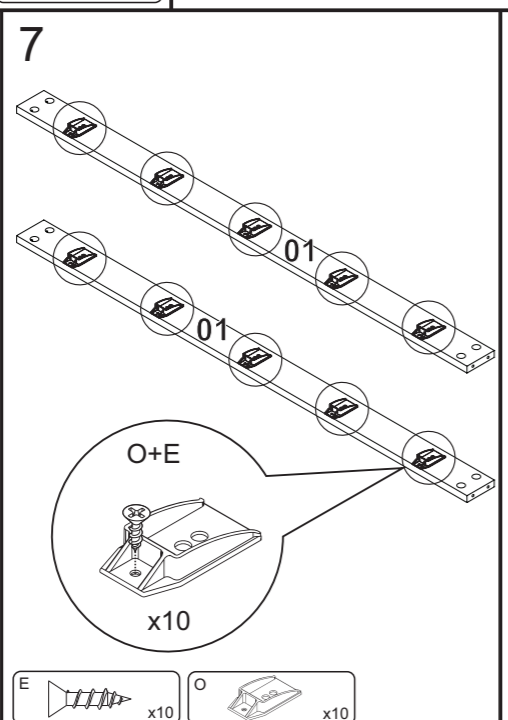
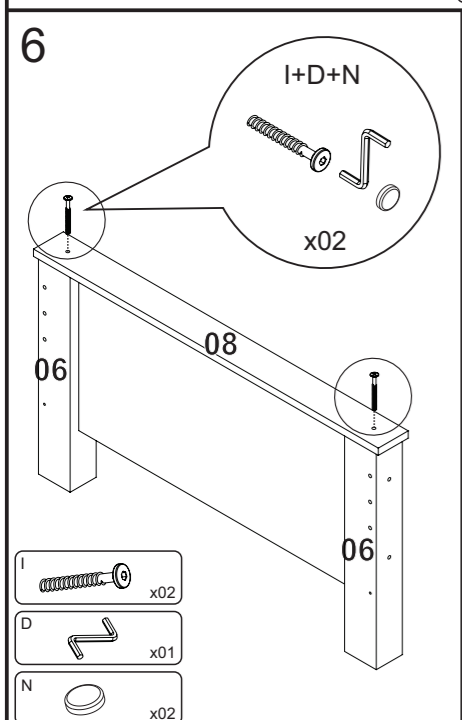
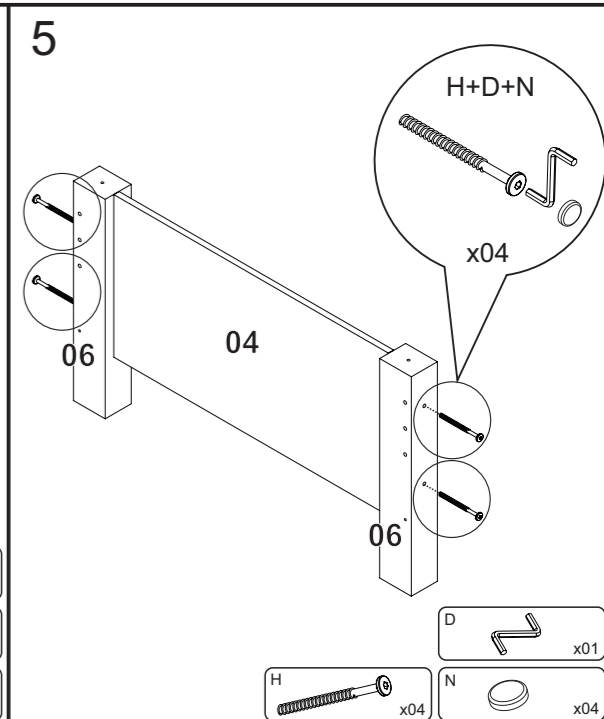
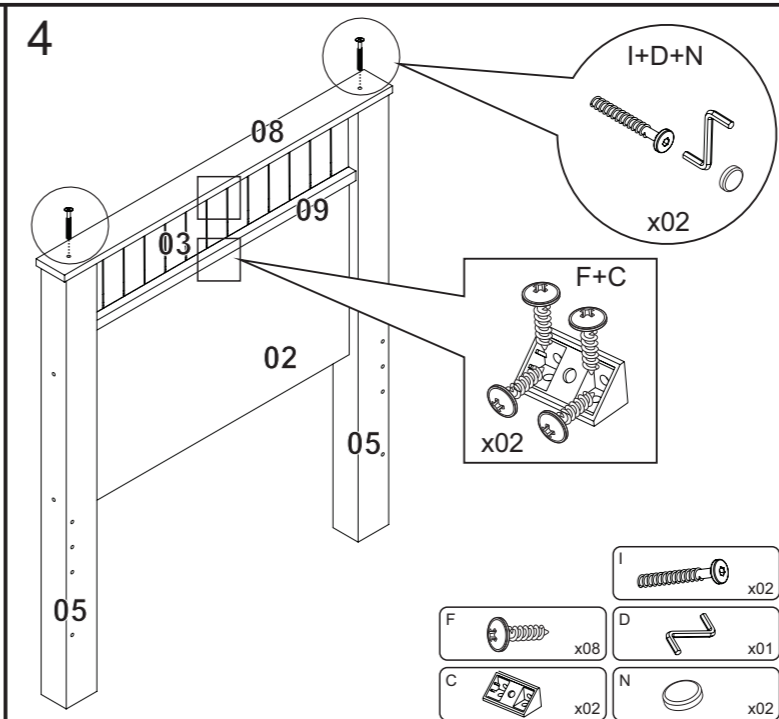
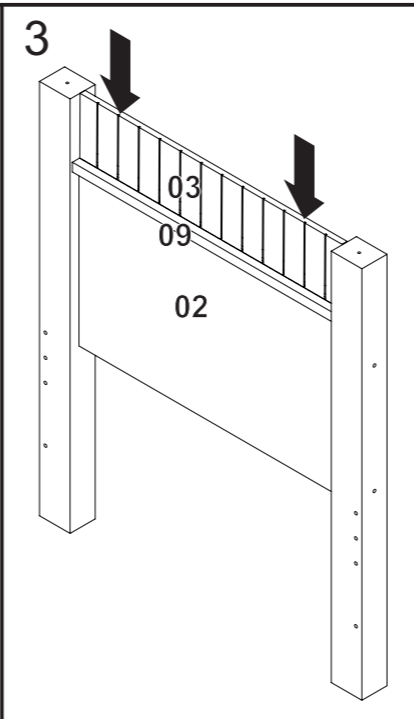
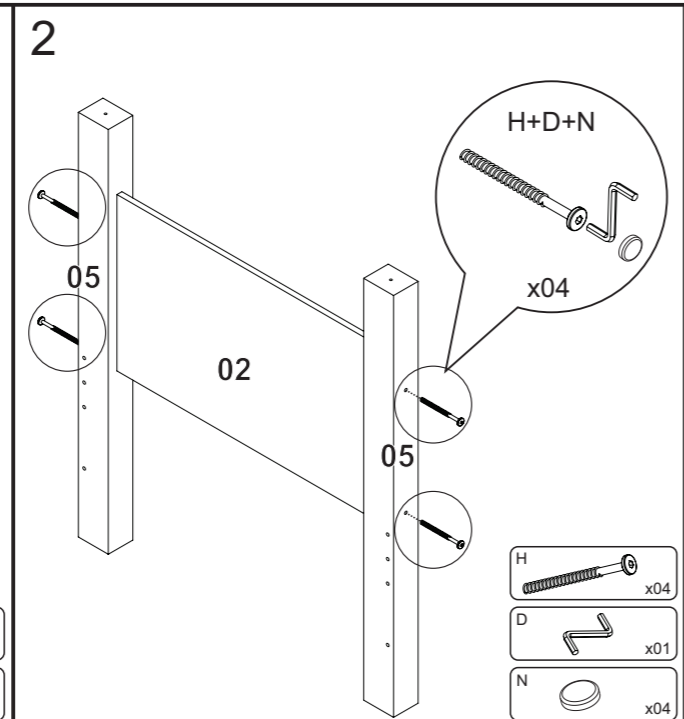
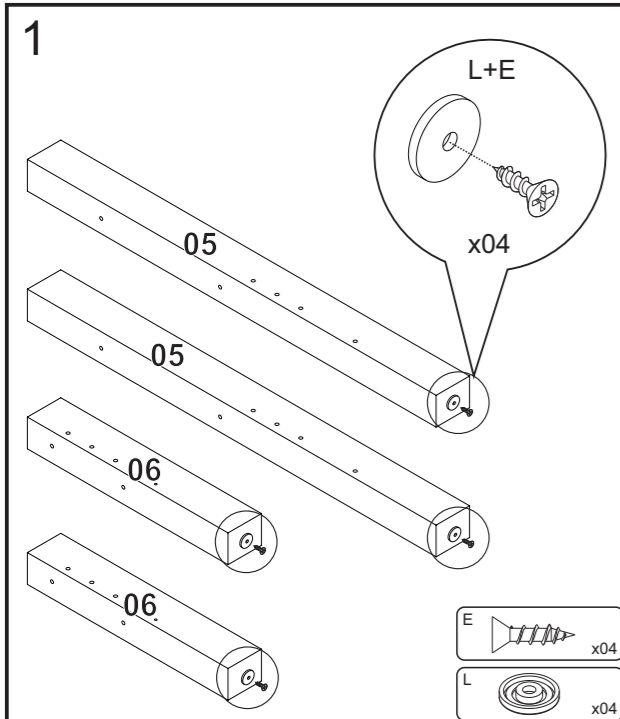

N°	CÓDIGO CODE CÓDIGO	DESCRIÇÃO DESCRIPTION DESCRIPCIÓN	DIMENSÃO (mm) DIMENSION (mm) DIMENSIÓN (mm)			QUANTIDADE QUANTITY CANTIDAD
			COMP. LEN. LON.	LARG. WID. ANC.	EPS DEP ESP	
1	421	FRENTE DA CAMA/ FRONT OF BED/ FRENTE DE LA CAMA	1890	300	15	1
2	416	TRASEIRO DA CAMA/ BACK OF BED/ TRASERO DE LA CAMA	1890	220	15	1
3	417	LATERAL DA CAMA/ SIDE OF BED/ LATERAL DE LA CAMA	900	220	15	2
4	39454	TRAVESSÃO/ BATTEN/ VIGA	900	187	15	4
5	39450	FRENTE DA GAVETA/ FRONT DRAWER/ FRENTE DE CAJÓN	580	155	15	2
6	39451	LATERAL DIREITA DA GAVETA/ RIGHT SIDE OF THE DRAWER/ LATERAL DERECHA DE CAJÓN	400	110	15	2
7	39453	LATERAL ESQUERDA DA GAVETA/ LEFT SIDE OF THE DRAWER/ LATERAL IZQUIERDA DE CAJÓN	400	110	15	2
8	419	TRASEIRO DE GAVETA/ BACK DRAWER/ TRASERO DE CAJÓN	500	80	15	2
9	420	FUNDO DE GAVETA/ DRAWER BOTTOM/ FONDO CAJÓN	513	407	2,5	2
10	26537	FUNDO/ BASE/ BASE	1850	380	6	2

**M - GUIA BIBOX  
BIBOX GUIDE  
GUÍA BIBOX** **02**

CAMA / BED 0,90 - Cód. 1410  
CAMA / BED 1,05 - Cód. 47782



Rod. Prefeito Adolfo Nicolato, Km 10 - Rodeiro/MG - CEP:36510-000  
+ 55 32 3577-3300 www.grupolopas.com.br

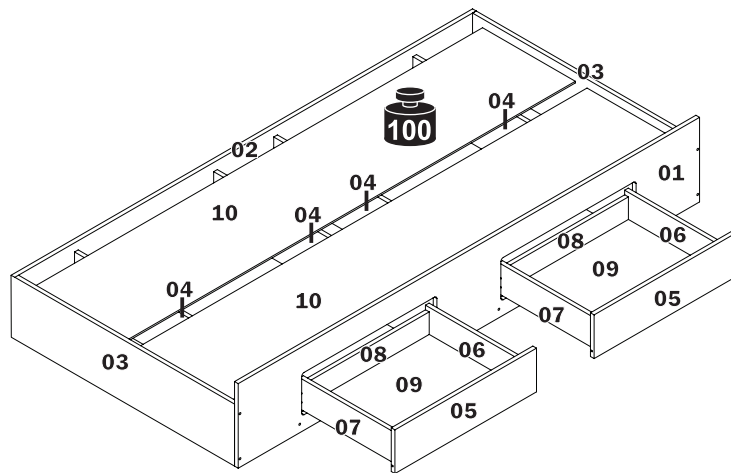
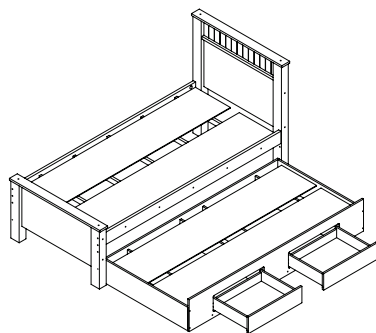

**KG** Peso máximo suportado  
Maximum weight supported  
Peso máximo suportado

## Instruções de Montagem Cama Auxiliar Athenas Bibox 0,9/1,05M

### Assembly Instructions Bibox Athenas Auxiliary Bed 0,9/1,05M

### Instrucciones de Armado Cama Auxiliar Bibox 0,9/1,05M

40365 - 02/07/2020 - A4

<b>A - PREGO 13X15 13X15 NAIL CLAVO 13X15</b>	<b>34MM</b>	<b>12</b>
		<b>CÓD. 2434</b>
<b>B - CAVILHA MADEIRA 6X30 6X30 WOODEN DOWEL TARUGO DE MADERA 6X30</b>		<b>16</b>
		<b>CÓD. 1977</b>
<b>C - PARAFUSO 3,5X35MM 3,5X35MM SCREW TORNILLO 3,5X35MM</b>		<b>08</b>
		<b>CÓD. 2840</b>
<b>D - PAR CORREDIÇA TELESCÓPICA BALL BEARING SLIDES CORREDERAS TELESCÓPICAS</b>		<b>02</b>
	<b>350MM</b>	<b>CÓD. 27832</b>
<b>E - RODÍZIO CASTER RODILLOS</b>		<b>08</b>
		<b>CÓD. 2912</b>
<b>F - CHAVE ZETA ALLEN WRENCH LLAVE ZETA</b>		<b>01</b>
		<b>CÓD. 15270</b>
<b>G - PARAFUSO 3,5X12MM 3,5X12MM SCREW TORNILLO 3,5X12MM</b>		<b>48</b>
		<b>CÓD. 38024</b>
<b>H - CANTONEIRA PLÁSTICA PLASTIC CORNER PLATE ESQUINERO PLÁSTICO</b>		<b>12</b>
		<b>CÓD. 1970</b>
<b>I - PARAFUSO 3,5X12MM FLANGEADO 3,5X12MM WASHER HEAD SCREW TORNILLO 3,5X12MM FLANGEADO</b>		<b>48</b>
		<b>CÓD. 29687</b>
<b>J - PREGO 10X10 10X10 NAIL CLAVO 10X10</b>	<b>23MM</b>	<b>12</b>
		<b>CÓD. 2259</b>
<b>K - PARAFUSO 7X50MM 7X50MM SCREW TORNILLO 7X50MM</b>		<b>16</b>
		<b>CÓD. 2856</b>
<b>L - TAPA PARAFUSO 13MM 13 MM SCREW COVER TAPA TORNILLO 13MM</b>		<b>16</b>
	<b>15X4MM</b>	<b>CÓD. 2673 - BRANCO CÓD. 2680 - IMBUÍJA CÓD. 19636 - CARVALHO CÓD. 19638 - ROVERE CÓD. 2672 - AVÓRIO</b>

## Termo de Garantia

### DISPOSIÇÕES E PRAZOS DE GARANTIA

A Móveis Lopas estipula que o produto especificado fica garantido pelo prazo de um (180) dias, a partir da data de emissão da nota fiscal, sendo os noventa (90) primeiros dias relativos à garantia legal prevista nos termos do artigo 26, II do CDC e os demais noventa(90) dias, relativos a garantia contratual contra defeitos de fabricação. Quaisquer garantias adicionais fornecidas pelo loja são de responsabilidade exclusiva destes, sendo portanto os únicos responsáveis em caso de defeito do produto após a garantia legal.

A Móveis Lopas não possui pontos de assistência técnica.

Constatado o eventual defeito de fabricação, o consumidor deverá entrar em contato com a loja onde adquiriu o produto.

No prazo de garantia, as partes eventualmente defeituosas serão substituídas gratuitamente, por outra da mesma linha e modelo, assim como a mão-de-obra aplicada.

O projeto, instalação e a montagem na residência do consumidor não são de responsabilidade da Móveis Lopas. A montagem deve seguir corretamente as instruções que se encontram dentro da embalagem de cada módulo. Esta garantia é válida em todo o território brasileiro.

### EXCLUSÃO DA GARANTIA

O presente termo exclui de sua garantia:

- danos causados em consequência de acidentes, mau uso, manuseio ou deslocamento incorreto dos produtos;
- danos causados por montagem inadequada;
- danos em decorrência de agentes externos (murchados, incêndios, etc.);
- danos causados pela utilização de produtos de limpeza não recomendados por este manual;
- despesas de transporte, frete ou seguro;
- defeitos oriundos da utilização do produto em ambientes sujeitos a gases corrosivos, umidade excessiva ou em locais de altas/baixas temperaturas, poeira ou adide.

### CUIDE BEM DO SEU MÓVEL

Dicas de limpeza e conservação:

- Para limpar corretamente seu produto, use sempre um pano liso e **levemente** umedecido com água;
- Não se esqueça de enxugar o seu móvel! Ele não deve permanecer úmido, pois a água pode prejudicar o acabamento ou causar mofo na madeira;
- Não se recomenda o uso de produtos à base de amoníaco.
- Não utilize esponja de aço ou qualquer material que possa arranhar a superfície do produto durante a limpeza.
- Não utilize plásticos ou papéis coloridos para forrar seu móvel.
- Evite arrastar objetos em cima do móvel. Eles podem riscar o acabamento do acabamento do seu móvel.
- O material dos seus móveis tem um tratamento contra fungos e cupins, mesmo assim, em ambientes infestados recomenda-se a detetização antes de instalar a seu móvel;
- Tente evitar a exposição direta ao sol. Sugere-se utilização de cortinas para proteger seu móvel;

### TAKING GOOD CARE OF YOUR FURNITURE

Cleaning and caring instructions:

- Wipe the wood furniture down with a moist cloth to properly clean the furniture.
- Do not forget to dry your furniture out. Humidity can damage the finish or create mold.
- Chemical products are not recommended;
- Never clean the furniture with scouring powders, steel scrubber pads or any other product which can scratch its surface.
- Furniture surfaces should not be covered with colored plastic or paper sheets.
- Avoid dragging objects on top of the furniture. They might scratch the finishing.
- Wood furniture are made of mould and termites resistant materials, however, it is recommended to use termiteicides in infested places before installing the furniture.
- Avoid furniture exposure to direct Sun light. Drapers suggested.

### CUIDE BIEN DE SU MUEBLE

Indicaciones de limpieza y conservación

- Para limpiar correctamente su muebles de madera, siempre use un paño húmedo.
- No se olvide de secar su muebles! No debe permanecer húmedo, pues el agua puede perjudicar el acabado o causar mofo en la madera.
- No es recomendable utilizar productos con amoníaco.
- No utilizar esponjas de acero o cualquier material que dañe la superficie de los muebles.
- No utilizar plásticos o papeles coloridos para forrar los muebles.
- Evite arrastrar objetos encima de los muebles. Ellos pueden riscar o dañar el acabado de su mueble.
- El material de los muebles tiene un tratamiento contra los hongos y las polillas, aun así, en ambientes infestados, se recomienda desinfectar antes de instalar su mueble.
- Evite la exposición directa al sol. Se sugiere la utilización de cortinas para proteger sus muebles.

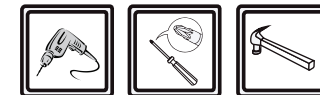
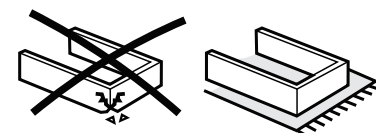

As ferramentas necessárias para montagem do produto não são fornecidas. The necessary tools for assembly aren't supplied. Las herramientas necesarias para armar los productos no son fornecidas.



Tempo de montagem  
Assembly time

45min.

Sugestão da quantidade de pessoas necessárias para montagem.  
Tip of the number of people required for product assembly.  
Consejo de la cantidad de personas necesarias para el armado de productos.



Tempo de armado

**01**

G + E x08

03 04

G x32  
E x08

**02**

D

Abaixe a alça preta e retire a peça conforme abaixo.  
Push the black pin down to remove the D1 part.  
Empujar para abajo la pieza negra para retirar la parte D1.

D1 D2

**03**

B x08

D2 + G x08

04 04

D x02  
G x08

B x08

**04**

D1 + G x2

B x04

06 07

D x02  
G x08

B x08

**05** 2x

H + I x02

07 05 06

H x04  
I x16

**06** 2x

09 06

**07**

C x04

07 08

C x08

**08** 2x

J x06

09 08

J x12

**09**

K + F + L x04

L x04  
F x01  
K x04

04 04 02

**10**

K + F + L x04

03 02 03

L x04  
K x04  
F x01

**11**

K + F + L x08

04 03 04 04 01

L x08  
K x08  
F x01

**12**

H + I x08

04 04 04 04 01

H x08  
I x32

**13**

A x12

10 10

A x12

**14**

**15** CAMA AUXILIAR MONTADA A DIREITA  
AUXILIARY BED MOUNTED RIGHT  
CAMA AUXILIAR DERECHO MONTADO

M x02

M x02

**15** CAMA AUXILIAR MONTADA A ESQUERDA  
AUXILIARY BED MOUNTED LEFT  
CAMA AUXILIAR IZQUIERDO MONTADO

M x02

M x02

**16**