

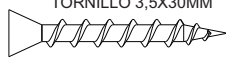

N°	CÓDIGO CÓDIGO CODE	DESCRIÇÃO DESCRIPCIÓN DESCRIPTION	DIMENSÃO(mm) DIMENSIÓN (mm) DIMENSION (mm)			MATERIAL MATERIA PRIMA RAW MATERIAL	QUANTIDADE CANTIDAD QUANTITY
			COMP. LON. LEN.	LARG. ANC. WID.	EPS. ESP. DEP.		
1	6721	RODAPÉ FRONTAL/ZÓCALO FRONTAL/FRONT BASEBOARD	830	70	15	MDP	1
2	6722	RODAPÉ TRASEIRO/ZÓCALO TRASERO/BACK BASEBOARD	830	70	15	MDP	1
3	914	VISTA/DETALLE FRONTAL/FRONT DETAIL	860	60	15	MDP	1
4	904	LATERAL DIREITA/LADO DERECHO/RIGHT SIDE	1010	450	15	MDP	1
5	919	LATERAL ESQUERDA/LADO IZQUIÉRDO/LEFT SIDE	1010	450	15	MDP	1
6	62775	TRAVESSA/TRAVIESSA/BATTEN	830	50	15	MDF	1
7	903	TAMPO/TAPA/TOP PANEL	880	480	15	MDP	1
8	18423	COSTAS/RESPALDO/BACK	850	330	2.5	HDF	3
9	36868	FRENTE DA GAVETA/LADO FRONTAL DEL CAJÓN/ DRAWER FRONT	845	215	15	MDP	4
10	39227	LATERAL GAVETA DIREITA/LADO DERECHO DEL CAJÓN/ DRAWER RIGHT SIDE	400	140	15	MDP	4
11	39228	LATERAL GAVETA ESQUERDA/LADO IZQUIERDO DEL CAJÓN/DRAWER LEFT SIDE	400	140	15	MDP	4
12	39583	TRASEIRO DA GAVETA/TRASERO DEL CAJÓN/ DRAWER BACK	775	140	15	MDP	4
13	39582	FUNDO GAVETA/FONDO CAJÓN/DRAWER BOTTOM	787	407	2.5	HDF	4

**A - PARAFUSO 3,5X30MM
3,5X30MM SCREW
TORNILLO 3,5X30MM** **08**
CÓD. 31765



**B - SAPATA 15 MM
BRACKET 15 MM
BASE DE LA PATA 15 MM** **04**
CÓD. 2487 BRANCO
CÓD. 19639 CARVALHO SOFT
CÓD. 19641 ROVERE SOFT
CÓD. 2491 IMBUIA SOFT



**C - CANTONEIRA PLÁSTICA
PLASTIC CORNER PLATE
ESQUINERO PLÁSTICO** **04**
CÓD. 1970



**D - PARAFUSO 3,5X12MM FLANGEADO
3,5X12MM WASHER HEAD SCREW
TORNILLO 3,5X12MM FLANGEADO** **16**
CÓD. 29687

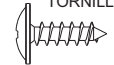

**E - PAR CORREDIÇA METÁLICA
PAIR OF METALLIC SLIDES
PAR DE RIELES DE METAL** **04**
400MM
CÓD. 1433



**F - TAMBOR 15MM
15MM CONNECTOR
CONECTOR 15MM** **10**
CÓD. 2913



**G - PARAFUSO 3,5X35MM
3,5X35MM SCREW
TORNILLO 3,5X35MM** **16**
CÓD. 30836

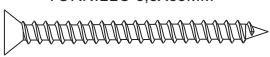

**H - PARAFUSO 3,5X12MM
3,5X12MM SCREW
TORNILLO 3,5X12MM** **36**
CÓD. 38024



**I - CAVILHA MADEIRA 6X30
6X30 WOODEN DOWEL
TARUGO DE MADERA 6X30** **24**
CÓD. 1977



**J - PARAFUSO 3,5X40MM FLANGEADO
3,5X40MM WASHER HEAD SCREW
TORNILLO 3,5X40MM FLANGEADO** **04**
CÓD. 27046

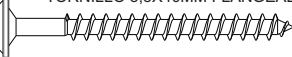

**K - PREGO 10X10
10X10 NAIL
CLAVO 10X10** **50**
23MM
CÓD. 2259

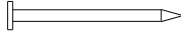

**L - PERFIL H
H PROFILE
PERFIL H** **02**
430MM
CÓD. 25827



**M - PARAFUSO MINIFIX 31x7MM
MINIFIX SCREW
TORNILLO MINIFIX** **10**
CÓD. 2859

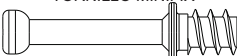

**N - PUXADOR XANGAI 256MM BRONZE
XANGAI HANDLE 256MM BRONZE
TIRADOR XANGAI 256MM BRONZE** **04**
CÓD. 34990



**O - TAPA FURO MINIFIX 16MM
16MM SCREW COVER (MINIFIX)
TAPA ORIFICIO 16MM (MINIFIX)** **10**
CÓD. 19655 CARVALHO SOFT
CÓD. 2546 IMBUIA SOFT
CÓD. 19656 ROVERE SOFT
CÓD. 2542 BRANCO



Termo de Garantia

DISPOSIÇÕES E PRAZOS DE GARANTIA
A Móveis Lopas estipula que o produto especificado fica garantido pelo prazo de um (180) dias, a partir da data de emissão da nota fiscal, sendo os noventa (90) primeiros dias relativos a garantia legal prevista nos termos do artigo 26, II do CDC e os demais noventa(90) dias, relativos a garantia contratual contra defeitos de fabricação. Quaisquer garantias adicionais fornecidas pelo lojista são de responsabilidade exclusiva destes, sendo portanto os únicos responsáveis em caso de defeito do produto após a garantia legal.
A Móveis Lopas não possui pontos de assistência técnica.
Constatado o eventual defeito de fabricação, o consumidor deverá entrar em contato com a loja onde adquiriu o produto.
No prazo de garantia, as partes eventualmente defeituosas serão substituídas gratuitamente, por outra da mesma linha e modelo, assim como a mão-de-obra aplicada.
O projeto, instalação e a montagem na residência do consumidor não são de responsabilidade da Móveis Lopas. A montagem deve seguir corretamente as instruções que se encontram dentro da embalagem de cada módulo. Esta garantia é válida em todo o território brasileiro.

EXCLUSÃO DA GARANTIA

O presente termo exclui de sua garantia:
-danos causados em consequência de acidentes, mau uso, manuseio ou deslocamento incorreto dos produtos;
-danos causados por montagem inadequada;
-danos em decorrência de agentes externos (inundações, incêndios, etc);
-danos causados pela utilização de produtos de limpeza não recomendados por este manual;
-despesas de transporte, frete ou seguro;
-defeitos oriundos da utilização do produto em ambientes sujeitos a gases corrosivos, umidade excessiva ou em locais de altas/baixas temperaturas, poeira ou acidez.

CUIDE BEM DO SEU MÓVEL

Dicas de limpeza e conservação:
- Para limpar corretamente seu produto, use sempre um pano liso e **levemente** umedecido com água;
- Não se esqueça de enxugar o seu móvel! Ele não deve permanecer úmido, pois a água pode prejudicar o acabamento ou causar mofo na madeira;
- Não se recomenda o uso de produtos à base de amoníaco.
- Não utilize esponja de aço ou qualquer material que possa arranhar a superfície do produto durante a limpeza.
- Não utilize plásticos ou papéis coloridos para forrar seu móvel.
- Evite amarrar objetos em cima do móvel. Eles podem riscar e prejudicar o acabamento de seu móvel.
- O material dos seus móveis tem um tratamento contra fungos e cupins, mesmo assim, em ambientes infestados recomenda-se a desinfestação antes de instalar a seu móvel;
- Tente evitar a exposição direta ao sol. Sugere-se utilização de cortinas para proteger seu móvel;

TAKING GOOD CARE OF YOUR FURNITURE

Cleaning and caring instructions:
- Wipe the wood furniture down with a moist cloth to properly clean the furniture.
- Do not forget to dry your furniture out. Humidity can damage the finish or create mould.
- Chemical products are not recommended;
- Never clean the furniture with scouring powders, steel scrubber pads or any other product which can scratch its surface.
- Furniture surfaces should not be covered with colored plastic or paper sheets.
- Avoid dragging objects on top of the furniture. They might scratch the finishing.
- Wood furniture are made of mould and termites resistant materials, however, it is recommended to use termiticides in infested places before installing the furniture.
- Avoid furniture exposure to direct Sun light. Drapers suggested.

CUIDE BIEN DE SU MUEBLE

Indicaciones de limpieza y conservación:
- Para limpiar correctamente su mueble de madera, siempre use un paño húmedo.
- No se olvide de sacar su mueble! No debe permanecer húmedo, pues el agua puede perjudicar el acabado o causar mofo en la madera.
- No es recomendable utilizar productos con amoníaco.
- No utilizar esponjas de acero o cualquier material que dañe la superficie de los muebles.
- No utilizar plásticos o papeles coloridos para forrar los muebles.
- Evite amarrar objetos encima de los muebles. Ellos pueden riscar o dañar el acabado de su mueble.
- El material de los muebles tiene un tratamiento contra los hongos y las polillas, aun así, en ambientes infestados, se recomienda desinfectar antes de instalar su mueble.
- Evite la exposición directa al sol. Se sugiere la utilización de cortinas para proteger sus muebles.

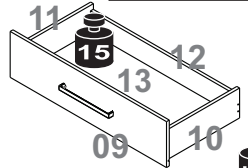
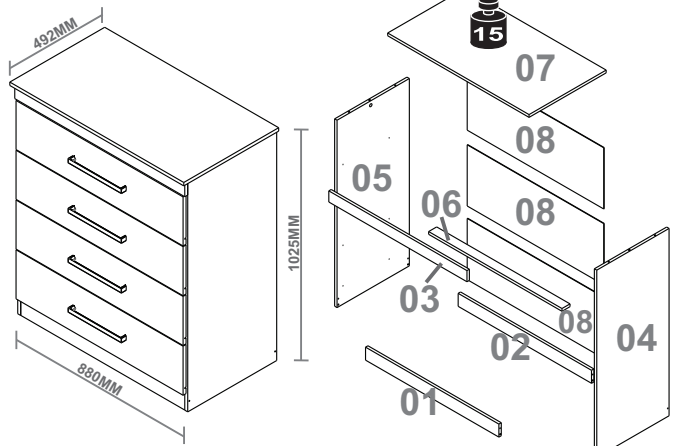

KG Peso máximo suportado
Maximum weight supported
Peso máximo suportado

Instruções de Montagem Cômoda Baião
Assembly Instructions Baião Chest of Drawers
Instrucciones de Armado Comoda Baião
38980 - 09/05/2018 - A4 - DDP Lopas 2018

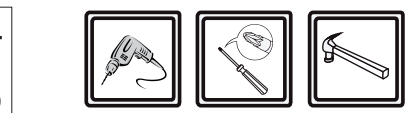
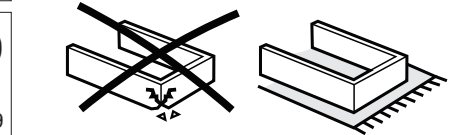

As ferramentas necessárias para montagem do produto não são fornecidas.
The necessary tools for assembly aren't supplied.
Las herramientas necesarias para armar los productos no son fornecidas.

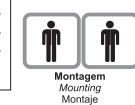

Sugestão de quantidade de pessoas necessárias para montagem.
Tip of the number of people required for product assembly.
Consejo de la cantidad de personas necesarias para el armado de productos.

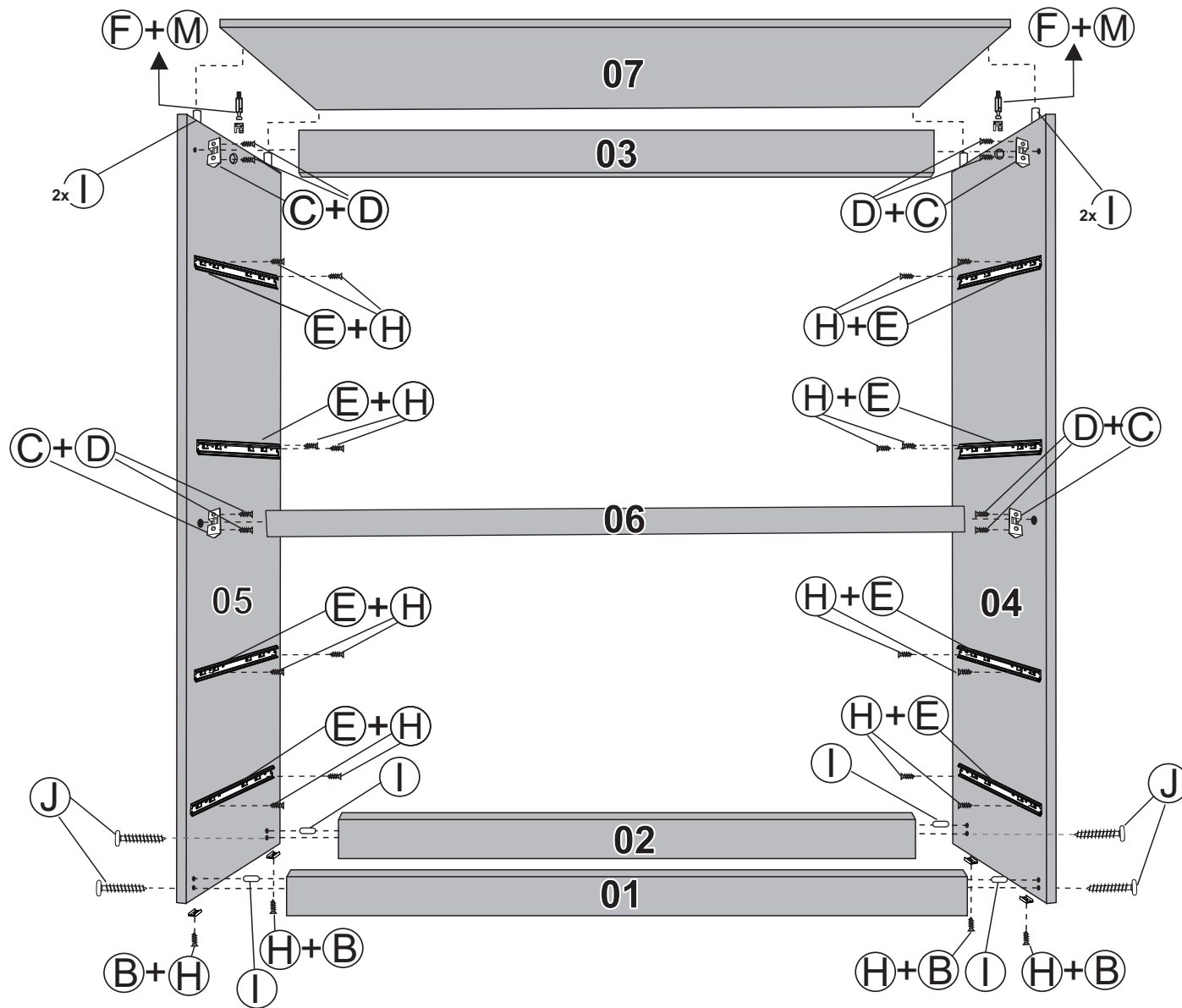

MONTAGEM DA GAVETA
DRAWER ASSEMBLY
ARMADO DEL CAJÓN

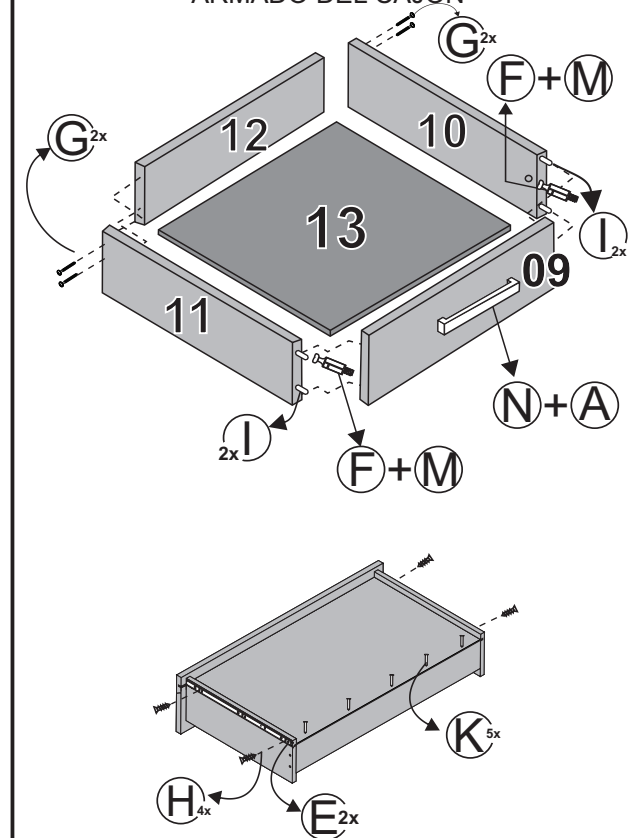

DETALHE DAS COSTAS
BACK DETAILS
DETALLES DEL RESPALDO

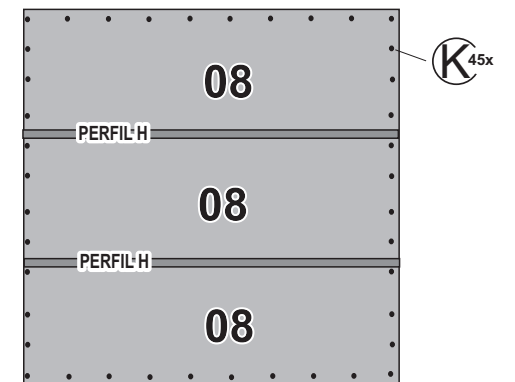

Antes de iniciar a montagem colocar corredeira nas marcas existentes de fábrica.
Before start the assembly you must put the drawer slides in the manufacture's marks.
Antes del inicio del armado del producto poner la corredera metálica en las marcas de fábrica.