



DP-001-775

Instruções de Montagem

/ Instrucciones de Armado / Assembly Instructions

775 - COMODA SAPATEIRA 4 GAV LUNA

775 - COMODA ZAPATERO 4 CAJONES LUNA

775 - DRAWER CHEST SHOE RACK 4 DRAWERS LUNA

Atualização 4
Actualización / Update
05/03/2020

Legendas de Peças / Leyenda de Piezas / Legends of Parts

CÓD	DESCRIÇÃO	DESCRISIONES	DESCRIPTION	QTD	DIMENSÃO
1022	FUNDO GAVETA	FONDO DEL CAJÓN	BOTTOM OF DRAWER	4	648 X 403
509	PRATELEIRA FIXA	ANAQUEL FIJA	SHELF FIXED	3	350 X 380
569	TAMPO	TAMPO	COVER	1	1090 X 490
665	LATERAL GAVETA	LATERAL DEL CAJÓN	DRAWER SIDE	6	398 X 110
671	LATERAL GAVETAO	LATERAL CAJÓN MAYOR	BIGGER DRAWER SIDE	2	398 X 240
680	LATERAL ESQUERDA	LATERAL IZQUIERDA	LEFT SIDE	1	930 X 450
681	LATERAL DIREITA	LATERAL DERECHA	RIGHT SIDE	1	930 X 450
682	LATERAL ESTREITA	LATERAL ESTRECHA	STRAIT SIDE	1	930 X 380
754	PORTA	PUERTA	DOOR	1	797 X 353
767	TRAVESSA DA GAVETA	TRAVIESSA CAJÓN	DRAWER TRAY	1	675 X 70
796	FRENTE GAVETA	FRENTE DEL CAJÓN	DRAWER FRONT	3	158 X 683
802	CONTRA FUNDO GAVETA	CONTRA FONDO DEL CAJÓN	AGAINST DRAWER BOTTOM	3	626 X 80
804	FRENTE GAVETAO	FRENTE CAJÓN MAYOR	BIGGER DRAWER FRONT	1	320 X 683
805	CONTRA FUNDO GAVETAO	CONTRA FONDO MAYOR	BIGGER AGAINST DRAWER BOTTON	1	626 X 178
835	RODAPÉ TRAS	RODAPÍE TRASERO	BACK FOOTER	1	675 X 120
891	RODAPÉ FRONTAL	RODAPÍE FRONTAL	FRONT FOOTER	1	675 X 120
896	RODAPÉ FRONTAL MENOR	RODAPÍE FRONTAL MENOR	SMALLER FRONT FOOTER	1	350 X 120
956	FORRO TRASEIRO	FONDO	BACK	2	415 X 690
960	FORRO TRASEIRO LATERAL	FONDO LATERAL	SIDE BACK	1	820 X 365

Sistema Anti-Tombamento Sistema Anti-Vuelco System Anti-Tipping

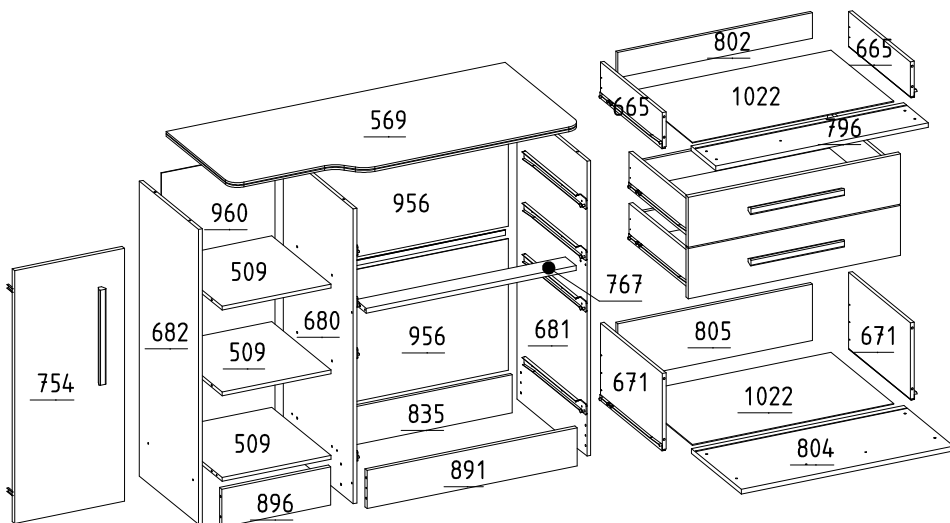
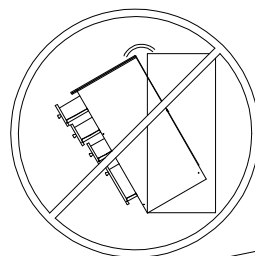

Instrução

- 01 - Utilize a embalagem para forrar o chão e iniciar a montagem;
- 02 - Separe as peças colocando em pé, nunca empilhe uns sobre os outros;
- 03 - Identifique as peças do móvel antes de iniciar a montagem;
- 04 - Caso seja utilizado parafusadeira para montagem, recomendamos que a pressão seja até 5 Newtons, finalizando o aperto com chave manual. Em caso de ensaio ou remontagem utilizar chave manual ou parafusadeira com pressão de até 5 Newtons.
- 04.1 - Indicamos que o montador observe se há quinhas vivas no acabamento das peças, caso houver devem ser lixadas manualmente com cuidado antes da montagem.
- 05 - Aconselhamos que a montagem seja feita por montador profissional.

- 01 - Utilizar el material de embalaje para cubrir el suelo e iniciar el montaje.
- 02 - Separar las piezas que ponen en pie, nunca se apilan unas sobre otras.
- 03 - Identificar las partes móviles ante de comenzar ensamblaje.
- 04 - Si el montaje se realiza con una presión de apriete a 5 newtons, finalizó los tornillos con una llave de la primera asamblea. para la verificación o el reensamblaje generar manual de volver a apretar las jaciones.
- 05 - Se recomienda que el montaje se realiza por un instalador profesional.

- 01 - Use the packaging material to cover the floor and start assembling;
- 02 - Separate the parts by placing them upright, never over each other;
- 03 - Identify the mobile parts before starting assembling;
- 04 - If using an electric screwdriver with 5 Newton pressure, finish tightening the screws manually for the first assembling. In testing or reassembling, tighten the screws manually.
- 05 - We strongly recommend using a professional furniture assembler for the task.

*Ao solicitar peças para Assistência Técnica ao lojista, informe o código do produto, a cor, o número da peça danificada e o lote.

* Em caso de dúvidas, ou informações adicionais, mande-nos um e-mail para qmovi@qmovi.com.br ou entre em contato com a loja.
* Visite: www.qmovi.com.br

*Cuando solicite piezas para asistencia técnica al fendero, introduzca el código del producto, el color, el número de pieza dañado y el lote.

*Si tiene alguna pregunta, o agrega información, envíenos un correo electrónico a qmovi@qmovi.com.br o ingrese a la tienda.
* Visit: www.qmovi.com.br

* When ordering parts to the Technical Assistance, inform the product code, the color, the number of the damaged part and the batch.

* If in doubt, or if further information is required, please contact us by email to qmovi@qmovi.com.br or contact the store.
* Visit: www.qmovi.com.br

A	2539	Qt.:10	B	2543	Qt.:10	C	2536	Qt.:84
PARAFUSO CHATA 4,0 X 40			PARAFUSO FLANGEADO 3,5 X 25			PARAFUSO CHATA 3,5 X 12		
D	2430	Qt.:18	E	2552	Qt.:55	F	34	Qt.:48
PREGO 12 X 12			PREGO 10 X 10			CAVILHA MADEIRA 6 X 30 MM		
G	184	Qt.:1	H	88	Qt.:5	I	29	Qt.:13
PERFIL H			FIXADOR DE FUNDO			J	**	Qt.:5
K	***	Qt.:5	L	45	Qt.:2	M	245	Qt.:1
MINI SAPATA 12MM			DOBRADIÇA			SACHE DE COLA		
N	42	Qt.:4	P	20	Qt.:1	Q	3169	Qt.:1
CORREDICA METALICA			BUCHA PAREDE 8MM			CANTONEIRA AÇO		
O	****	Qt.:5	R	2547	Qt.:1			
PUXADOR MOLD			PARAFUSO FLANGEADO 4,5 X 45					

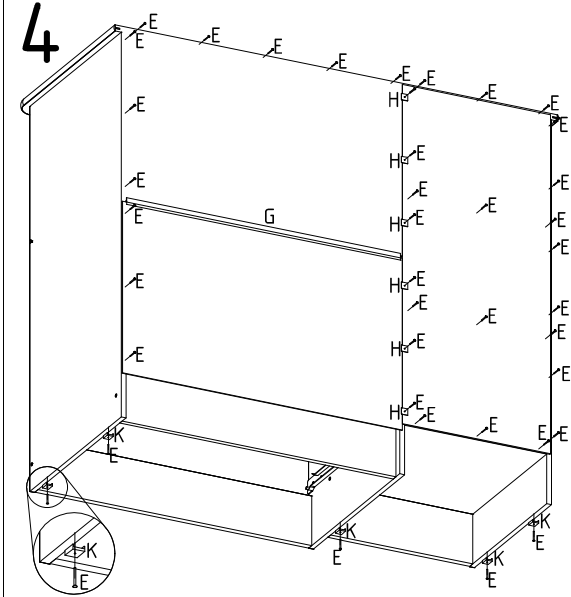
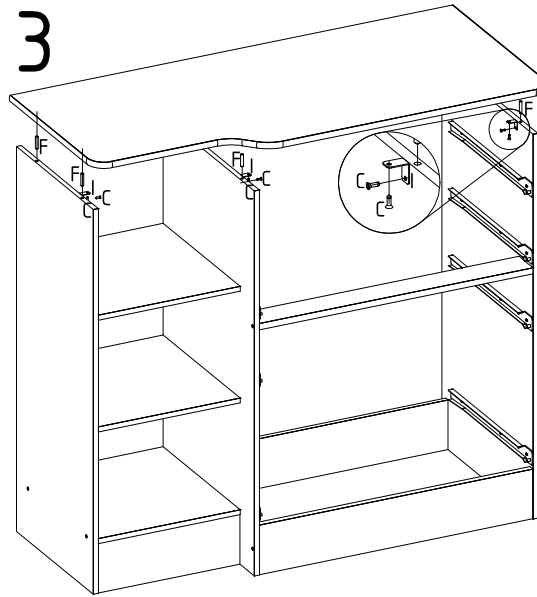
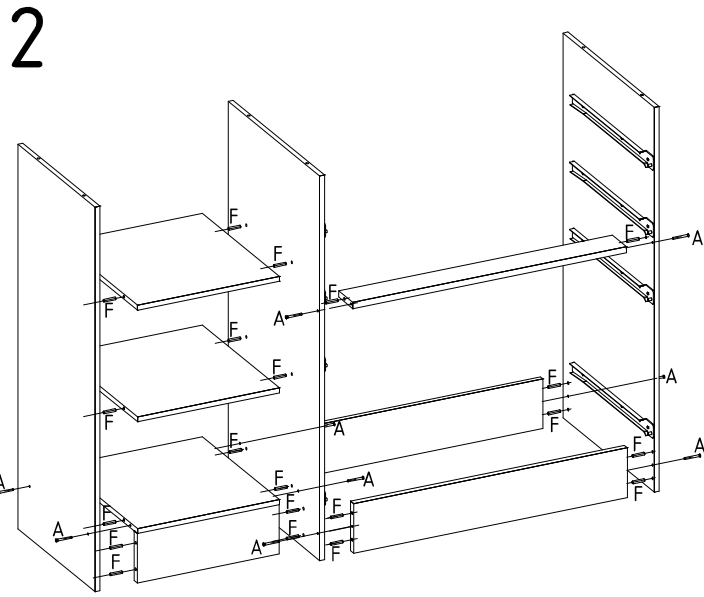
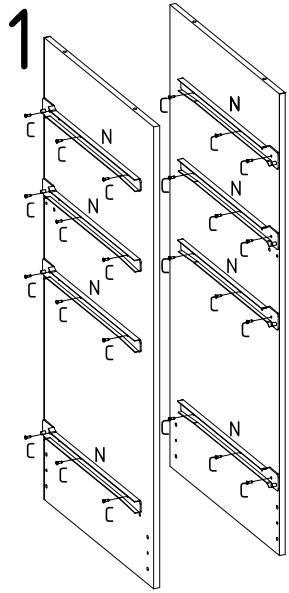

5

KIT ANTI-TOMBAMENTO, fija o móvel na parede.
 Fixar cantoneira de aço "Q" no topo por dentro do móvel com os parafusos "C", e utilizar o parafuso "R" para fixar o móvel na parede juntamente com a bucha "P".

KIT ANTI-VUELCO, fija el móvil en la pared.
 Fijar escuadra de acero "Q" en la tapa por dentro del mueble con los tornillos "C", y utilizar el tornillo "R" para fijar el móvil en la pared junto con el manguito "P".

KIT ANTI-TIPPING, fixed-to-mobile on the wall.
 Fixing bracket steel "Q" on the top inside of the mobile the screws "C", and use the screw "R" to fix the mobile on the wall along with the bushing "P".

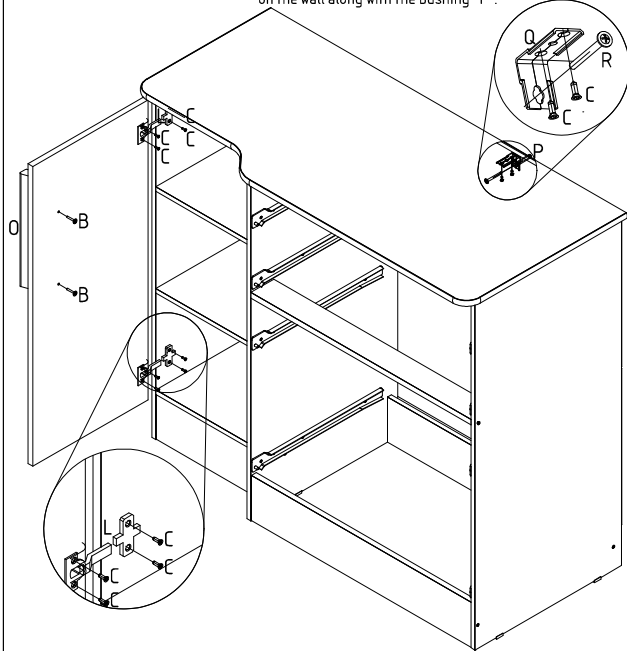

6

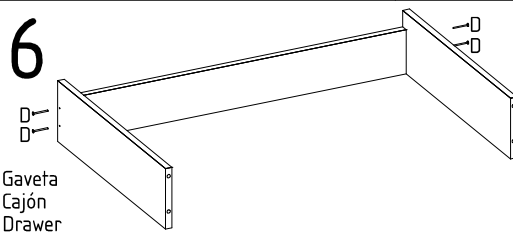

Gaveta
Cajón
Drawer

7

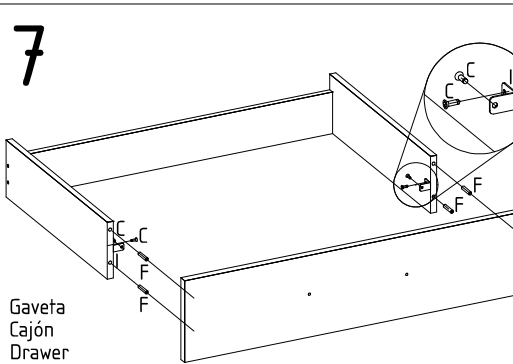

Gaveta
Cajón
Drawer

8

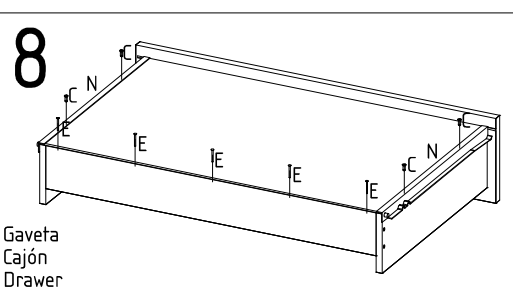

Gaveta
Cajón
Drawer

9

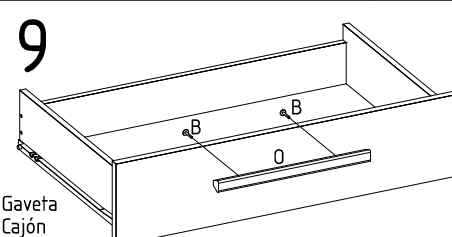

Gaveta
Cajón
Drawer

10

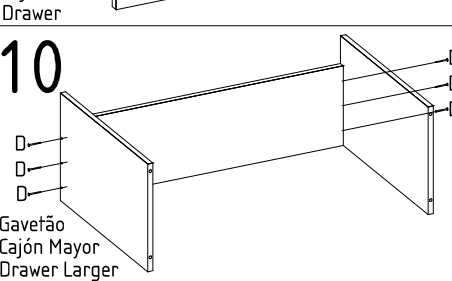

Gavetão
Cajón Mayor
Drawer Larger

11

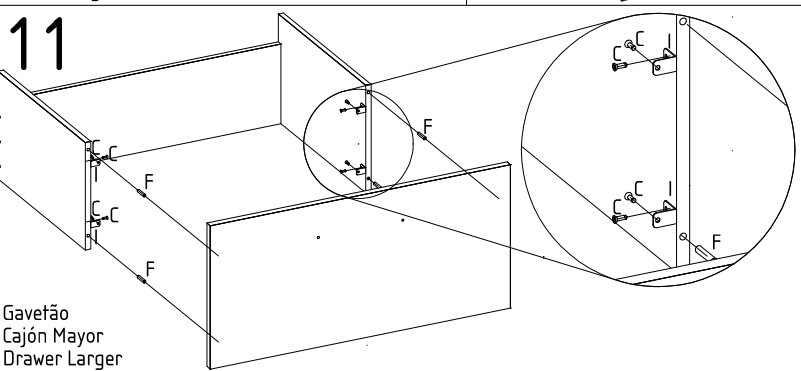

Gavetão
Cajón Mayor
Drawer Larger

12

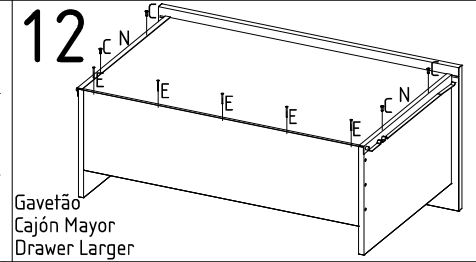

Gavetão
Cajón Mayor
Drawer Larger

13

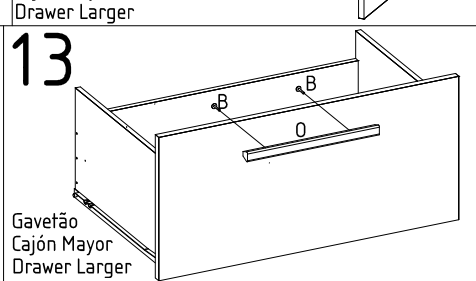

Gavetão
Cajón Mayor
Drawer Larger