

CERTIFICADO DE GARANTIA

A **DEIBE MÓVEIS**, solicita ao cliente a leitura prévia deste manual para a melhor montagem do produto.

A garantia complementar abrange todas as peças, partes e componentes que eventualmente apresentem **defeito de fabricação** no prazo de **03** meses, contando a partir da emissão da nota fiscal de compra emitida pelo logista.

O compromisso de garantia cessará caso:

- 1- O produto for montado ou utilizado em desacordo com as instruções de montagem.
- 2- O produto seja adulterado ou consertado por pessoa não autorizada pela loja.
- 3- Haja utilização de peça ou componente não original, adequado ao produto.
- 4- O defeito seja decorrente de negligência do montador ou do consumidor em relação às instruções do esquema de montagem.

As garantias legais e/ou especial não cobrem:

Despesas com a instalação do produto.
Produtos ou peças danificadas devido acidente de transporte ou manuseio indevido e riscos.

Observações:

A responsabilidade do fabricante limita-se ao valor do produto.
As despesas decorrentes e conseqüentes da instalação de peças que não pertençam ao produto são de responsabilidade única e exclusivamente do consumidor.
As eventuais assistências técnicas deverão ser solicitadas a fábrica, com o setor de Assistência Técnica. Deve ser informado o código e descrição da peça e o número do lote contido na página inicial deste manual.
para o e-mail assistencia@deibe.ind.br

Atenção

Para que o produto funcione perfeitamente, deverá ser montado em local adequado, onde não tenha umidade ou infiltrações e com piso firme e sem desníveis, desta forma recomendamos que o montador faça esta verificação antes da montagem.

Nota: A assistência técnica deverá ser solicitada à loja onde comprou este produto.

Nome da Loja:

Cidade: Estado:

Telefone: Nº Nota Fiscal: Data compra ___/___/___

INSTRUÇÕES DE MONTAGEM ASSEMBLY INSTRUCTIONS INSTRUCCIONES DE MONTAJE

COZINHA THAIS

REF.: 1465

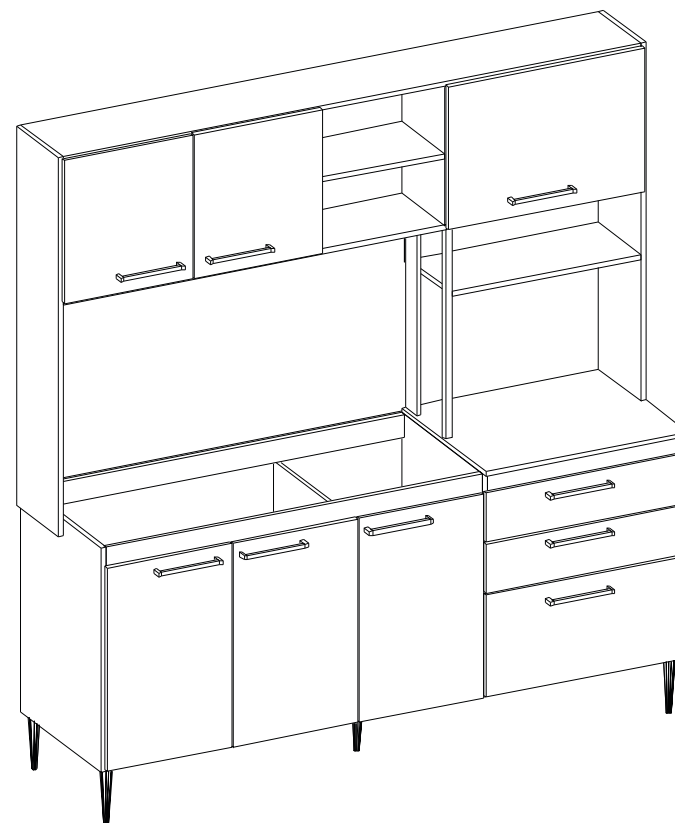



Para montagem:

For assembly:

Para montaje:

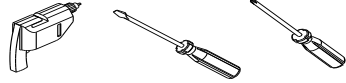

FERRAGENS / HARDWARE / EQUIPOS

A	50	CAVILHA 6 X 30 6 X 30 DOWEL CLAVIJA 6 X 30		H	05	SAPATA 170 SHOE 170 ZAPATO 170	
B	34	PARAFUSO 3,5 X 40 SCREW 3.5 X 40 TORNILLO 3.5X40		I	100	PREGO 10 X 13 NAIL 10 X 13 CLAVO 10 X 13	
C	72	PARAFUSO 3,5 X 14 SCREW 3.5 X 14 TORNILLO 3.5X14		J	09	PUXADOR HANDLE MANEJAR	
D	08	CANTONEIRA CORNER ESQUINA		K	02	CORREDIÇA SLIDE DESLIZAR	
E	22	PARAFUSO 3,5 X 25 SCREW 3.5 X 25 TORNILLO 3.5X25		L	07	PARAFUSO 4 X 50 SCREW 4 X 50 TORNILLO 4 X 50	
F	02	CAVILHA 6 X 60 6 X 60 DOWEL CLAVIJA 6 X 60		M	04	SUPORTE PINO PIN SUPPORT SOPORTE DE PIN	
G	14	DOBRADIÇA SUPER ALTA 26 SUPER HIGH HINGE 26 BISAGRA SUPER ALTA 26					

1° PASSO
1° STEP
1° PASO

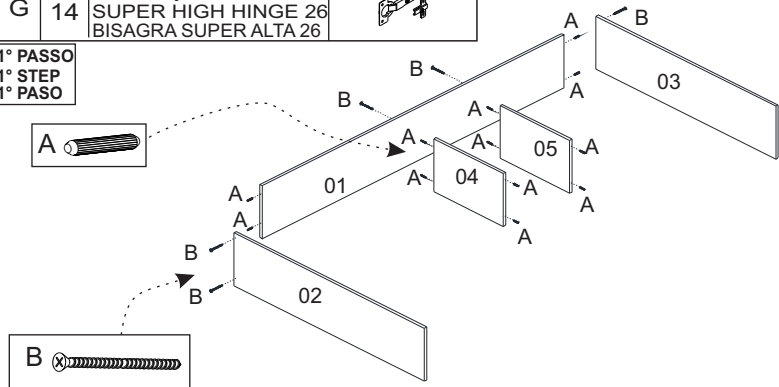

2° PASSO
2° STEP
2° PASO

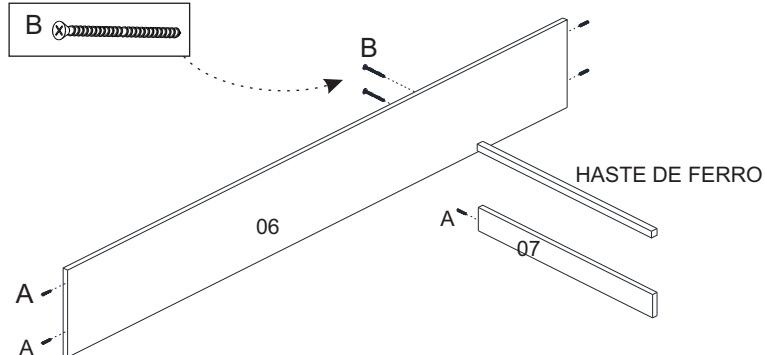

11° PASSO
11° STEP
11° PASO

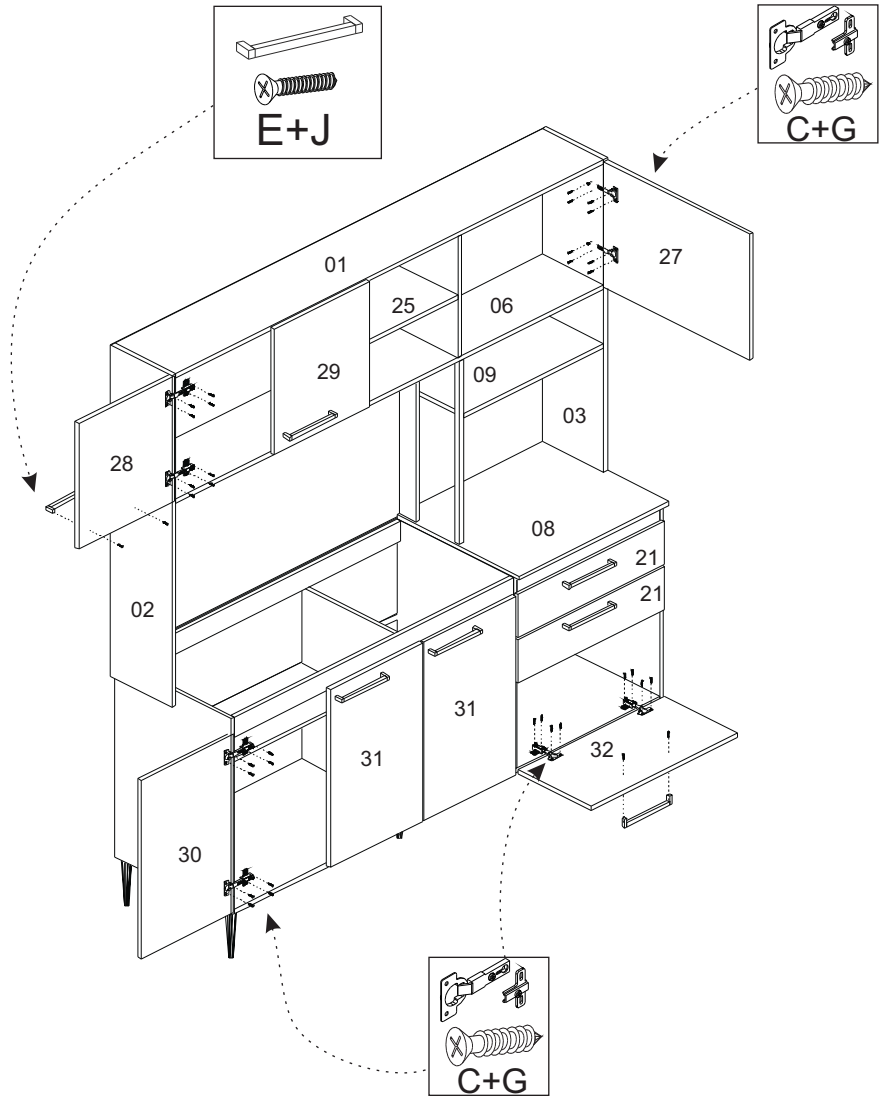

9° PASSO
9° STEP
9° PASO

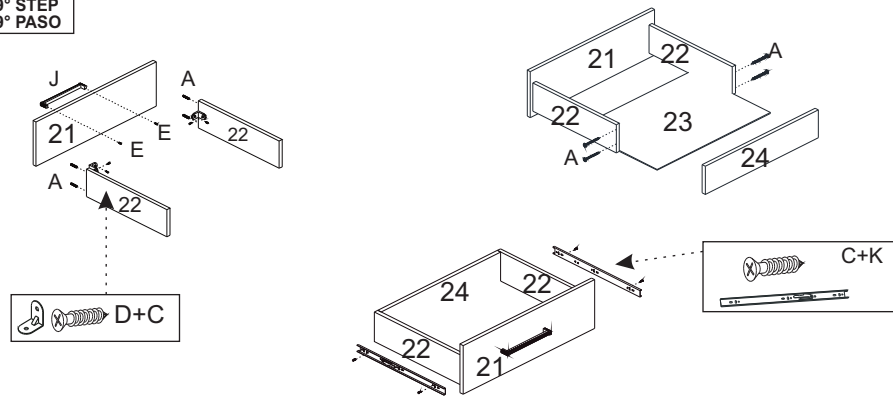

10° PASSO
10° STEP
10° PASO

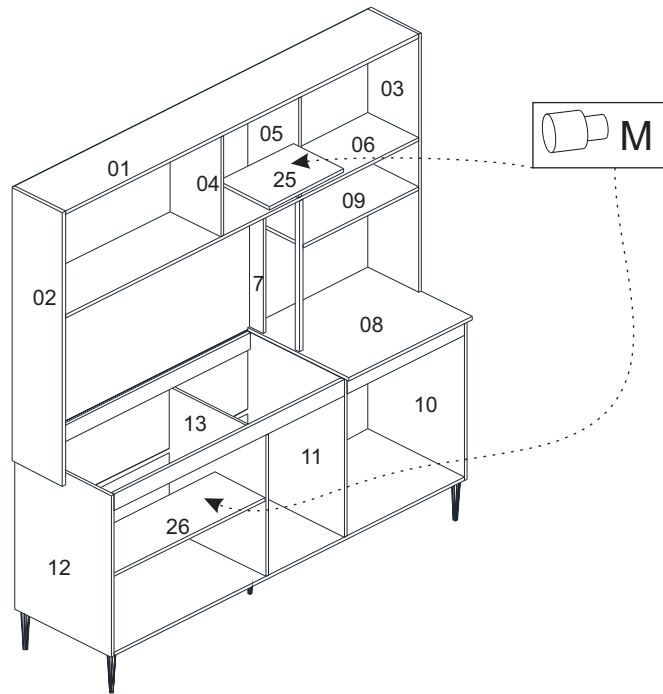

3° PASSO
3° STEP
3° PASO

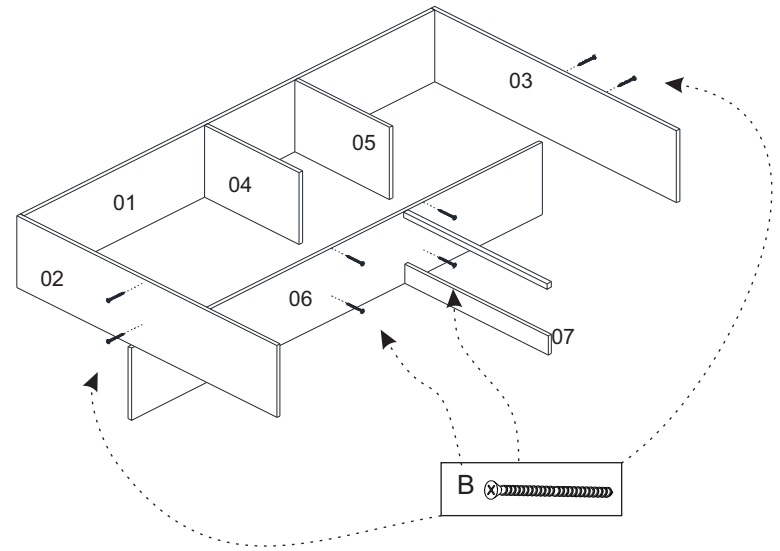

4° PASSO
4° STEP
4° PASO

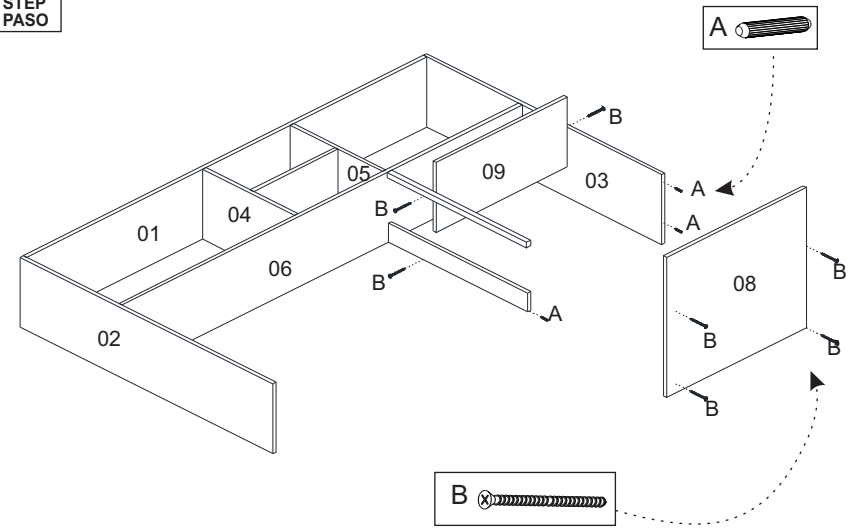

5° PASSO
5° STEP
5° PASO

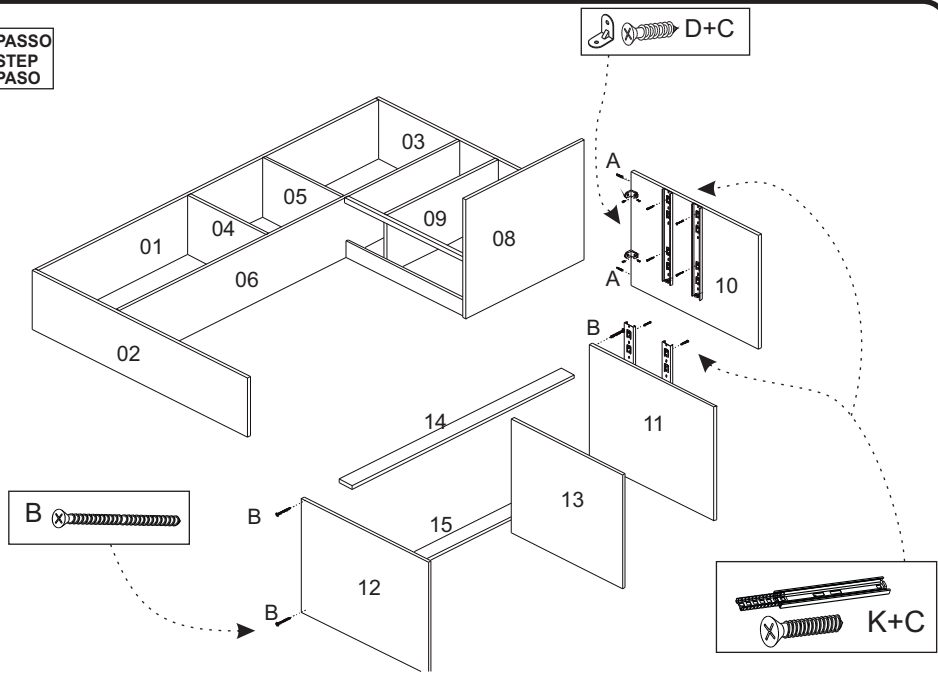

6° PASSO
6° STEP
6° PASO

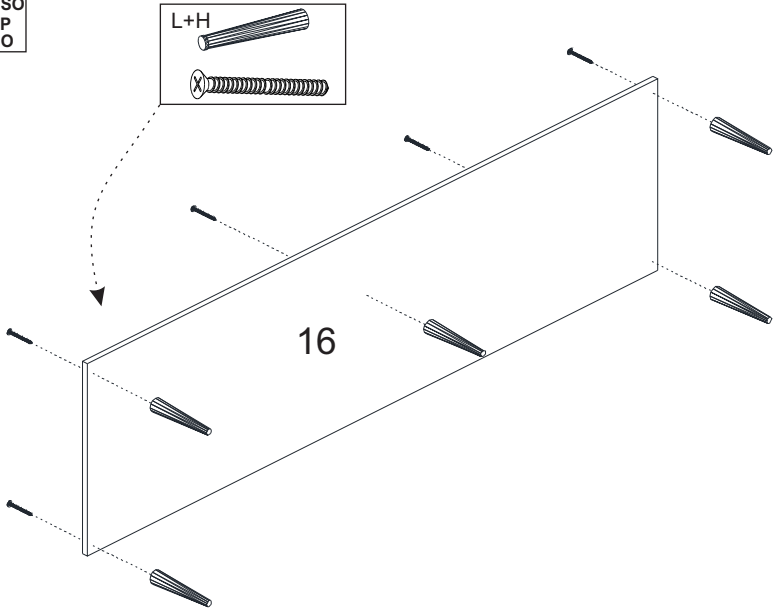

7° PASSO
7° STEP
7° PASO

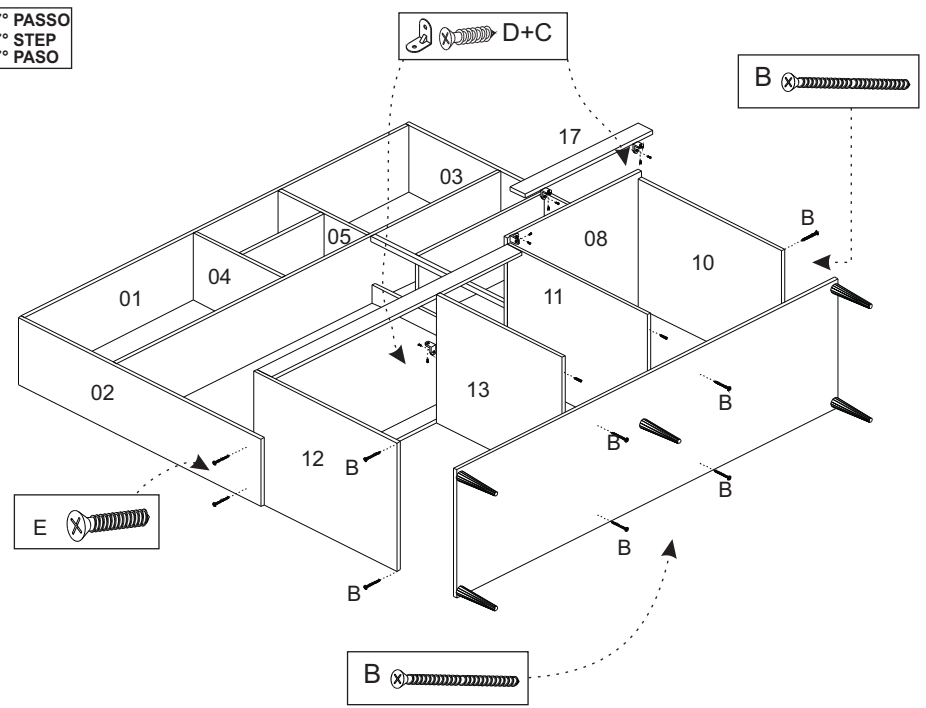

8° PASSO
8° STEP
8° PASO

