



DP-001-4815 **Instruções de Montagem**  
/ Instrucciones de Armado / Assembly Instructions

**4815 - LIVREIRO COM 8 NICHOS**  
4815 - LIBRERÍA CON 8 NICHOS  
4815 - BOOKSTORE WITH 8 NICHES

Site: www.qmovi.com.br - e-mail: qmovi@qmovi.com.br

Atualização 0  
Actualización / Update  
01/01/2025

QR Code para acessar  
vídeo de montagem

**Legendas de Peças / Leyenda de Piezas / Legends of Parts**

CÓD	DESCRIÇÃO	DESCRISIONES	DESCRIPTION	QTD	DIMENSÃO
3949	BASE/CHAPÉU	BASE/SOMBRERO	BASE/HAT	2	700 X 336
3977	PRATELEIRA 3977	ANAQUEL FIJA NICH	NICHE SHELF FIXED	2	450 X 336
3978	PRATELEIRA 3978	ANAQUEL FIJA NICH	NICHE SHELF FIXED	2	450 X 336
3980	DIVISÓRIA	PARTICIÓN	PARTITION	3	324 X 336
3981	PRATELEIRA MENOR	ANAQUEL MENOR	SMALLER SHELF	2	250 X 336
3982	RODAPÉ FRONTAL	RODAPIÉ FRONTAL	FRONT FOOTER	1	700 X 120
3983	RODAPÉ TRAS	RODAPIÉ TRASERO	BACK FOOTER	1	700 X 120
3985	FORRO TRASEIRO	FONDO	BACK	2	350 X 460
4817	DIVISÓRIA NICH	PARTICIÓN NICH	NICHE PARTITION	2	324 X 336
4818	LATERAL DIREITA	LATERAL DERECHA	RIGHT SIDE	1	1830 X 336
4819	LATERAL ESQUERDA	LATERAL IZQUIERDA	LEFT SIDE	1	1830 X 336

**RETIRAR A NUMERAÇÃO DAS PEÇAS COM ALCOOL**

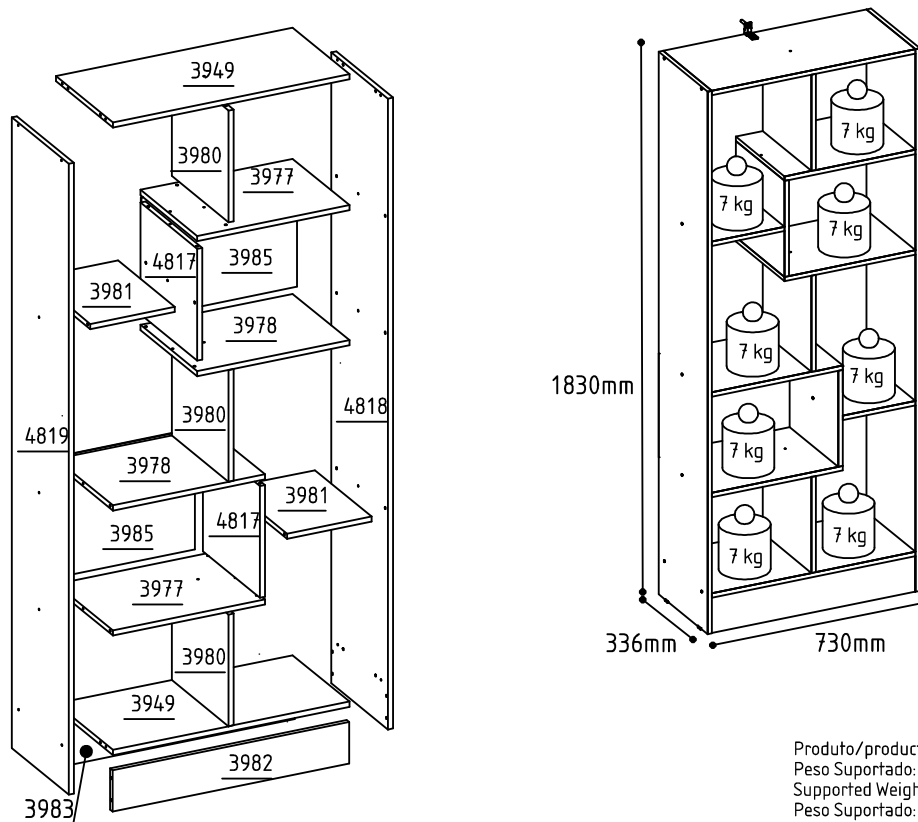

**Sistema Anti-Tombamento**  
**Sistema Anti-Vuelco**  
**System Anti-Tipping**

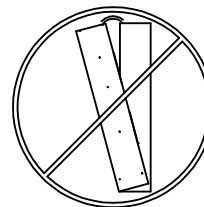

Produto/product/Producto  
Peso Suportado: 56 Kg distribuidos e sem impacto  
Supported Weight: 56 kg distributed and without impact  
Peso Suportado: 56 Kg distribuidos e sem impacto

**Instrução**

- Utilize a embalagem para forrar o chão e iniciar a montagem;
- Separe as peças colocando em pé, nunca empilhe uns sobre os outros;
- Identifique as peças do móvel antes de iniciar a montagem;
- Caso seja utilizado parafusadeira para montagem, recomendamos que a pressão seja até 5 Newtons, finalizando o aperto com chave manual. Em caso de ensaio ou remontagem utilizar chave manual ou parafusadeira com pressão de até 5 Newtons.
- Indicamos que o montador observe se há quinças vivas no acabamento das peças, caso houver devem ser lixadas manualmente com cuidado antes da montagem.
- Aconselhamos que a montagem seja feita por montador profissional.
- Utilizar el material de embalaje para cubrir el suelo e iniciar el montaje.
- Separar las piezas que ponen en pie, nunca se apilan unas sobre otras.
- Identificar las partes móviles ante de comenzar ensamblaje.
- Si el montaje se realiza con una presión de apriete a 5 newtons, nalizó los tornillos con una llave de la primera asamblea. para la verificación o el reensamblaje generar manual de volver a apretar las jaciones.
- Se recomienda que el montaje se realiza por un instalador profesional.
- Use the packaging material to cover the floor and start assembling;
- Separate the parts by placing them upright, never over each other;
- Identify the mobile parts before starting assembling;
- If using an electric screwdriver with 5 Newton pressure, finish tightening the screws manually for the first assembling. In testing or reassembling, tighten the screws manually.
- We strongly recommend using a professional furniture assembler for the task.

\*TERMO DE GARANTIA- A Qmovi garante este produto por defeito de fabricação pelo devido prazo legal de 90 dias a contar da emissão da Nota ao consumidor. Apresentar este certificado de garantia acompanhado da Nota Fiscal do local de aquisição do produto.  
\*Ao solicitar peças para Assistência Técnica ao lojista, informe o código do produto, a cor, o número da peça danificada e o lote.

\*Plazo de garantía - qmovi garantiza este producto por defecto de fabricación durante el plazo legal de 90 días desde la emisión de la factura al consumidor. Presente este certificado de garantía junto con el recibo de compra del establecimiento.  
\*Cuando solicite piezas para asistencia técnica al tendero, introduzca el código del producto, el color, el número de pieza dañado y el lote.

\*warranty term - qmovi guarantees this product against manufacturing defect for the due legal period of 90 days from the issuance of the invoice to the consumer. Submit this certificate of guarantee accompanied by the purchase receipt of the place of purchase of the product.

\* When ordering parts to the Technical Assistance, inform the product code, the color, the number of the damaged part and the batch. Please contact us by email to

A	2539	Qt.:26	B	2545	Qt.:02	C	34	Qt.:52	D	2552	Qt.:32
PARAFUSO CHATA 4,0 X 40			PARA FLANG. 4,0X14			CAVILHA MADEIRA 6 X 30 MM			PREGO 10 X 10		
E	**	Qt.:20	F	***	Qt.:04	G	20	Qt.:01	H	3169	Qt.:01
TAPA PARAF. ADESIVO			MINI SAPATA 15MM			BUCHA PAREDE 8MM			CANTONEIRA AÇO		
									I		
									2547		
									Qt.:01		
									PARAFUSO FLANGEADO 4,5 X 45		

1

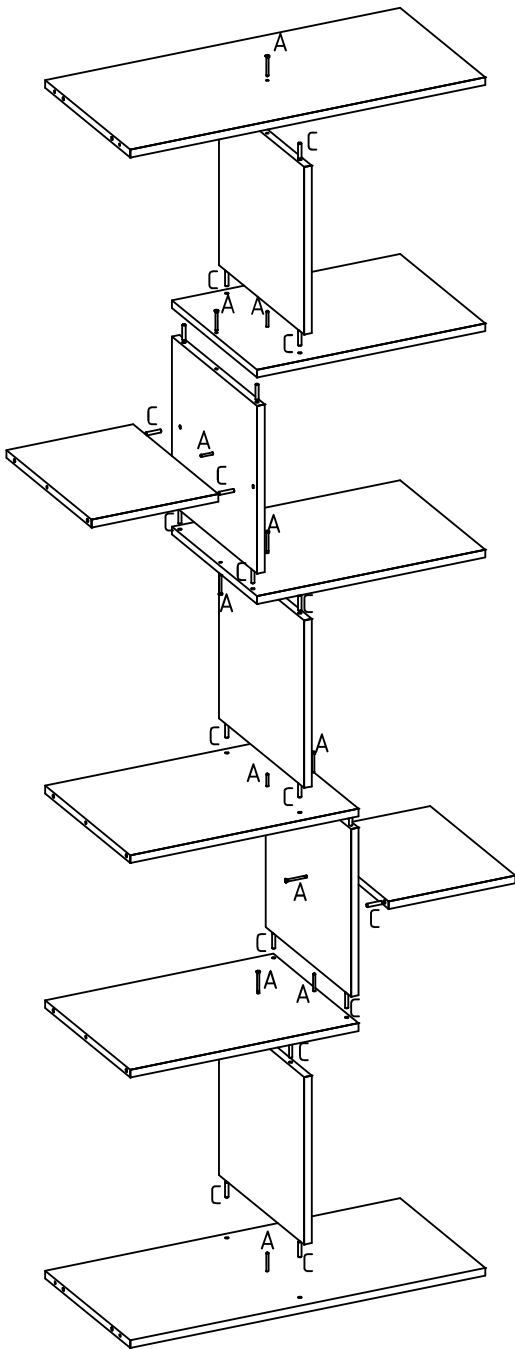

2

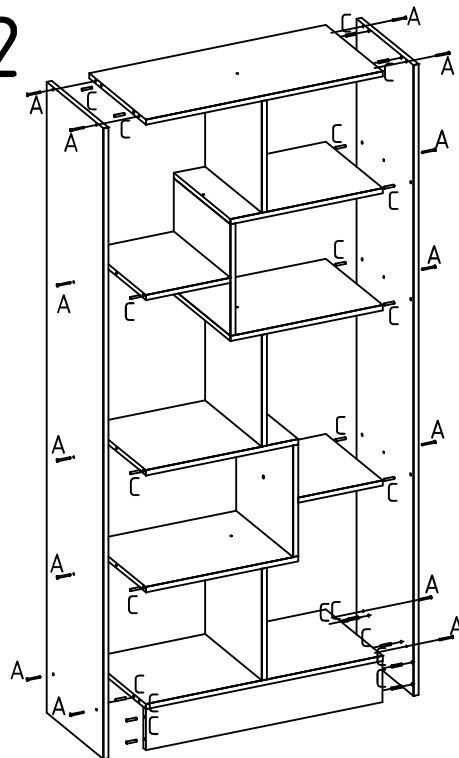

3

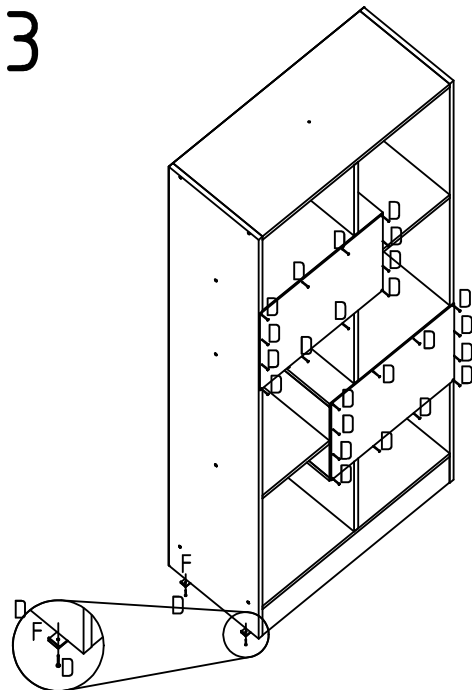

4

Afastado da parede  
Lejos de la pared  
Away from the wall

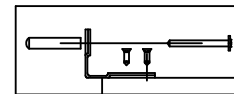

Encostado na parede  
Apoyado contra la pared  
Leaning against the wall

