

LISTA DE PEÇAS | LISTA DE PIEZAS | PARTS LIST

Item	Caixa Caja Box	Qtd Qty	Descrição Descripción Description	Medidas (mm) Dimensions (mm) Size (measurements) (mm)
01	1/2	01	Rodapé frontal Pie frontal Front footboard	1062x120x12
02	1/2	01	Travessa do rodapé Carril pie Footboard tray	415x120x12
03	1/2	01	Rodapé traseiro Pie trasero Rear footboard	1062x120x12
04	1/2	01	Lateral direita Lateral derecho Right side	1800x445x12
05	1/2	01	Base Base Base	537x445x12
06	1/2	01	Divisão das gavetas División de cajones Drawers division	300x445x12
07	1/2	01	Tampa da cómoda Cubierta aparador Dresser top	1062x445x12
08	1/2	01	Pilastra da porta Puerta Pilastra Door pilaster	956x125x12
09	1/2	01	Lateral esquerda Lateral izquierdo Left side	1800x445x12
10	1/2	01	Chão do maleiro Planta de la taquilla de equipaje Luggage rack floor	1062x445x12
11	1/2	01	Ripa do maleiro Portaequipajes de ripa Luggage rack batten	300x68x12
12	1/2	01	Tampo Cubierta Cover	1062x455x12
13	2/2	02	Fundo Fondo Bottom	1604x540x3
14	1/2	01	Chapéu Sombrero Hat	1084x80x15
15	2/2	02	Porta menor puerta más pequeña Smaller door	1276x265x15
16	2/2	02	Porta Puerta Door	1588x265x15
17	2/2	02	Frente de gaveta Frente de cajón Drawer front	533x152x15
18	1/2	04	Lado de gaveta Lado del cajón Drawer side	350x100x12
19	1/2	02	Ripa de trás Malla detrás Rear batten	500x100x12
20	1/2	02	Fundo de gaveta Fondo del cajón Drawer bottom	499x367x3

FERRAGENS | HERRAJES | HARDWARE

A 08x	B 02x	C 16x	D 12x	E 84x	F 12x	G 02x	H 16x
Parafuso 4,5x50mm CHT. Tornillo 4,5x50mm CHT. Screw 4,5x50mm CHT.	Parafuso 4,0x22mm FLA. Tornillo 4,0x22mm FLA. Screw 4,0x22mm FLA.	Parafuso 3,5x40mm CHT. Tornillo 3,5x40mm CHT. Screw 3,5x40mm CHT.	Parafuso 3,5x25mm FLA. Tornillo 3,5x25mm FLA. Screw 3,5x25mm FLA.	Parafuso 3,5x12mm FLA. Tornillo 3,5x12mm FLA. Screw 3,5x12mm FLA.	Parafuso 3,5x12mm CHT. Tornillo 3,5x12mm CHT. Screw 3,5x12mm CHT.	Parafuso 3,0x20mm FLA. Tornillo 3,0x20mm FLA. Screw 3,0x20mm FLA.	Parafuso 3,0x16mm CHT. Tornillo 3,0x16mm CHT. Screw 3,0x16mm CHT.
I 04x	J 69x	K 44x	L 08x	M 02x	N 11x	O 12x	P 12x
Prego 12x12mm Anelado Clavo 12x12mm Anillado Ringed Nails 12x12mm	Prego 10x10mm Clavo 10x10mm Nail 10x10mm	Cavilha 5x25mm Cinta 5x25mm Dowel 5x25mm	Porca cilíndrica Tuerca cilíndrica Cylindrical nut	Porca Sextavada Tuerca Hexagonal Hexagon Nut	Cantoneira plástica Cantoneira plástica Plastic angle brackets	Calço metal 5mm Calzado metálico 5mm 5mm metal shim	Dobradiça metal 26mm Bisagra de metal 26mm 26mm metal hinge
Q 06x	R 02x	S 06x	T 01x	U 02x	V 01x	W 01x	X 01x
Puxador Indonésia 128mm Tirador Indonésia 128mm 128mm Indonésia Handle	Corrediza metal 350mm Corredera de metal 350mm Sliding metal 350mm	Pé "U" 50x40x100mm Pie "U" 50x40x100mm 50x40x100mm "U" feet	Suporte cabideiro "U" Pie "U" 50x40x100mm "U" Coat hanger support	Suporte cabideiro Soporte de percha Coat hanger support	Perfil "I" 1589mm Perfil "I" 1589mm Profile "I" 1589mm	Cabideiro Madeira 1056mm Cabezal Madera 1056mm 1056mm wooden hanger	Sachê de cola Bolsa de pegamento Glue bag
Y 24x	Z 01x						
Adesivo tapa parafuso 10mm Adhesivo tapón de tornillo 10mm Bolt cover adhesive 10mm	Etiqueta resinada Briz Etiqueta resinada Briz Briz resin label						

AVISO

Para limpeza de seu móvel, use uma flanela seca ou umedecida, e não utilize produtos químicos que possam danificar seu produto.

SISTEMA DE MONTAGEM

O sistema de montagem dos produtos, funciona de acordo com a ordem crescente dos números indicados no desenho. Ex: 01, 02, 03, 04... até a conclusão da montagem.

ASSISTÊNCIA TÉCNICA

Para solicitação de Assistência Técnica você consumidor deverá entrar em contato com o Lojista o qual você realizou a compra deste produto e solicitar a assistência técnica das peças avariadas. A garantia abrange todas as peças, partes e componentes que eventualmente venham apresentar defeito de fabricação no prazo de 03 (três) meses, contando a partir da entrega do produto ao consumidor, mediante nota fiscal de compra. Se houver qualquer alteração na estrutura do produto ou ocorrer defeito por negligência do montador/consumidor em relação a instrução de montagem e manuseio, não será fornecido assistência técnica gratuita.

ADVERTENCIA

Para limpieza de su móvil, use una franela seca o húmeda, y no utilice productos químicos que puedan dañar su producto.

SISTEMA DE MONTAJE

El sistema de montaje de los productos funciona de acuerdo con el orden creciente de los números indicados en el dibujo. Ej.: 01, 02, 03, 04... hasta la conclusión del montaje.

ASISTENCIA TÉCNICA

Para solicitar Asistencia Técnica, el consumidor debe comunicarse con el Comercio que usted realizó la compra de este producto y solicita asistencia técnica para las partes dañadas. La garantía cubre todas las partes, piezas y componentes que eventualmente puedan presentar defecto de fabricación en el plazo de 03 (tres) meses, contados a partir de la entrega del producto al consumidor, mediante factura de compra. Si se produce algún cambio en la estructura del producto o se produce un defecto por negligencia del montador/consumidor en relación con las instrucciones de montaje y manipulación, no se prestará asistencia técnica gratuita.

NOTICE

To clean your furniture, use a dry or wet cloth, and do not use chemicals that may damage your product.

ASSEMBLY SYSTEM

The products' assembly system works according to the increasing order of the indicated numbers. For example: 01, 02, 03, 04 ... to the end of the assembly.

TECHNICAL ASSISTANCE

To request Technical Assistance, the consumer must contact the retailer from whom you purchased this product and request technical assistance for the damaged parts. The warranty covers all parts, parts and components that may eventually present a manufacturing defect within a period of 03 (three) months, counting from the delivery of the product to the consumer, by means of a purchase invoice. If there is any change in the structure of the product or defect occurs due to negligence of the assembler/consumer in relation to the assembly and handling instruction, free technical assistance will not be provided.



Ind. e Com. de Móveis Henn
Mondai - SC - Brasil

+55 49 3674.3500

@moveishenn
www.henn.com.br

INSTRUÇÕES DE MONTAGEM

INSTRUCCIONES DE MONTAJE
ASSEMBLY INSTRUCTIONS

Roupeiro 04 Portas e 02 Gavetas | Armario 04 puertas y 02 cajones |
Wardrobe 04 Doors 02 Drawers

- BE12-10 Branco
- BE12-46 Preto Tex/Branco
- BE12-74 Gris/Palha
- BE12-76 Gris
- BE12-86 Branco Fosco
- BE12-87 Chocolate Fosco
- BE12-94 Rústico
- BE12-101 Café
- BE12- 138 Castanho HP/OFF White

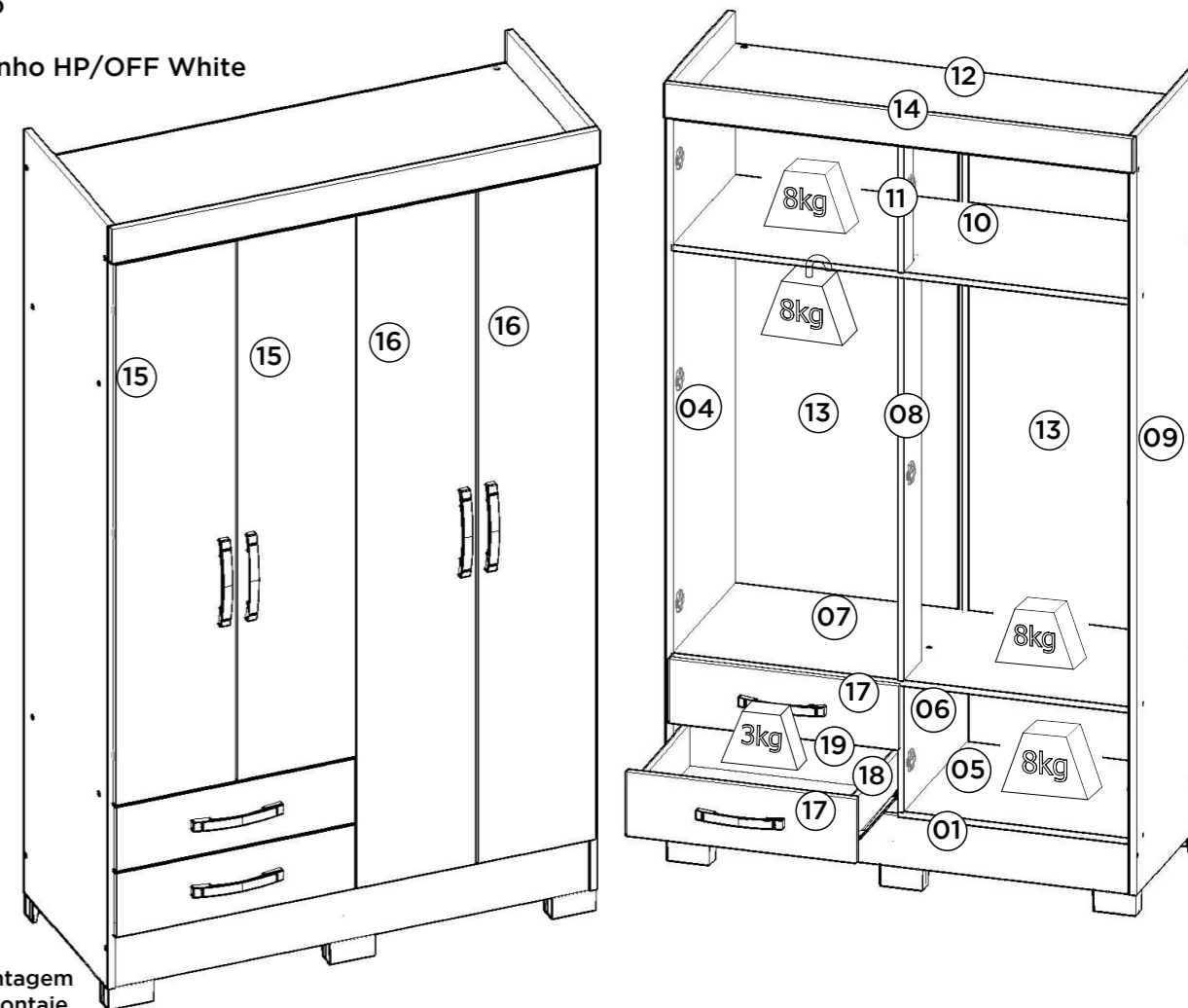
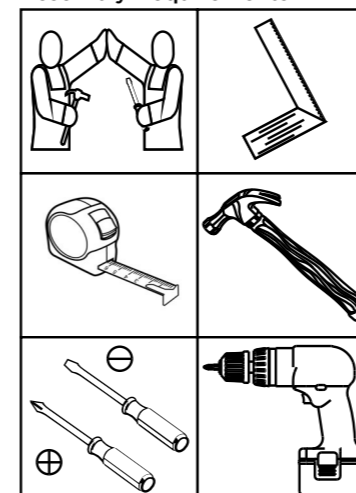
Requisitos para montagem
Requisitor para la montaje
Assembly Requirements

Imagens meramente ilustrativas
Imágenes meramente ilustrativas
Images for illustration only

Pesos máximos recomendados com carga distribuída
Peso máximo recomendado con la carga distribuida
Recommended maximum weights with evenly distributed.

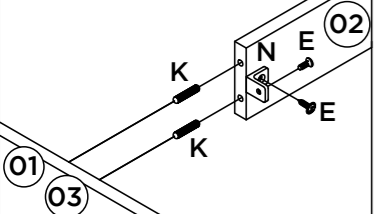
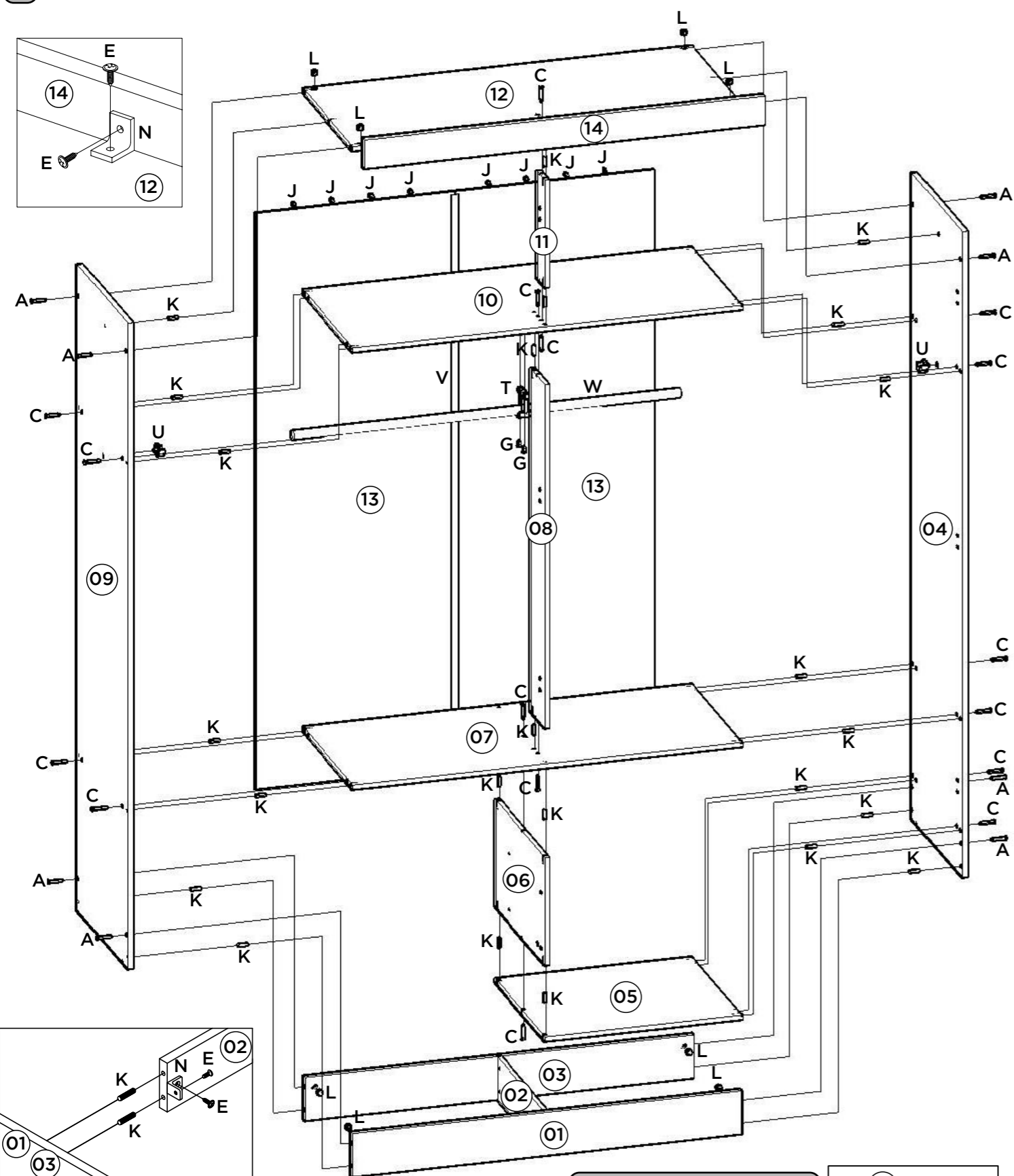

Fixação da cantoneira (N) nos rodapés (01) e (03).

Soporte de fijación (N) los pies (01) y (03).

Angle bracket (N) fixing on footboards (01) and (03).

Fixação da cantoneira (N) na base (05) com os rodapés (01) e (03).

Soporte de fijación (N) la base (05) con los pies (01) y (03).

Angle bracket (N) fixing on the base (05) with the footboards (01) and (03).

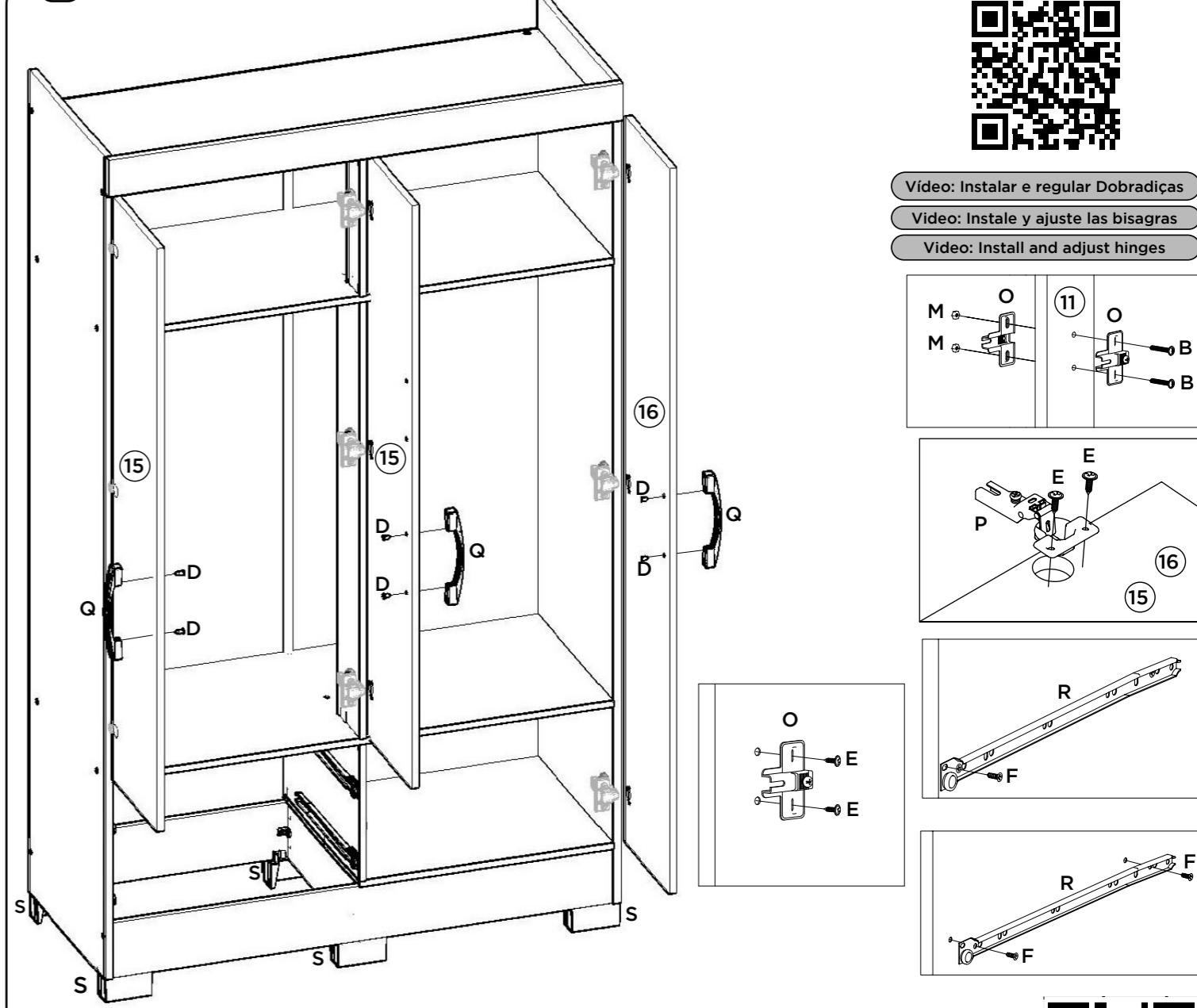
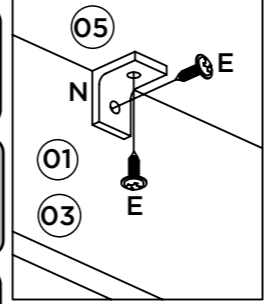

Video: Instalar e regular Dobradiças
 Video: Instale y ajuste las bisagras
 Video: Install and adjust hinges

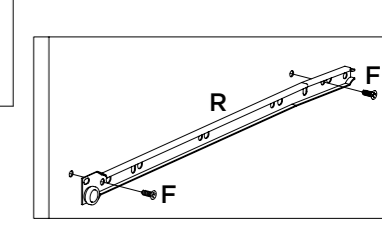
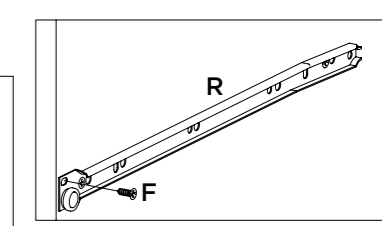
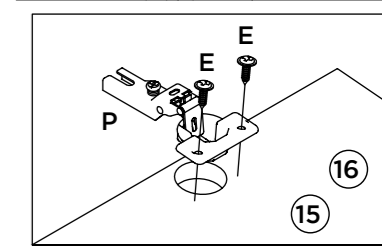
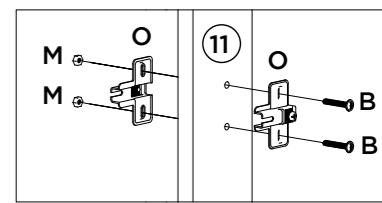

Colocação dos pés "U" (S).
 La colocación de los pies "U" (S).
 Placement of the "U" feet (S).

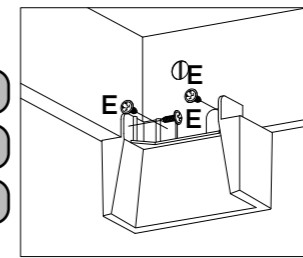

Video: Dicas para instalar corredeira
 Video: consejos para instalar la diapositiva
 Video: Tips for installing slide

