

LISTA DE PEÇAS | LISTA DE PIEZAS | LIST OF PARTS

Item	Caixa Caja Box	Qtd Ctd Qty	Descrição   Descripción   Description	Medidas (mm)   Dimensions (mm)   Size (measure- ments) (mm)
01	1/2	01	Rodapé frontal   Pie frontal   Front footboard	1062x120x12
02	1/2	01	Rodapé traseiro   Pie trasero   Rear footboard	1062x120x12
03	1/2	01	Lateral esquerda   Lateral izquierdo   Left side	1955x465x12
04	1/2	01	Travessa base frontal   Base delantera travesaño   Front base tray	1062x80x12
05	1/2	01	Travessa base traseira   Base posterior travesaño   Rear base tray	1062x80x12
06	2/2	01	Divisão das gavetas   División de cajones   Drawers division	465x456x12
07=11	2/2	01	Travessa frontal   Travesaño delantero   Front tray	525x60x12
08	1/2	01	Tampo das gavetas   Cubre los cajones   Drawers cover	1062x465x12
09	2/2	01	Divisão   División   Division	1273x385x12
10	1/2	01	Lateral direita   Lateral derecho   Right side	1955x465x12
11=07	2/2	01	Travessa frontal   Travesaño delantero   Front tray	525x60x12
12	2/2	02	Prateleira   Estante   shelf	525x350x12
13	1/2	01	Tampo superior   Cubierta superior   Top cover	1062x465x12
14	2/2	02	Fundo   Fondo   Bottom	1290x540x3
15	2/2	02	Fundo cru   Fondo raw   Raw bottom	540x473x3
16	2/2	01	Chapéu   Sombrero   Hat	1084x100x15
17	2/2	02	Porta   Puerta   Door	1258x546x15
18	1/2	02	Frente de gaveta   Frente del cajón   Drawer front	533x152x15
19	1/2	02	Frente de gaveta maior   Frente del cajón mayor   Bigger drawer front	533x260x15
20	1/2	08	Lado de gaveta   Lado del cajón   Drawer side	350x100x12
21	1/2	04	Ripa de trás   Listón trasero   Rear batten	500x100x12
22	1/2	04	Fundo de gaveta   Fondo del cajón   Drawer bottom	499x367x3

ITM/BE25- Rev.000



Ind. e Com. de Móveis Henn  
Mondai - SC - Brasil

+55 49 3674.3500

@moveishenn  
www.henn.com.br

INSTRUÇÕES DE MONTAGEM

INSTRUCCIONES DE MONTAJE  
ASSEMBLY INSTRUCTIONS

Roupeiro 02 Pts Deslizantes e 04 Gav. / Armario correderas 02 Pts y 04 Gav. /  
Wardrobe 02 Pts Sliding and 04 Gav.

- BE25-66 - Branco/Branco/Rosa-Chá
- BE25-110 - Rústico/Rústico/Off White
- BE25-135 - Castanho HP/Castanho HP/Off White

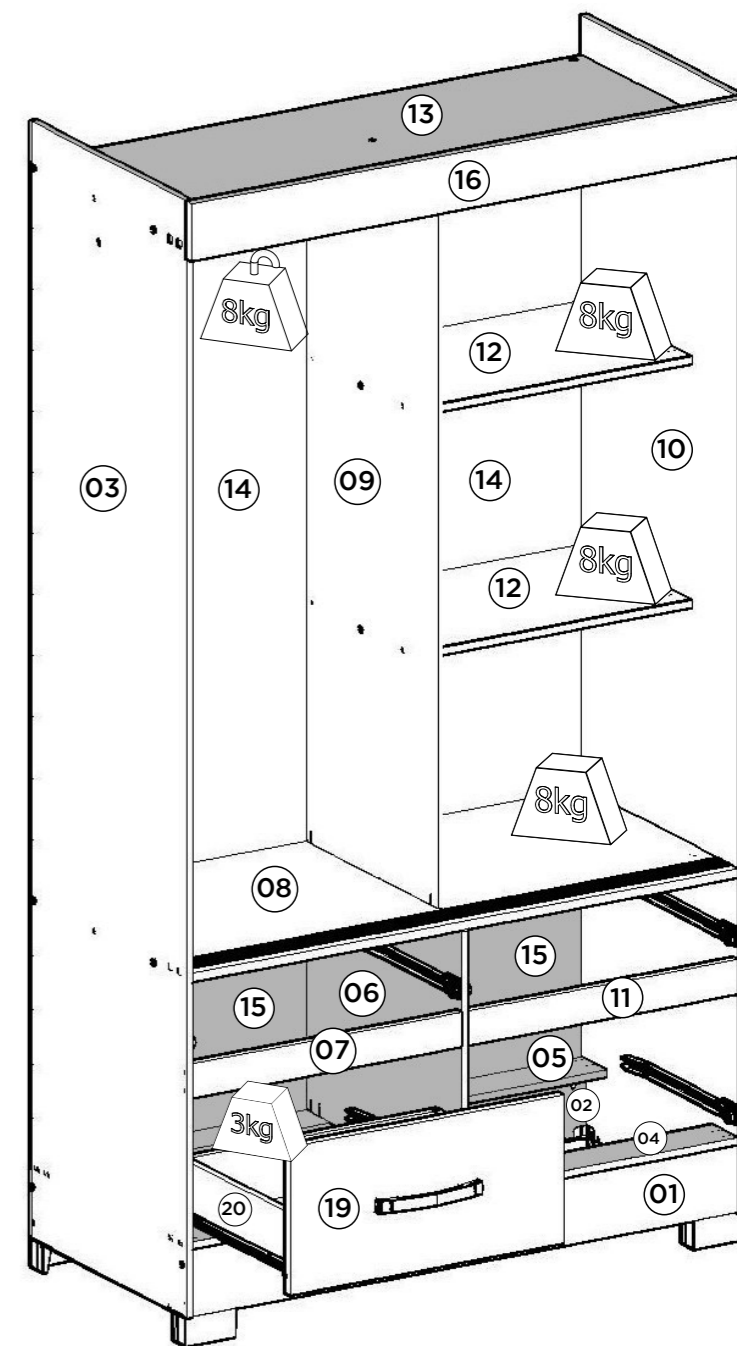
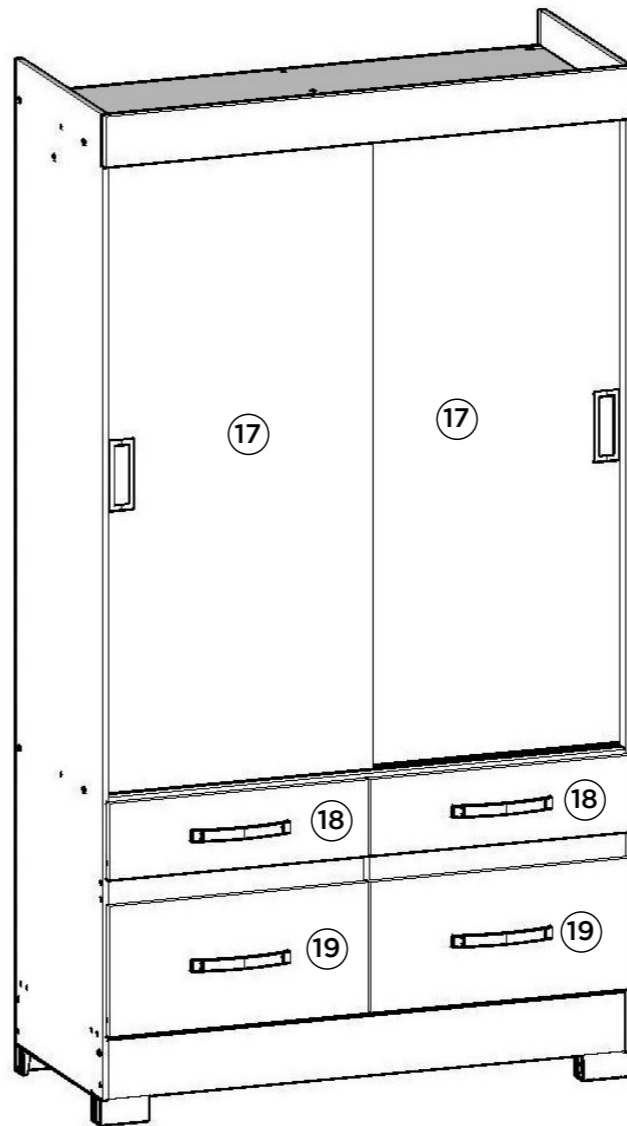

FERRAGENS | HERRAJES | HARDWARE

<b>A</b> 12x Parafuso 4,5x50mm CHT. Tornillo 4,5x50mm CHT. Screw 4,5x50mm CHT.	<b>B</b> 08x Parafuso 3,5x40mm CHT. Tornillo 3,5x40mm CHT. Screw 3,5x40mm CHT.	<b>C</b> 08x Parafuso 3,5x25mm FLA. Tornillo 3,5x25mm FLA. Screw 3,5x25mm FLA.	<b>D</b> 04x Parafuso 3,5x14mm FLA. Tornillo 3,5x14mm FLA. Screw 3,5x14mm FLA.	<b>E</b> 38x Parafuso 3,5x12mm FLA. Tornillo 3,5x12mm FLA. Screw 3,5x12mm FLA.	<b>F</b> 24x Parafuso 3,5x12mm CHT. Tornillo 3,5x12mm CHT. Screw 3,5x12mm CHT.	<b>G</b> 32x Parafuso 3,0x16mm CHT. Tornillo 3,0x16mm CHT. Screw 3,0x16mm CHT.	
<b>H</b> 72x Cavilha 5x25mm Cinta 5x25mm Dowel 5x25mm	<b>I</b> 08x Prego 12x12mm Anelado Clavo 12x12mm Anillado Ringed Nails 12x12mm	<b>J</b> 75x Prego 10x10mm Clavo 10x10mm Nail 10x10mm	<b>K</b> 25x Fixador de fundos Fijador de fondos Bottom fixer	<b>L</b> 12x Porca cilíndrica Tuerca cilíndrica Cylindrical nut	<b>M</b> 13x Cantoneira plástica Cantonera plástica Plastic angle brackets	<b>N</b> 02x Suporte cabideiro Soporte de percha Coat hanger support	
<b>O</b> 04x Corrediça metal 350mm Corredera de metal 350mm Sliding metal 350mm	<b>P</b> 02x Puxador Square 128mm Tirador Square 128mm 128mm Square Handle	<b>Q</b> 04x Puxador Indonésia 128mm Tirador Indonésia 128mm 128mm Indonésia Handle	<b>R</b> 02x Trilho Alumínio 1060mm Riel Aluminio 1060mm 1060mm aluminum rails	<b>S</b> 02x Trilho PVC 1060mm Carril PVC 1060mm 1060mm PVC rails	<b>T</b> 01x Cabideiro Madeira 519mm Cabezal Madera 519mm 519mm wooden hanger	<b>U</b> 04x Pé "U" 50x40x100mm Pie "U" 50x40x100mm 50x40x100mm "U" feet	
<b>V</b> 02x Sachê de cola Bolsa de pegamento Glue bag	<b>W</b> 16x Adesivo tapa parafuso 10mm Adhesivo tapón de tornillo 10mm Bolt cover adhesive 10mm	<b>X</b> 01x Etiqueta resinada Briz Etiqueta resinada Briz Briz resin label	<b>Y</b> 01x Kit Roldana JM300 (2Portas) Kit Roldán JM300 (2Puertas) JM300 Pulley Kit (2Doors)				

AVISO

Para limpeza de seu móvel, use uma flanela seca ou umedecida, e não utilize produtos químicos que possam danificar seu produto.

SISTEMA DE MONTAGEM

O sistema de montagem dos produtos, funciona de acordo com a ordem crescente dos números indicados no desenho. Ex: 01, 02, 03, 04... até a conclusão da montagem.

ASISTÊNCIA TÉCNICA

Para solicitação de Assistência Técnica você consumidor deverá entrar em contato com o Lojista o qual você realizou a compra deste produto e solicitar a assistência técnica das peças avariadas. A garantia abrange todas as peças, partes e componentes que eventualmente venham apresentar defeito de fabricação no prazo de 03 (três) meses, contando a partir da entrega do produto ao consumidor, mediante nota fiscal de compra. Se houver qualquer alteração na estrutura do produto ou ocorrer defeito por negligência do montador/consumidor em relação a instrução de montagem e manuseio, não será fornecido assistência técnica gratuita.

ADVERTENCIA

Para limpieza de su móvil, use una flanela seca o húmeda, y no utilice productos químicos que puedan dañar su producto.

SISTEMA DE MONTAJE

El sistema de montaje de los productos funciona de acuerdo con el orden creciente de los números indicados en el dibujo. Ej.: 01, 02, 03, 04... hasta la conclusión del montaje.

ASISTENCIA TÉCNICA

Para solicitar Asistencia Técnica, el consumidor debe comunicarse con el Comercio que usted realizó la compra de este producto y solicita asistencia técnica para las partes dañadas. La garantía cubre todas las partes, piezas y componentes que eventualmente puedan presentar defecto de fabricación en el plazo de 03 (tres) meses, contados a partir de la entrega del producto al consumidor, mediante factura de compra. Si se produce algún cambio en la estructura del producto o se produce un defecto por negligencia del montador/consumidor en relación con las instrucciones de montaje y manipulación, no se prestará asistencia técnica gratuita.

NOTICE

To clean your furniture, use a dry or wet cloth, and do not use chemicals that may damage your product.

ASSEMBLY SYSTEM

The products' assembly system works according to the increasing order of the indicated numbers. For example: 01, 02, 03, 04 ... to the end of the assembly.

TECHNICAL ASSISTANCE

To request Technical Assistance, the consumer must contact the retailer from whom you purchased this product and request technical assistance for the damaged parts. The warranty covers all parts, parts and components that may eventually present a manufacturing defect within a period of 03 (three) months, counting from the delivery of the product to the consumer, by means of a purchase invoice. If there is any change in the structure of the product or defect occurs due to negligence of the assembler/consumer in relation to the assembly and handling instruction, free technical assistance will not be provided.

Requisitos para montagem  
Requisitor para la montaje  
Assembly Requirements

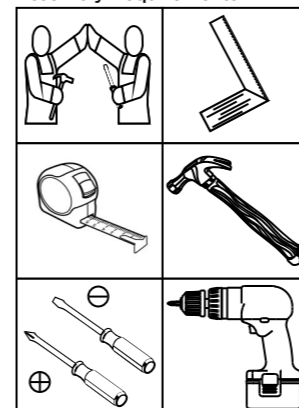

Imagens meramente ilustrativas  
Imágenes meramente ilustrativas  
Images for illustration only

Pesos máximos recomendados com carga distribuída  
Peso máximo recomendado con la carga distribuida  
Recommended maximum weights with evenly distributed.

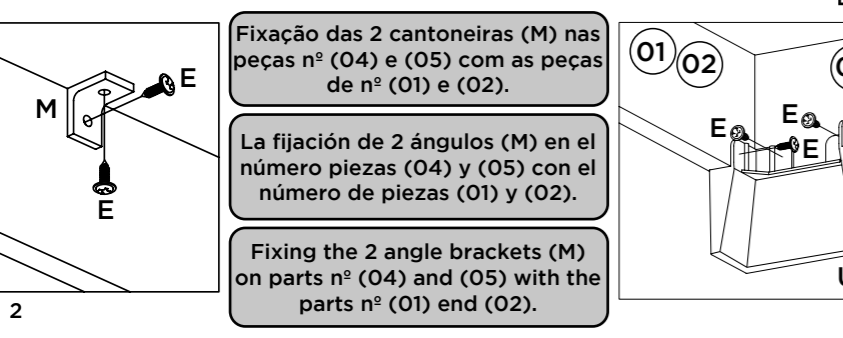
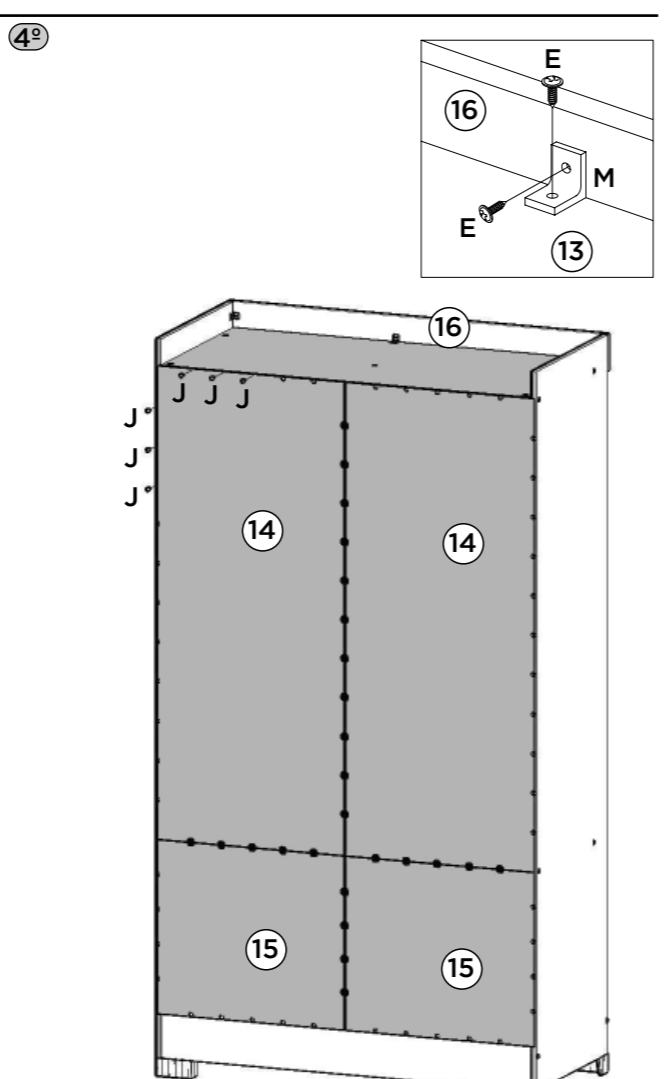
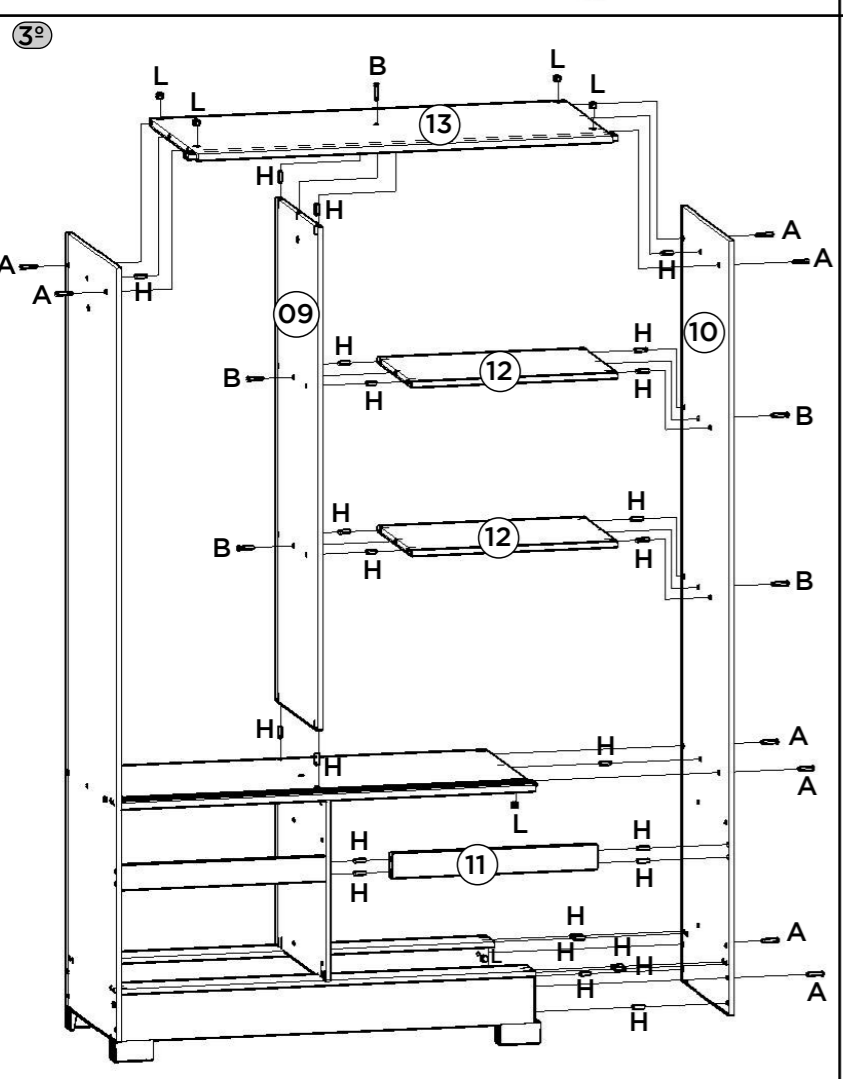
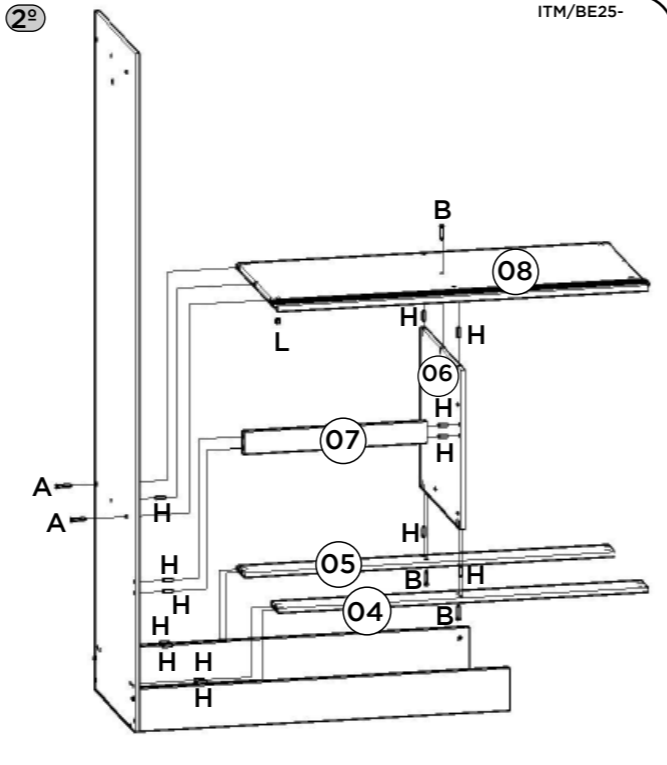
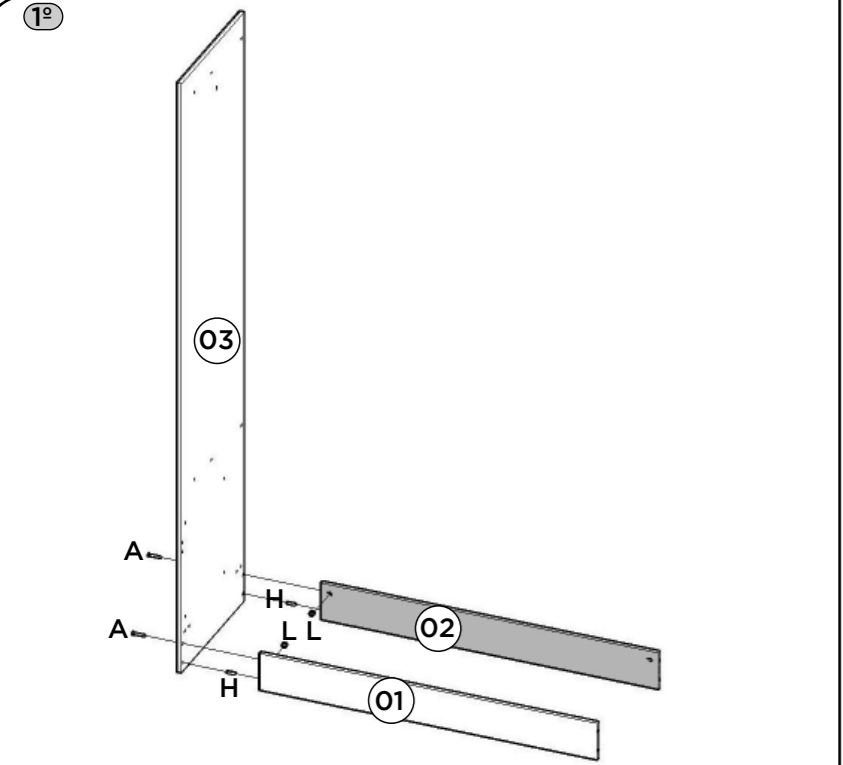

Fixação das 2 cantoneiras (M) nas peças nº (04) e (05) com as peças de nº (01) e (02).

La fijación de 2 ángulos (M) en el número piezas (04) y (05) con el número de piezas (01) y (02).

Fixing the 2 angle brackets (M) on parts nº (04) and (05) with the parts nº (01) and (02).

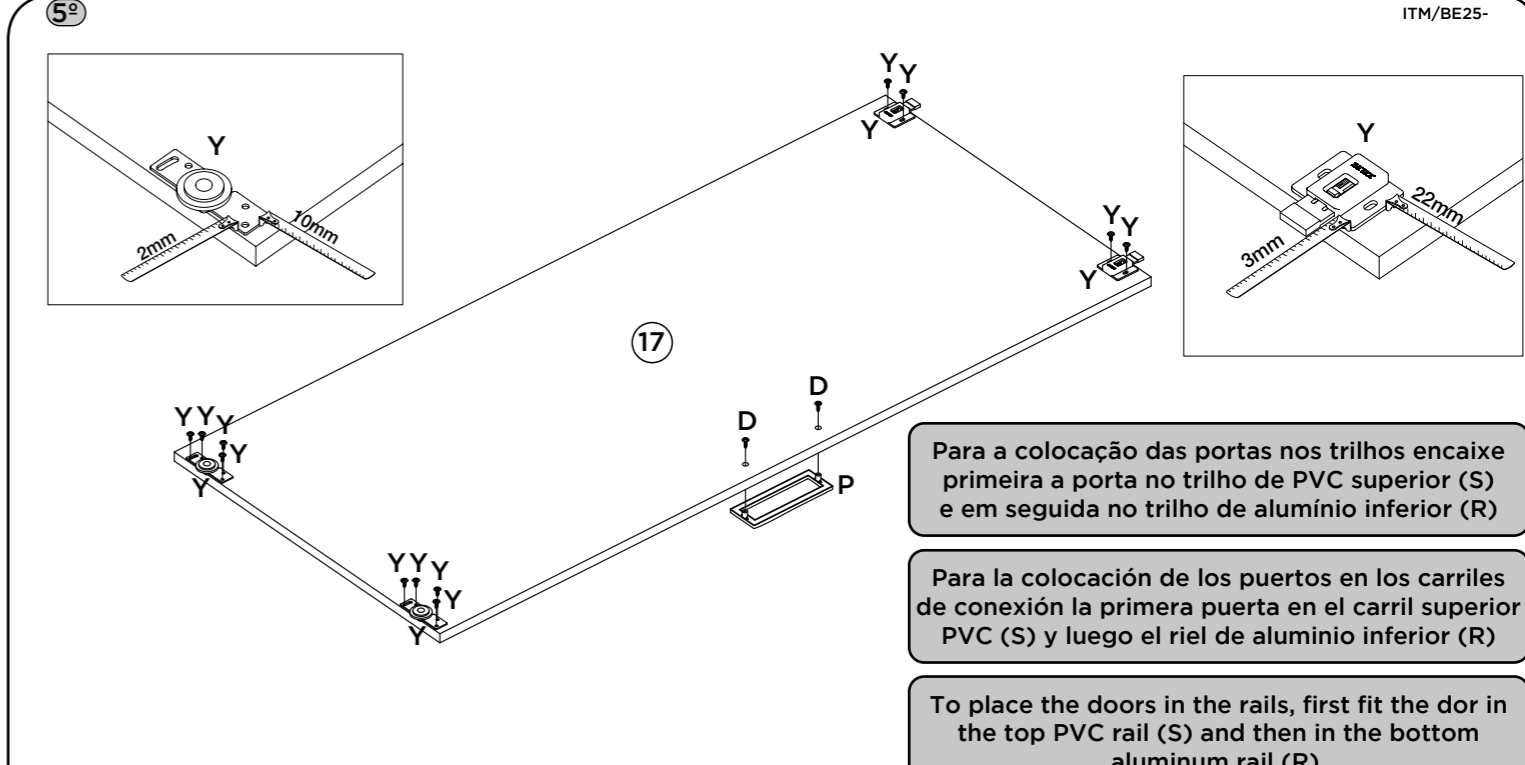
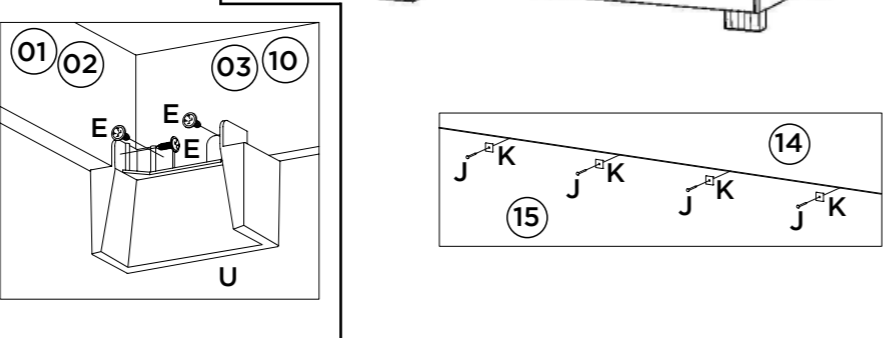

Para a colocação das portas nos trilhos encaixe primeira a porta no trilho de PVC superior (S) e em seguida no trilho de alumínio inferior (R)

Para la colocación de los puertos en los carriles de conexión la primera puerta en el carril superior PVC (S) y luego el riel de aluminio inferior (R).

To place the doors in the rails, first fit the door in the top PVC rail (S) and then in the bottom aluminum rail (R).

