

N°	CÓDIGO CÓDIGO CODE	DESCRIÇÃO DESCRIPCIÓN DESCRIPTION	DIMENSÃO(mm) DIMENSIÓN (mm) DIMENSION (mm)			MATERIAL MATERIA RAW MATERIAL	QUANTIDADE CANTIDAD QUANTITY
			COMP. LON. LEN.	LARG. ANC. WID.	EPS. ESP. DEP.		
1	7977	RODAPÉ FRONTAL/ZÓCALO FRONTAL/FRONT BASEBOARD	410	70	15	MDP	1
2	7983	RODAPÉ TRASEIRO/ZÓCALO TRASERO/BACK BASEBOARD	410	70	15	MDP	1
3	1021	VISTA/DETALLE FRONTAL/FRONT DETAIL	440	60	15	MDP	1
4	39200	LATERAL DIREITA/LADO DERECHO/RIGHT SIDE	655	350	15	MDP	1
5	39201	LATERAL ESQUERDA/LADO IZQUIÉRDO/LEFT SIDE	655	350	15	MDP	1
6	1013	TAMPO/TAPA/TOP PANEL	460	375	15	MDP	1
7	1023	COSTAS/RESPALDO/BACK	435	210	2,5	HDF	3
8	39198	FRENTE DA GAVETA/LADO FRONTAL DEL CAJÓN/ DRAWER FRONT	422	170	15	MDP	3
9	37134	LATERAL GAVETA DIREITA/LADO DERECHO DEL CAJÓN/ DRAWER RIGHT SIDE	300	110	15	MDP	3
10	37135	LATERAL GAVETA ESQUERDA/LADO IZQUIERDO DEL CAJÓN/ DRAWER LEFT SIDE	300	110	15	MDP	3
11	1018	TRASEIRO DA GAVETA/TRASERO DEL CAJÓN/ DRAWER BACK	355	80	15	MDP	3
12	1019	FUNDO GAVETA/FONDO CAJÓN/DRAWER BOTTOM	368,5	307	2,5	HDF	3

**A - PARAFUSO 3,5X30MM
3,5X30MM SCREW
TORNILLO 3,5X30MM** **06**
CÓD. 31765

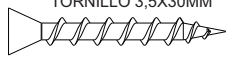

TERMO DE GARANTIA

DISPOSIÇÕES E PRAZOS DE GARANTIA

A Móveis Lopes estipula que o produto especificado terá garantia legal de 90 (noventa) dias, a partir da data de emissão da nota fiscal, contra defeitos de fabricação nos termos do artigo 26, II do CDC. Quaisquer garantias adicionais fornecidas pelo lojista são de responsabilidade exclusiva destes, sendo, portanto os únicos responsáveis em caso de defeito do produto após a garantia legal, concedida pela fabricante.

A Móveis Lopes não possui pontos de assistência técnica. Constatado o eventual defeito de fabricação, desde que, dentro do prazo de garantia legal, o consumidor deverá entrar em contato com a loja onde adquiriu o produto. No prazo de garantia, as partes eventualmente defeituosas serão substituídas gratuitamente, por outra da mesma linha e modelo. O projeto, instalação e a montagem na residência do consumidor não serão de responsabilidade da Móveis Lopes. A montagem deve seguir corretamente as instruções dos manuais que se encontram dentro da embalagem de cada módulo. Esta garantia é válida em todo território brasileiro.

EXCLUSÃO DA GARANTIA

O presente termo exclui de sua garantia: Danos causados em decorrência de acidentes, mau uso, manuseio ou deslocamento incorreto dos produtos; Avarias ou defeitos causados por montagem inadequada; Danos em decorrência de agentes externos (inundações, incêndios, etc); Danos causados pela utilização do produto em ambientes sujeitos a gases corrosivos, umidade excessiva, mofo, acondicionamento em locais de altas/baixas temperaturas, poeira ou acidez. Danos causados por infestação de cupins e outras pragas; Defeitos por exposição a luz solar excessiva; Desgaste natural devido ao uso do produto;

**B - SAPATA 15 MM
BRACKET 15 MM
BASE DE LA PATA 15 MM** **04**
CÓD. 19639 CARVALHO SOFT
CÓD. 19656 ROVERE SOFT
CÓD. 2491 IMBUÍIA SOFT



**C - CANTONEIRA PLÁSTICA
PLASTIC CORNER PLATE
ESQUINERO PLÁSTICO** **02**
CÓD. 1970



**D - PARAFUSO 3,5X12MM FLANGEADO
3,5X12MM WASHER HEAD SCREW
TORNILLO 3,5X12MM FLANGEADO** **08**
CÓD. 29687

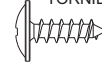

**E - PAR CORREDIÇA METÁLICA
PAIR OF METALLIC SLIDES
PAR DE RIELES DE METAL** **03**
300MM
CÓD. 1431



CUIDE BEM DO SEU MÓVEL

Dicas de limpeza e conservação:
- Para limpar corretamente seu produto, use sempre um pano liso e levemente umedecido com água;
- Não se esqueça de enxugar o seu móvel! Ele não deve permanecer úmido, pois a água pode prejudicar o acabamento ou causar mofo na madeira;
- Não se recomenda o uso de produtos à base de amoníaco.
- Não utilize esponja de aço ou qualquer material que possa arranhar a superfície do produto durante a limpeza.
- Não utilize plásticos ou papéis coloridos para forrar seu móvel.
- Evite arrastar objetos em cima do móvel. Eles podem riscar e prejudicar o acabamento do seu móvel.
- O material dos seus móveis tem um tratamento contra fungos e cupins, mesmo assim, em ambientes infestados recomenda-se a detoxificação antes de instalar o seu móvel.
- Tente evitar a exposição direta ao sol. Sugere-se utilização de cortinas para proteger seu móvel.

A Móveis Lopes reserva-se o direito de alterar quaisquer características técnicas ou estéticas e introduzir melhoramentos nos produtos comercializados a qualquer momento, sem obrigação de efetuar o mesmo nos produtos em estoque ou já comercializados (vendidos).

**F - TAMBOR 15MM
15MM CONNECTOR
CONECTOR 15MM** **08**
CÓD. 2913



TAKING GOOD CARE OF YOUR FURNITURE

Cleaning and caring instructions:
- Wipe the wood furniture down with a moist cloth to properly clean the furniture.
- Do not forget to dry your furniture out. Humidity can damage the finish or create mould.
- Chemical products are not recommended;
- Never clean the furniture with scouring powders, steel scrubber pads or any other product which can scratch its surface.
- Furniture surfaces should not be covered with colored plastic or paper sheets.
- Avoid dragging objects on top of the furniture. They might scratch the finishing.
- Wood furniture are made of mould and termites resistant materials, however, it is recommended to use termiticides in infested places before installing the furniture.
- Avoid furniture exposure to direct Sun light. Drapers suggested.

CUIDE BIEN DE SU MUEBLE

Indicaciones de limpieza y conservación:
- Para limpiar correctamente su muebles de madera, siempre use un paño húmedo.
- No se olvide de secar su muebles! No debe permanecer húmedo, pues el agua puede perjudicar el acabado o causar moho en la madera.
- No es recomendable utilizar productos con amoníaco.
- No utilizar esponjas de acero o cualquier material que dañe la superficie de los muebles.
- No utilizar plásticos o papeles coloridos para forrar los muebles.
- Evite arrastrar objetos encima de los muebles. Ellos pueden riscar o dañar el acabado de su mueble.
- El material de los muebles tiene un tratamiento contra los hongos y las polillas, aun así, en ambientes infestados, se recomienda desinfectar antes de instalar su mueble.
- Evite la exposición directa al sol. Se sugiere la utilización de cortinas para proteger sus muebles.

**G - PARAFUSO 3,5X35MM
3,5X35MM SCREW
TORNILLO 3,5X35MM** **12**
CÓD. 30836

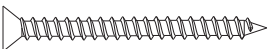

**K - PREGO 10X10
10X10 NAIL
CLAVO 10X10** **40**
23MM
CÓD. 2259

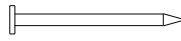

**H - PARAFUSO 3,5X12MM
3,5X12MM SCREW
TORNILLO 3,5X12MM** **28**
CÓD. 38024



**L - PERFIL H
H PROFILE
PERFIL H** **01**
430MM
CÓD. 25827



**I - CAVILHA MADEIRA 6X30
6X30 WOODEN DOWEL
TARUGO DE MADEIRA 6X30** **20**
CÓD. 1977



**M - PARAFUSO MINIFIX
MINIFIX SCREW
TORNILLO MINIFIX** **08**
31x7MM
CÓD. 2859



**J - PARAFUSO 3,5X40MM FLANGEADO
3,5X40MM WASHER HEAD SCREW
TORNILLO 3,5X40MM FLANGEADO** **04**
CÓD. 27046

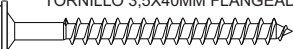

**N - PUXADOR XANGAI 256MM BRONZE
XANGAI HANDLE 256MM BRONZE
TIRADOR XANGAI 256MM BRONZE** **03**
CÓD. 34990

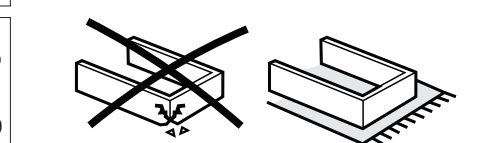

**O - TAPA FURO (MINIFIX)
SCREW COVER (MINIFIX)
TAPA ORIFICIO (MINIFIX)** **08**
CÓD. 19655 CARVALHO SOFT
CÓD. 2546 IMBUÍIA SOFT
CÓD. 19656 ROVERE SOFT

As ferramentas necessárias para montagem do produto não são fornecidas. The necessary tools for assembly aren't supplied. Las herramientas necesarias para armar los productos no son fornecidas.

Sugestão de quantidade de pessoas necessárias para montagem.
Tip of the number of people required for product assembly.
Consejo de la cantidad de personas necesarias para el armado de productos.



Instruções de Montagem Criado Baião
Assembly Instructions Baião Night Table
Instrucciones de Armado Mesa de Noche Baião
38981 - 30/04/2018 - A4 - DDP Lopes 2018

KG Peso máximo suportado
Maximum weight supported
Peso máximo soportado

Lopas MÓVEIS
conforto e satisfação
Rua Pinheiro Azeite, N.º 10 - Fátima/MG - CEP: 3519-000
+ 55 32 3577-3300 www.gripolopas.com.br

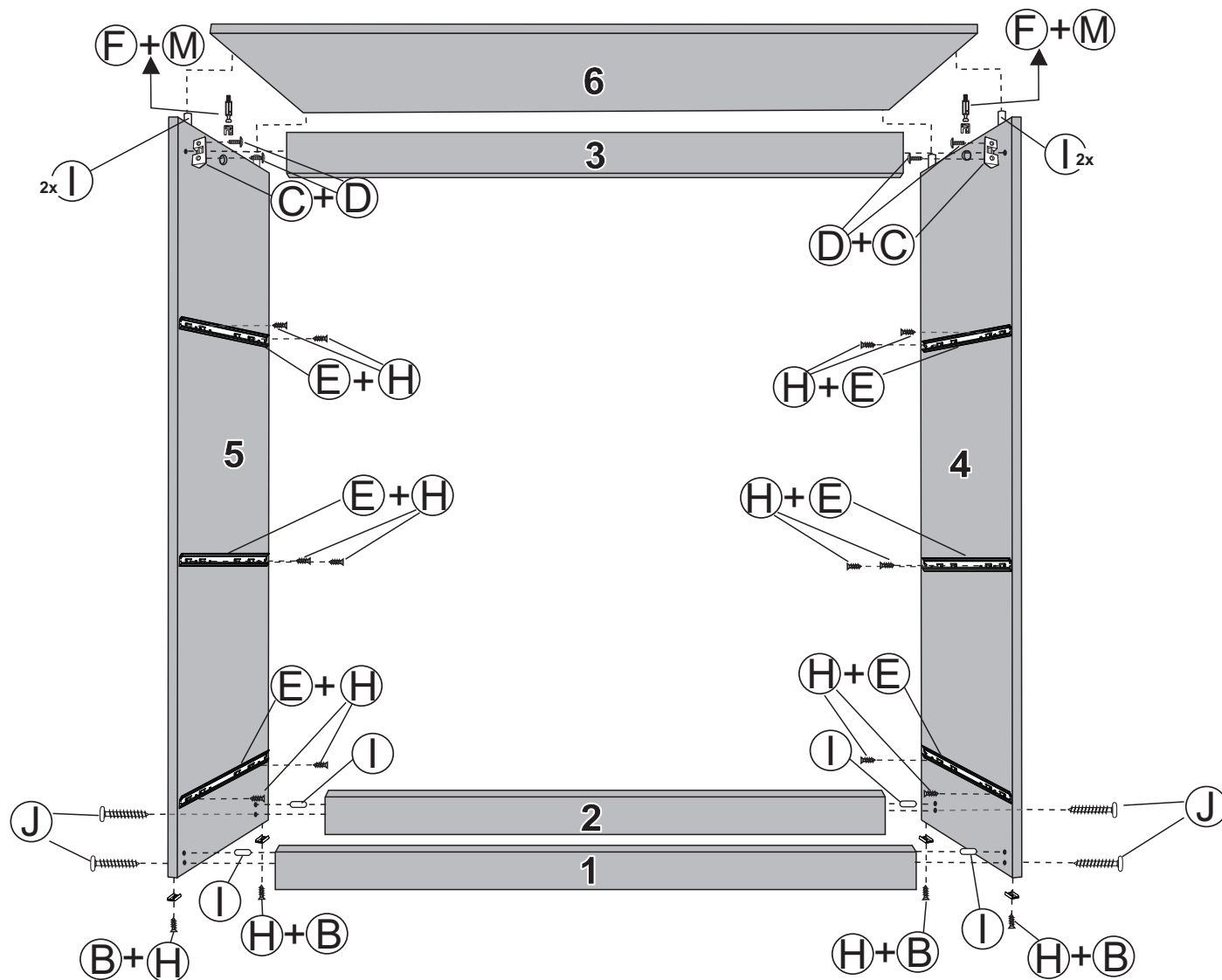

Antes de iniciar a montagem colocar corrediça nas marcas existentes de fábrica.
 Before start the assembly you must put the drawer slides in the manufacturer's marks.
 Antes del inicio del armado del producto poner la corrediça metálica en las marcas de fábrica.

Montagem da gaveta
 Armado del cajón
 Drawer assembly

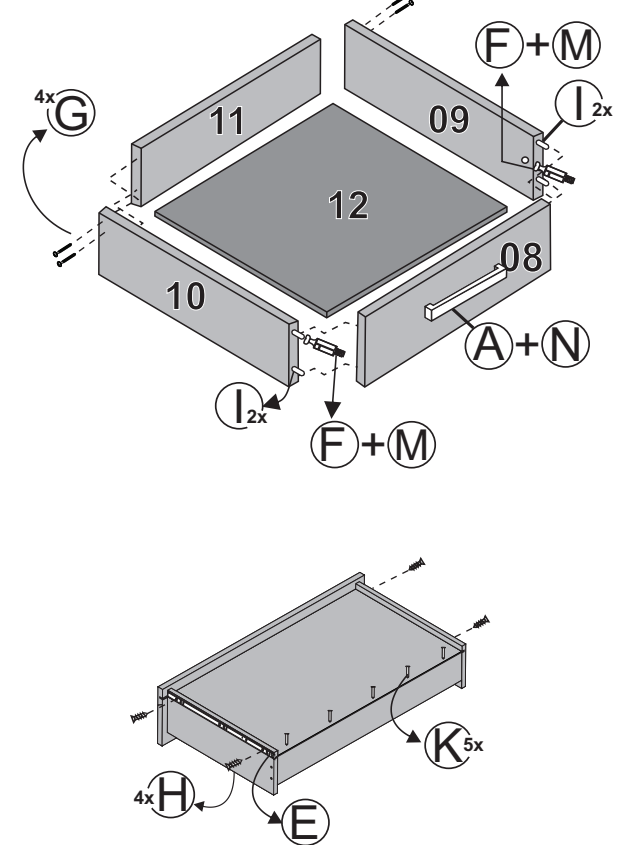

Detalhe das costas
 Back details
 Detalles del respaldo

