

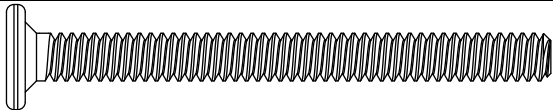

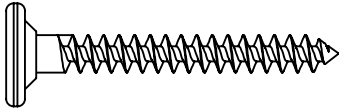



INSTRUÇÃO DE MONTAGEM - CADEIRA LISBOA

Pág 1

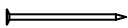
(01 - Vol)

RELAÇÃO DE FERRAGENS (ESCALA 1 X 1)

CÓD	DESENHO	QTD	NOME (ONDE USAR)
A		8	Parafuso 1/4" x 50
B		4	Parafuso 4,8 x 50
C		8	Parafuso 4.0 x 14
D		4	Sapata 15 x 6
E		4	Prego 8 x 8
F		8	Porca Meia Lua
G		12	Tampinha CPL
H		4	Cantoneira 18 x 18
I		8	Cavilha 6 x 30

LISTA DE PEÇAS

Nº PEÇA	CÓD. IND.	DESCRIÇÃO	QTD.	DIMENSÕES (mm)		
				COMP.	LARG.	ESP.
1	2786	LATERAL ESQUERDA	01	900	490	15
2	3677	LATERAL DIREITA	01	900	490	15
3	2788	TRAVA TRAS./FRONTAL	04	330	80	15
4	1634	ASSENTO	01	420	390	30
5	2787	ENCOSTO	01	330	200	15

PESO MÁXIMO SUPORTADO:
120 KG

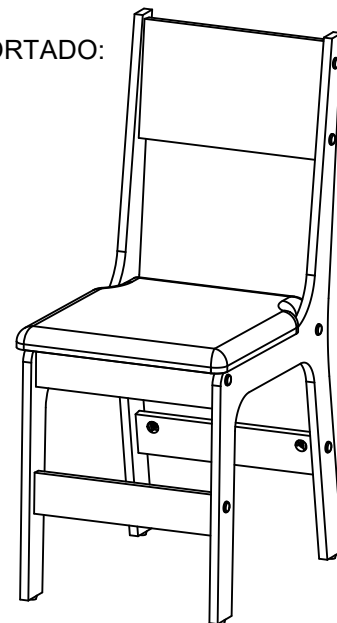

DIMENSÕES PRODUTO MONTADO: 900 x 390 x 495 mm

ATENÇÃO

- 1-Ler e observar atentamente toda instrução antes de iniciar a montagem.
- 2-A montagem do produto deverá ser feita em superfície limpa e plana. Aconselhamos utilizar a embalagem para forrar o chão a fim de não danificar o produto.
- 3-Os parafusos devem ser apertados periodicamente.
- 4-Evitar batidas e contatos com objetos cortantes.
- 5- Reapertar os parafusos após a montagem.

LIMPEZA

- 1-Pano levemente umedecido com água, seguido de pano seco.
- 2-Não utilizar produtos químicos ou abrasivos.

Ferramentas Necessárias (Não Fornecidas)



1 PESSOA



INSTRUÇÃO DE MONTAGEM - CADEIRA LISBOA

MONTANDO PASSO A PASSO

ATENÇÃO SR. MONTADOR: ANTES DE INICIAR A MONTAGEM VERIFICAR O TORQUE DA PARAFUSADEIRA.
PARA EVITAR AVARIAS AO PRODUTO QUANDO MONTADOS COM PARAFUSADEIRAS O MESMO DEVERÁ SER MONTADO COM TORQUE BAIXO.

1º PASSO:

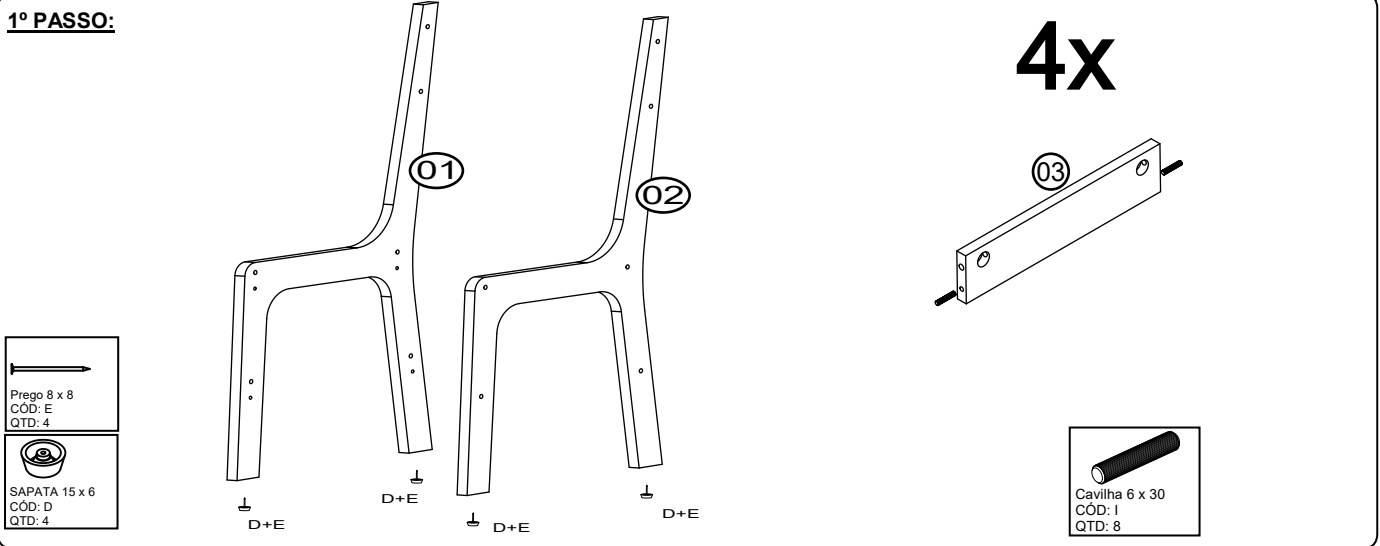

4x

Prego 8 x 8
CÓD: E
QTD: 4

SAPATA 15 x 6
CÓD: D
QTD: 4

Cavilha 6 x 30
CÓD: I
QTD: 8

2º PASSO:

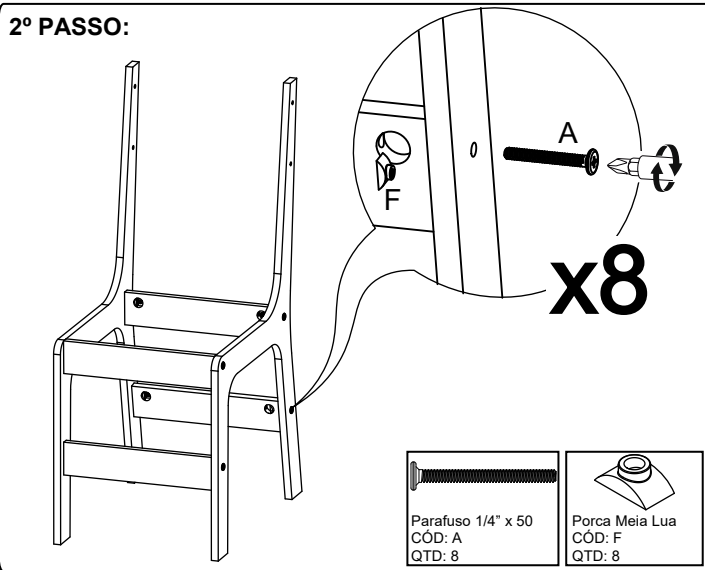

x8

Parafuso 1/4" x 50
CÓD: A
QTD: 8

Porca Meia Lua
CÓD: F
QTD: 8

3º PASSO:

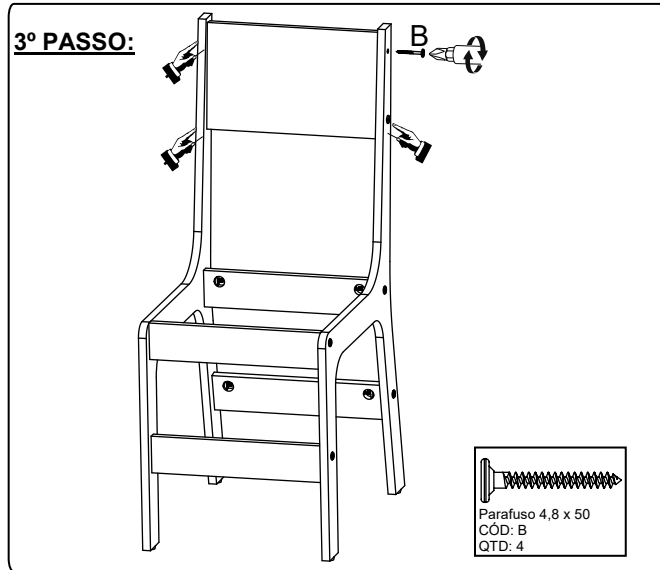

**Parafuso 4,8 x 50
CÓD: B
QTD: 4**

4º PASSO:

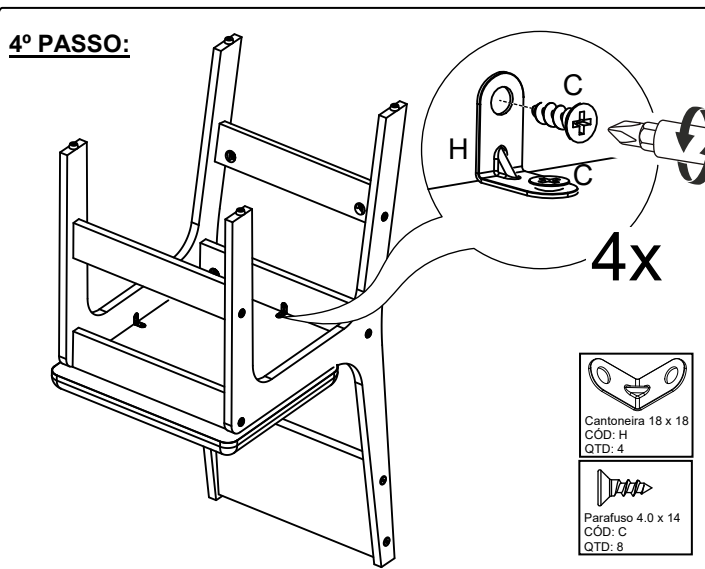

4x

Cantoneira 18 x 18
CÓD: H
QTD: 4

Parafuso 4,0 x 14
CÓD: C
QTD: 8

5º PASSO:

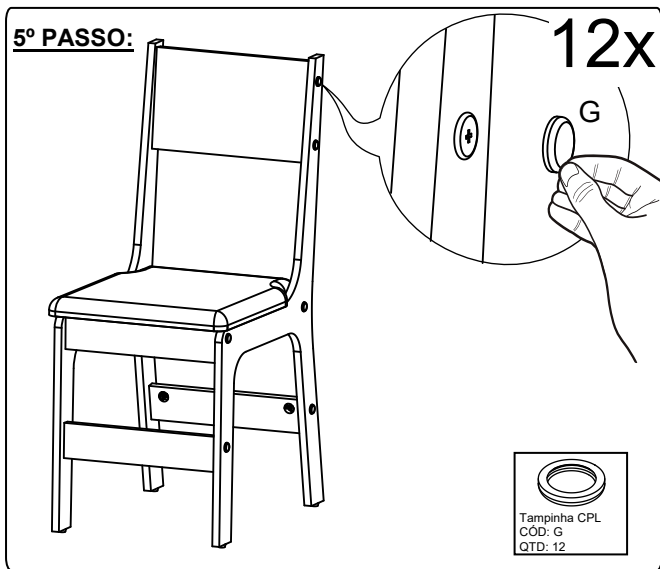

12x

Tampinha CPL
CÓD: G
QTD: 12