

Escrivaninha Due II

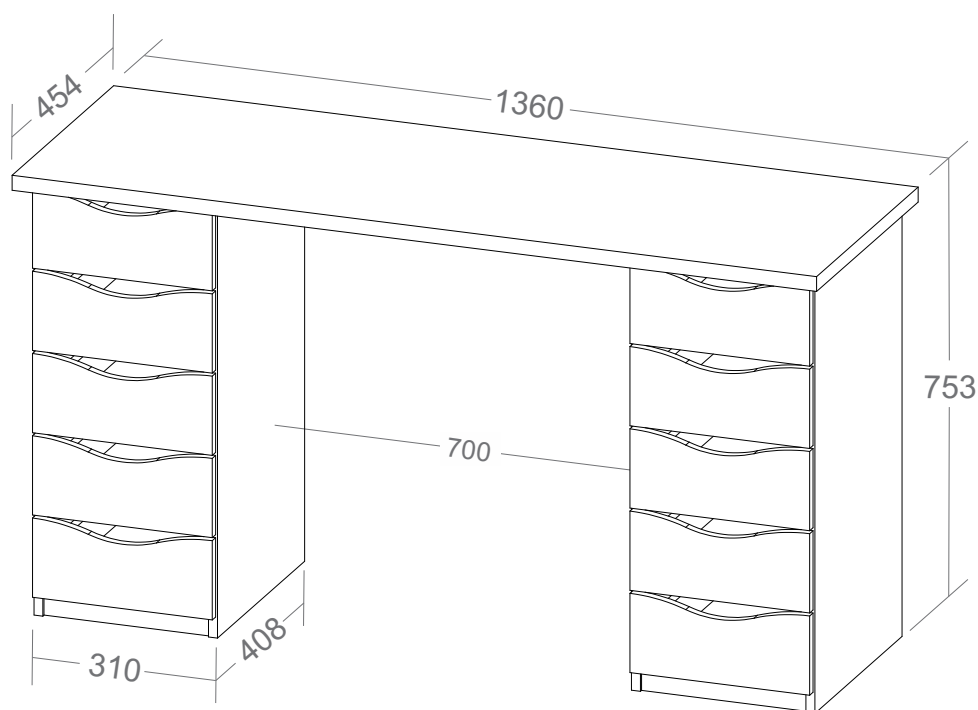

- Tampo em MDP 25mm com fita de borda PVC com 0,45mm de espessura;
- Módulo com gavetas em MDP 15mm com fita de borda PVC com 0,45mm de espessura e fundo em MDF 3mm;
- Dez gavetas com corredeiras metálica, medidas internas: 224x334x56 (CxPxA) ;
- Sapatas plásticas com regulagem de altura;
- Fixação com tambor, parafuso minifix e parafusos;
- Medidas do Produto: 1360 x 454 x 753mm (CxPxA);
- Medidas da Embalagem: 1590x490x105mm (01 Volume);
- Peso líquido 38,000Kg;
- Peso bruto 39,000Kg;
- Cubagem: 0,082m³;
- Opções de acabamentos/códigos:

6023 - NOGAL/BRANCO
6024 - NOGAL/PRETO