

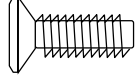

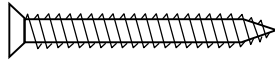
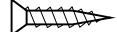
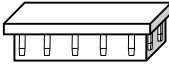

RELAÇÃO DE FERRAGENS

CÓD	DESENHO	QTD	NOME (ONDE USAR)
A		4	Parafuso 1/4" x 5/8" – Aço - Fixa travessa
B		4	Parafuso 4,0 x 35 – Aço – Fixa tampo superior
C		4	Parafuso 4,0 x 16 – Aço – Fixa tampo inferior
D		4	Ponteira 40 x 20 – Plástico – Acab. Das laterais
E		1	Ponteira 20x20 – Plástico – Acab. dos pés central
F		4	Parafuso 4,0 x 25 – Aço – Fixa tampo inferior
G		2	Parafuso 4,5 x 50 – Aço – Fixa tampo superior

DESCRIÇÃO DE PEÇAS

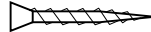
COD. PEÇA	QTD	NOME	DETALHES
1	1	Tampo Superior	MDF 30 x 505 x 1600 mm
2	1	Tampo Inferior	MDF 30 x 458 x 1600 mm
3	2	Lateral	Tubo 580 x 500 x 85 mm
4	2	Travessas	Tubo 40 x 20 x 1515 mm
5	1	Pé central	Tubo 40 x 40 x 267 mm

PESO MÁXIMO SUPORTADO: 30 KG



PESSOAS
NECESSÁRIAS PARA
MONTAGEM



1 PESSOA

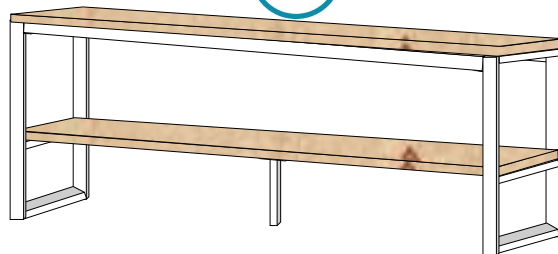

ATENÇÃO

- 1-Ler e observar atentamente toda instrução antes de iniciar a montagem.
- 2-A montagem do produto deverá ser feita em superfície limpa e plana. Aconselhamos utilizar a embalagem para forrar o chão a fim de não danificar o produto.
- 3-Os parafusos devem ser apertados periodicamente.
- 4-Evitar batidas e contatos com objetos cortantes.

LIMPEZA

- 1-Pano levemente umedecido com água, seguido de pano seco.
- 2-Não utilizar produtos químicos ou abrasivos.

DIMENSÕES DO PRODUTO MONTADO: 605 X 1600 X 500 mm

1º Passo: Colocar as ponteiras e unir as laterais no tampo inferior, depois fixar o pé central.

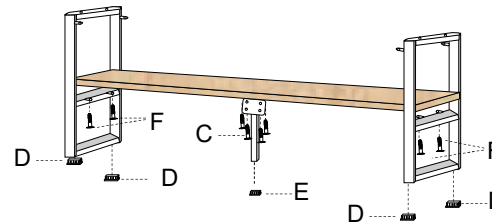

2º Passo: Fixar as travessas.

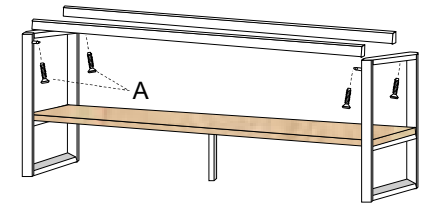

3º Passo: Fixar a o tampo superior.

