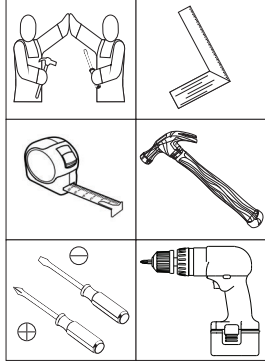
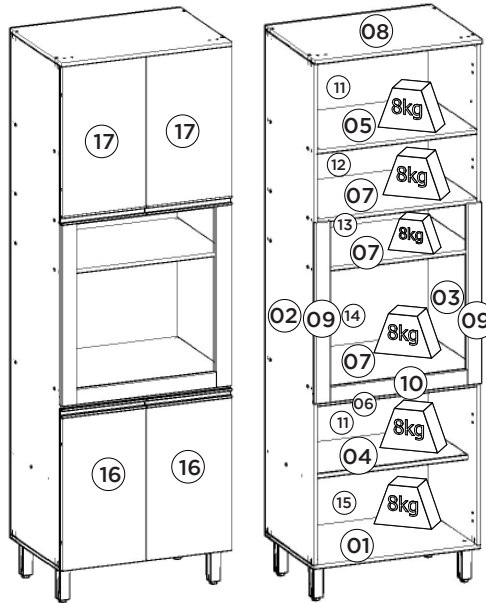

HENNInd. e Com. de Móveis Henn
Mondai - SC - Brasil

+55 49 3674.3500

@moveishenn
www.henn.com.br**INSTRUÇÕES DE MONTAGEM**INSTRUCCIONES DE MONTAJE
ASSEMBLY INSTRUCTIONS**Torre Quente 1 Forno 715mm Connect | Torre caliente 1 Horno 715mm Connect |
Hot Tower 1 Oven 715mm Connect****Referência/Cor**c C70-35 - Duna/Cristal
c C70-42 - Fendi**Requisitos para montagem****Requisitos para la montaje****Assembly Requirements**Imagens meramente ilustrativas
Imágenes meramente ilustrativas
Images for illustration onlyPesos máximos recomendados com carga distribuída
Peso máximo recomendado con la carga distribuída
Recommended maximum weight with distributed load.**AVISO**

Para limpeza de seu móvel, use uma flanela seca ou umedecida, e não utilize produtos químicos que possam danificar seu produto.

SISTEMA DE MONTAGEM

O sistema de montagem dos produtos, funciona de acordo com a ordem crescente dos números indicados no desenho. Ex: 01, 02, 03, 04... até a conclusão da montagem.

ADVERTENCIA

Para limpieza de su móvil, use una flanela seca o húmeda, y no utilice productos químicos que puedan dañar su producto.

SISTEMA DE MONTAJE

El sistema de montaje de los productos funciona de acuerdo con el orden creciente de los números indicados en el dibujo. Ej.: 01, 02, 03, 04... hasta la conclusión del montaje.

NOTICE

To clean your furniture, use a dry or wet cloth, and do not use chemicals that may damage your product.

ASSEMBLY SYSTEM

The products' assembly system works according to the increasing order of the indicated numbers. For example: 01, 02, 03, 04 ... to the end of the assembly.

Lista de Peças | Lista de piezas | List of parts

Item	Caixa Caja Box	Qtd Ctd Qty	Descrição Descripción Description	Medidas (mm) Dimensions (mm) Size (measurements) (mm)
01	1/2	01	Base Base Base	715x490x15
02	1/2	01	Lateral esquerda Lateral izquierda Left side	2030x490x15
03	1/2	01	Lateral direita Lateral derecha Right side	2030x490x15
04	1/2	01	Prateleira Inferior Estante Inferior Bottom Shelf	683x400x15
05	1/2	01	Prateleira Estante Shelf	683x490x15
06	1/2	01	Travessa inferior frontal Travesaño inferior frontal Front lower crossbar	683x60x15
07	1/2	03	Prateleira maior Estante mayor Largest shelf	683x490x15
08	1/2	01	Tampo Tapa Top	715x505x15
09	1/2	02	Travessa lateral Travesaño lateral Lateral crossbar	727x60x15
10	1/2	01	Travessa frontal Travesaño frontal Front crossbar	589x60x15
11	1/2	02	Fundo Fondo Bottom	707x376x3
12	1/2	01	Fundo Superior Fondo superior Superior background	707x279x3
13	1/2	01	Fundo Estreito Fondo Estrecho Narrow Bottom	707x199x3
14	1/2	01	Fundo central Fondo central Central fund	707x479x3
15	1/2	01	Fundo inferior Fondo inferior Bottom background	707x341x3
16	2/2	02	Porta Puerta Door	625x354x15
17	2/2	02	Porta Superior Puerta superior Superior door	612x354x15

Ferragens | Herrajes | Hardware

A	04x	B	01x	C	04x
	Parafuso 7,0x40mm CHT. Tornillo 7,0x40mm CHT. Screw 7,0x40mm CHT.		Parafuso 5,0x50mm FLA. Tornillo 5,0x50mm FLA. Screw 5,0x50mm FLA.		Parafuso União 30mm Tornillo Unión 30mm Union Screw 30mm
D	26x	E	02x	F	48x
	Parafuso 3,5x40mm CHT. Tornillo 3,5x40mm CHT. Screw 3,5x40mm CHT.		Parafuso 4,0x25mm CHT. Tornillo 4,0x25mm CHT. Screw 4,0x25mm CHT.		Parafuso 3,5x14mm FLA. Tornillo 3,5x14mm FLA. Screw 3,5x14mm FLA.
G	08x	H	32x	I	01x
	Parafuso 3,5x12mm CHT. Tornillo 3,5x12mm CHT. Screw 3,5x12mm CHT.		Cavilha 8x25mm Cinta 8x25mm Dowel 8x25mm		Sachê de cola Bolsa de pegamento Glue bag
J	82x	K	30x	L	06x
	Prego 10x10mm Clavo 10x10mm Nail 10x10mm		Fixador de fundos Fijador de fondos Bottom fixer		Conector de Montagem Conector de montaje Mounting Connector
M	08x	N	08x	O	02x
	Calço metal médio 0mm Calzón de metal medio 0mm Shim metal middle 0mm		Dobradiça metal 35mm Colo Baixo Bisagra de metal 35mm Colo Bajo Metal hinge 35mm Colo Low		Giz de correção Tiza de corrección Chalk of correction
P	01x	Q	01x	R	04x
	Bucha plástica 8mm Bucha de plástico 8mm 8mm plastic bushing		Etiqueta resinada Henn Etiqueta resinada Henn Henn resin label		Puxador MOV 354mm Tirador MOV 354mm MOV 354mm Handle
S	30x	T	04x	U	04x
	Adesivo tapa parafuso 10mm Adesivo tapón de tornillo 10mm Bolt cover adhesive 10mm		Adesivo tapa parafuso 17mm Adesivo tapón de tornillo 17mm Bolt cover adhesive 17mm		Pé 145mm x 42mm Pie 145mm x 42mm Foot 145mm x 42mm
V	08x	W	01x	X	01x
	Batente PVC para Porta Parada de PVC para Puerta PVC Door Stop		Suporte de fixação Soporte de fijación Mounting bracket		Proteção para cantoneira Ángulo de protección Protection angle



O parafuso (C) deve ser usada somente quando este módulo for acoplado a outro módulo componível Henn.



El tornillo (C) se debe utilizar sólo cuando el módulo está conectado a otro módulo componible Henn.



The screw (C) should be used only when this module is attached to another Henn modular module.

RECOMENDAÇÃO

Para fixar o móvel na parede usar o suporte de fixação (W), o parafuso 3,5x14mm FLA (F), a Bucha 8mm (P) e o parafuso 5,0x50mm FLA (B).

RECOMENDACIÓN

Para conectar el móvil a la pared con el soporte (W), tornillo 3,5 x14mm FLA (F), el casquillo de 8 mm (P) y el 5,0 x50mm tornillo FLA (B).

RECOMMENDATION

To fix the furniture to the wall use the fixing bracket (W), the 3.5x14mm FLA (F) screw, the 8mm bushing (P) and the 5.0x50mm FLA (B).

1º

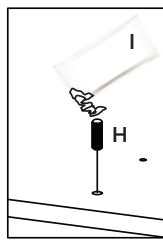
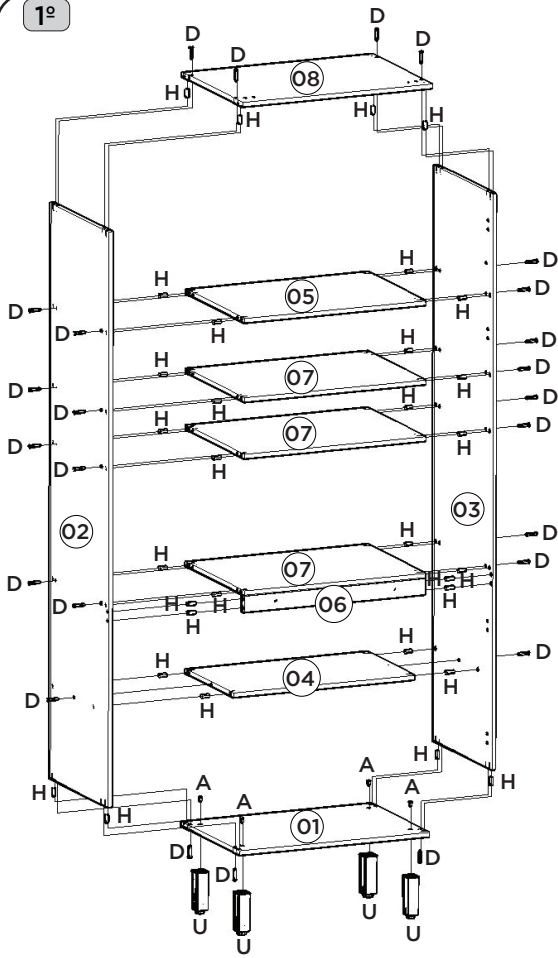

Utilizar o sachê de cola (I) em todas as cavilhas (H) do produto.

Con el pegamento sobre (I) en todos los pernos (H) producto.

Use the glue sachet (I) on all the pegs (H) of the product.

2º

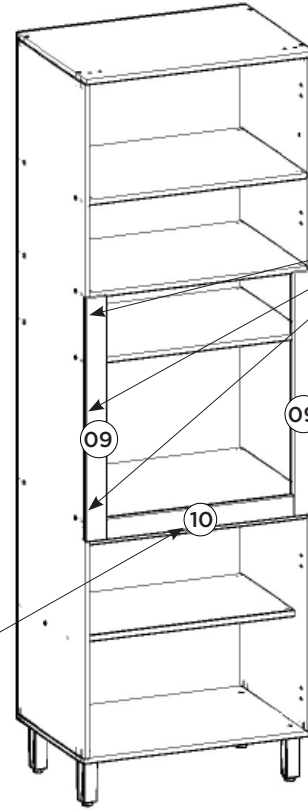

Conector de Montagem fixado internamente

Conector de montaje fijado internamente

Mounting Connector fixed internally

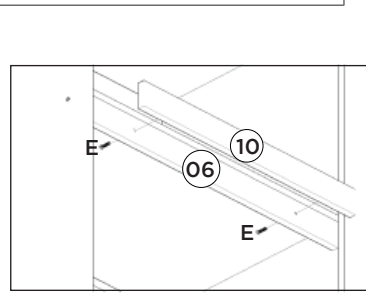
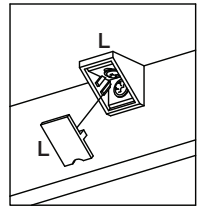
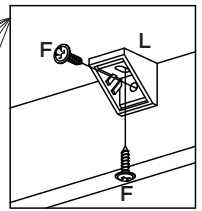

3º

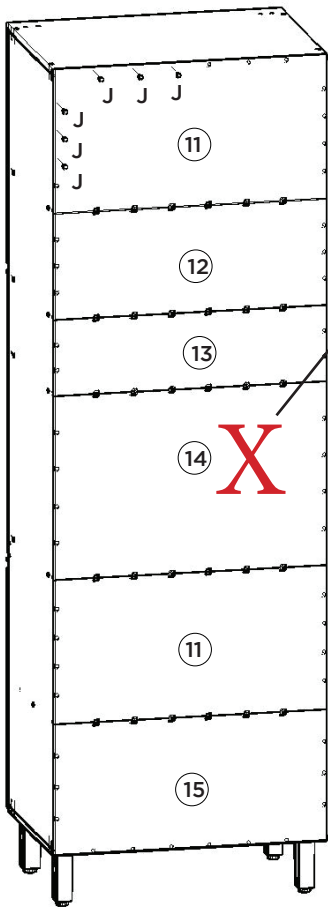

ATENÇÃO: Por questão de segurança, recomendamos a não utilização do Fundo (14) caso o espaço seja utilizado por forno elétrico ou forno embutido, dessa forma, haverá melhor propagação do calor, evitando danos em seu móvel.

ADVERTENCIA: Por razones de seguridad, se recomienda no utilizar el Fondo (14) si el espacio es utilizado por horno eléctrico o una función de horno, de esta manera no será mejor propagación del calor, evitando el daño a su móvil.

ATTENTION: For safety reasons, we recommend not using the Fund (14) if the space is used by an electric oven or built-in oven, in this way, there will be better propagation of the heat, avoiding damage to your furniture.

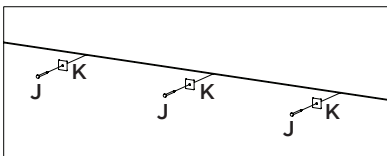

4º

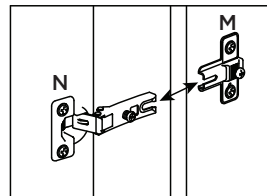
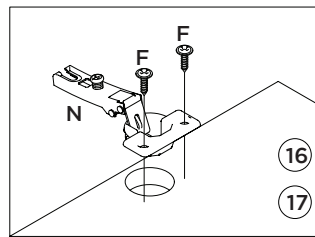
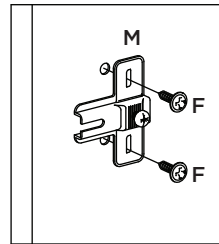

Video: Instalar e regular Dobradiças

Video: Instale y ajuste las bisagras

Video: Install and adjust hinges

