

MANUAL DE MONTAGEM

ATENÇÃO:

- 1 - Ler atentamente todo o manual antes de iniciar a montagem do móvel.
- 2 - A montagem deve ser feita em uma superfície plana e limpa.
- 3 - Recomenda-se utilizar a embalagem do móvel para forrar e chão e assim não danificá-los

LIMPEZA E CONSERVAÇÃO:

A limpeza do móvel deve ser feita com utilização de pano umedecido com água, podendo conter uma pequena quantidade de álcool. Não utilize produtos abrasivos.

GARANTIA:

90 dias para defeitos de fabricação.

Quantidade de pessoas
necessárias para montar o
móvel

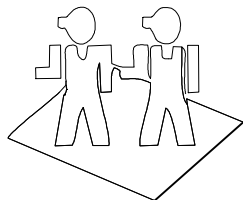

Tempo necessário para a
montagem: 2h

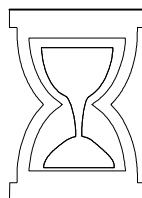

Ferramentas necessárias

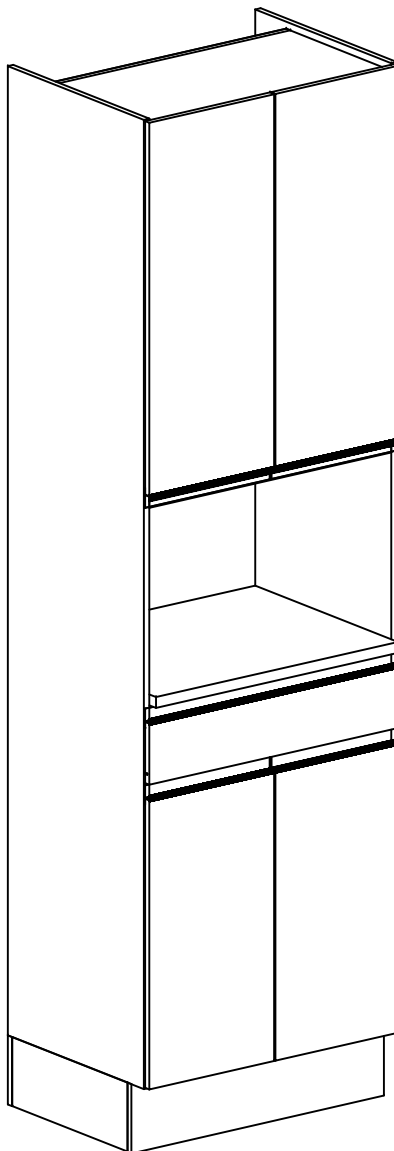
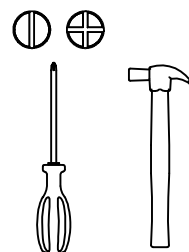

Lista de peças

Código de assistência	Descrição	Quant.	Compr. (mm)	Larg. (mm)	Espes. (mm)	Caixa/ volume
01	Lateral direita	1	2240	496	15	A
02	Lateral esquerda	1	2240	496	15	A
03	Base	1	670	496	15	A
04	Base do aéreo	1	670	384	15	B
05	Chapéu	1	670	384	15	B
06	Costa da basculante	1	868	670	15	B
07	Prateleira inferior	1	670	430	15	B
08	Prateleira superior	2	670	320	15	B
09	Rodapé lateral	2	420	160	15	A
10	Rodapé frontal	1	699	160	15	A
11	Rodapé traseiro	1	699	160	15	A
12	Portas inferiores	2	668	346	15	A
13	Portas superiores	2	863	346	15	A
14	Frente de gaveta	1	696	141	15	A
15	Lateral direita de gaveta	1	420	100	15	A
16	Lateral esquerda de gaveta	1	420	100	15	A
17	Cabeceira de gaveta	1	615	100	15	B
18	Tampo	1	670	520	15	B
19	Costas	2	690	443	3	A
20	Fundo de gaveta	1	628	418	3	A

Ferragem

	Código de assistência	Descrição	Quant.
A	226	Parafuso chato 4,0x40 bicromatizado	44
B	50311	Parafuso flange 5,0x65	5
C	4214	Parafuso chato 3,5x14 cabeça rebaixada	42
D	491	Parafuso chato 4,0x25 bicromatizado	4
E	1802	Cavilha 6x30mm	46
F	107	Prego 10 x 10	31
G	149	Prego 13 x 15	4
H	899	Cantoneira de metal	4
I	41	Cola branca em bisnaga (10g)	1
J	85	"L" de metal	6
K	44885	Puxador aluminio maxxi 342mm bronze	4
L	1901	Sapata deslizadora preta	4
M	58	Etiqueta marca "Kappesberg"	1
N	40736	NO=Tapa furo adesivo 13mm Nogal	42
N	36059	AM=Tapa furo adesivo 13mm Amendoa	42

O	25827	Parafuso flange 3,5x14 zincado branco	11
P	17024	Suporte aéreo metalizado zincado branco	2
Q	6959	Capa para suporte aéreo metal branca	2
R	529	Buchas ivasa	5
S	7787	Dobradiça reta 35	8
T	7787	Calço para dobradiça	8
U	7787	Parafuso panela 4,0x14 para dobradiça	32
V	44890	Puxador aluminio maxxi 692mm bronze	1
W	40534	Batente de silicone incolor	8
X	14991	Perfil "H" 670mm Carvalle	1
Y	18458	Suporte triangular preto	4
Z	5256	Parafuso chato 4,0x20 bicromatizado	4
AA	38305	Trilho telescópico mini ligh (30) 400mm	1
AB	49286	Par de Ponteira bronze p/puxador maxxi	5

Acessório com parafusos e dobradiças (saco médio)



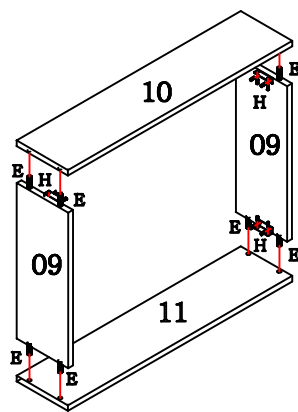
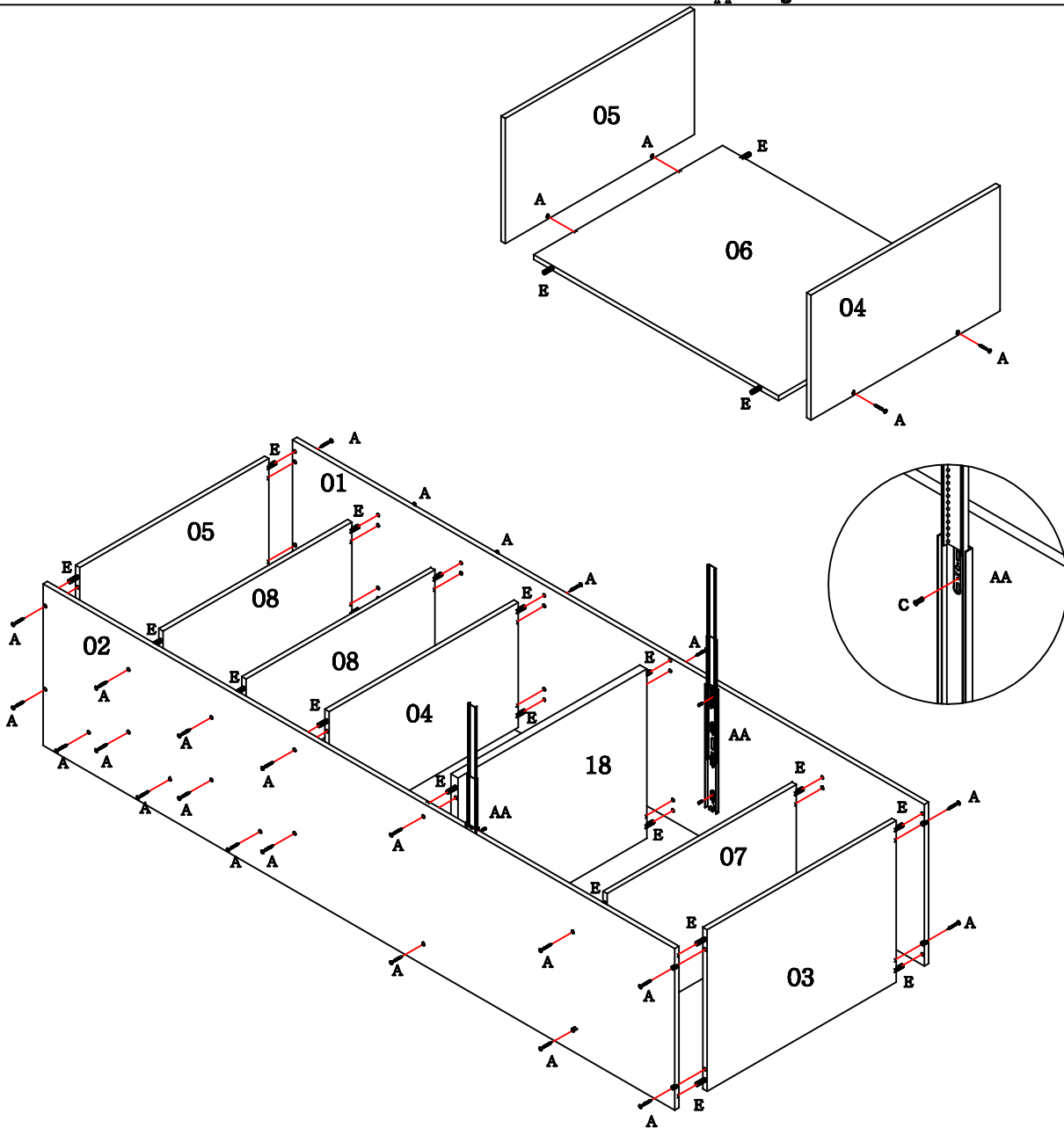

Fixe os rodapés com as cantoneiras "H" pelo lado interno.

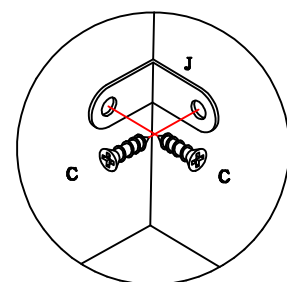
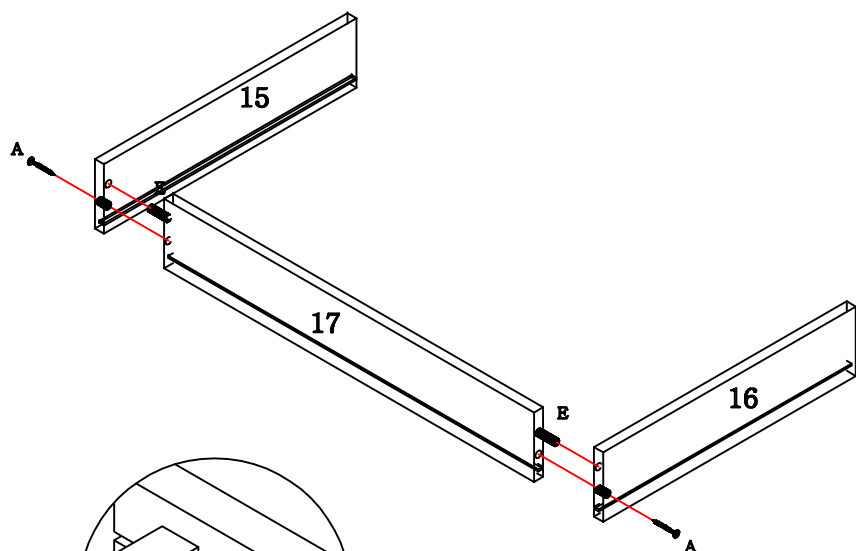

Utilize o L de metal "J" para fixar as laterais de gaveta na frente de gaveta.

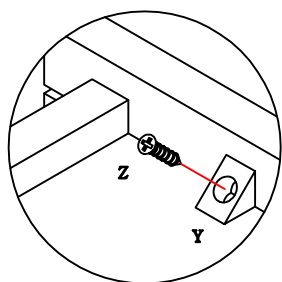

O suporte do fundo de gaveta "Y" deve ser fixado com o parafuso "Z", dois na frente e dois atrás entre o fundo e a frente de gaveta na parte inferior, após estar montada.

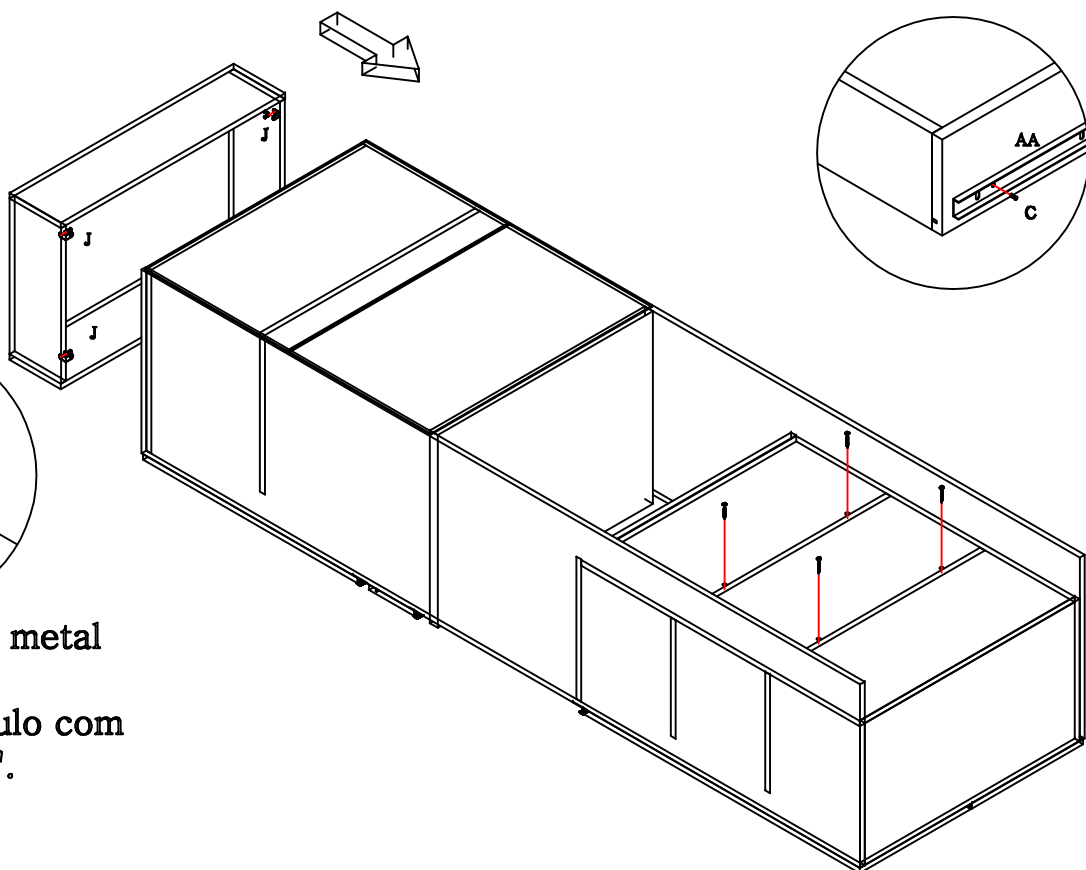
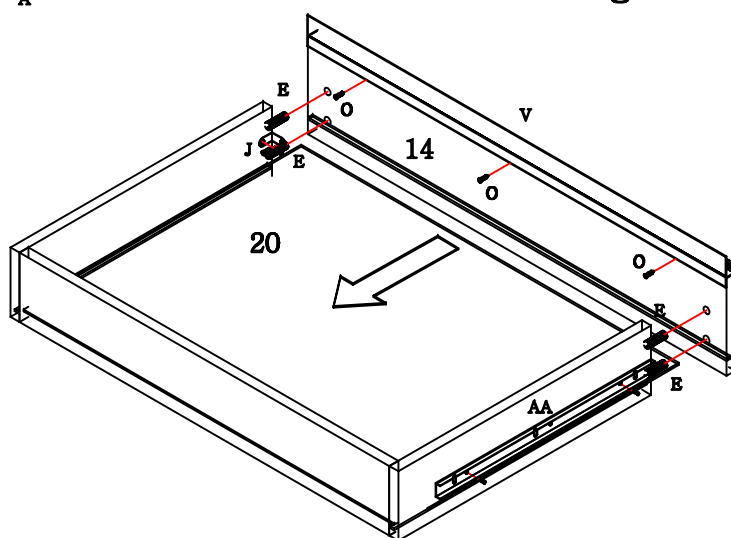

Utilize os L's de metal "J" para fixar os rodapés no módulo com os parafusos "C".

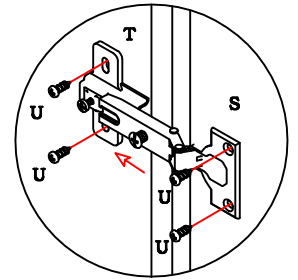
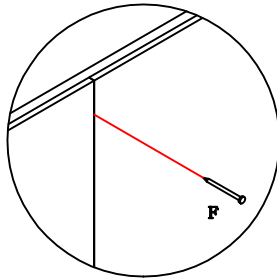
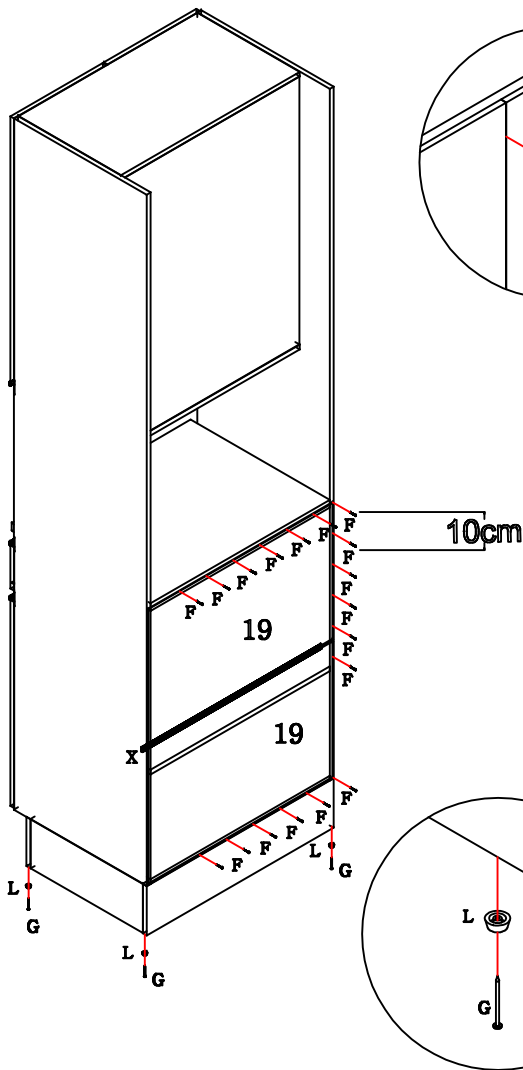

A dobradiça "S" deve ser encaixada no calço "T" e estes colocados com os parafusos "U", observando o procedimento a cima.

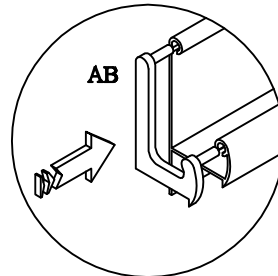
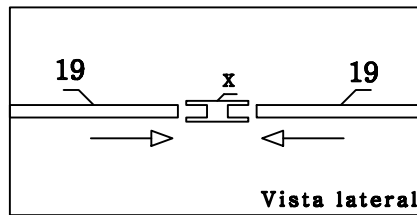

Colocação da ponteira no puxador

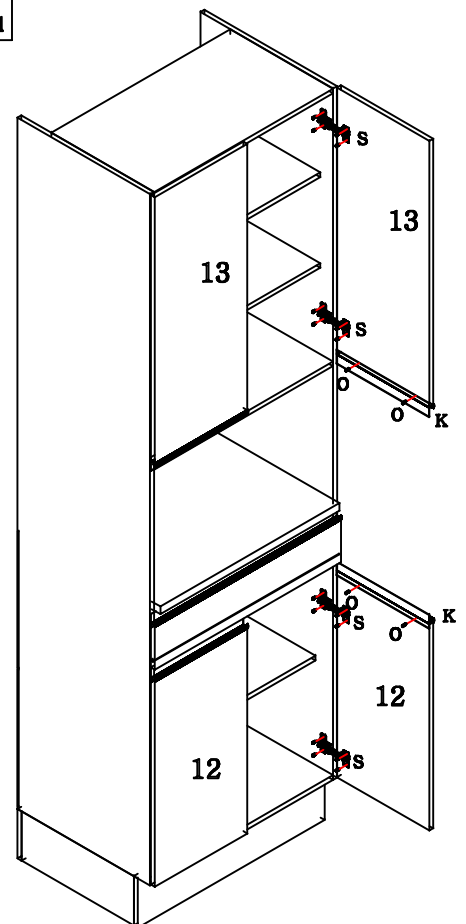

As batentes de silicone "W" são colocadas na porta e na gaveta, para suavizar eventuais impactos.

Utilize o parafuso "D" para fixar um módulo em outro.

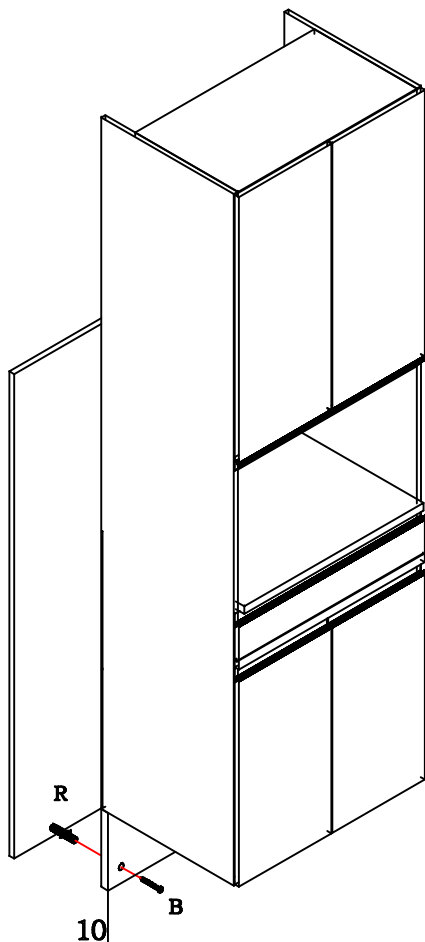

Para montar a cozinha suspensa:

- Utilize o rodapé frontal "10" que acompanha o móvel como apoio para sua fixação na parede, utilizando a bucha "R" e o parafuso "B".
- Em cada lateral fixe um suporte aéreo metalizado "P" com o parafuso "C" e na parede com o parafuso "B" e com a bucha "R".
- Coloque uma capa "Q" em cada suporte "P".